



Цифровой проектор
Руководство
ПОЛЬЗОВАТЕЛЯ

Информация о гарантии и авторских правах

Ограниченная гарантия

Корпорация BenQ гарантирует отсутствие в данном изделии дефектов материалов и изготовления при условии соблюдения обычных правил эксплуатации и хранения.

Любая гарантийная рекламация должна сопровождаться подтверждением даты покупки. В случае обнаружения дефектов данного изделия в течение гарантийного срока единственным обязательством корпорации BenQ и единственным способом возмещения ущерба является замена любой неисправной детали (включая дефекты изготовления). Для получения гарантийного обслуживания немедленно сообщите обо всех дефектах поставщику, у которого было приобретено данное изделие.

Важно! Данное гарантийное обязательство аннулируется в случае нарушения покупателем установленных компанией BenQ письменных инструкций. В частности, влажность окружающей среды должна быть в пределах 10–90 %, температура в пределах 0–35 °C, высота над уровнем моря менее 4920 футов. Также следует избегать работы проектора в запыленной среде. Данное гарантийное обязательство предоставляет определенные юридические права, наряду с которыми возможно существование других прав, различающихся для каждой конкретной страны.

Для получения дополнительной информации см. сайт www.BenQ.com.

Авторские права

Авторские права © 2020 корпорации BenQ. Все права защищены. Воспроизведение, передача, перезапись, хранение в информационно-поисковых системах, а также перевод на любой язык (в том числе компьютерный) в любой форме и любым способом (электронным, механическим, магнитным, оптическим, химическим, ручным и пр.) любой части данного документа без предварительного письменного разрешения корпорации BenQ запрещены.

Ограничение ответственности

Корпорация BenQ не дает никаких обещаний или гарантий, как явных, так и подразумеваемых, относительно содержания данного документа, включая любые гарантии коммерческой пригодности или пригодности для определенной цели. Кроме того, корпорация BenQ оставляет за собой право на периодическое обновление и изменение данного документа без обязательного уведомления кого-либо о таких изменениях.

*DLP, Digital Micromirror Device и DMD являются товарными знаками Texas Instruments. Другие товарные знаки защищены авторскими правами соответствующих компаний и организаций.

Патенты

Информацию о патентах, распространяющихся на проектор BenQ, можно найти по адресу <http://patmarking.benq.com/>.

Содержание

Информация о гарантии и авторских правах	2
Важные правила техники безопасности	4
Введение	7
Комплект поставки	7
Внешний вид проектора.....	9
Элементы управления и функции.....	10
Расположение проектора	14
Выбор местоположения	14
Выбор размера проецируемого изображения	15
Монтаж проектора	18
Настройка проецируемого изображения	19
Подключение	20
Включение проектора	22
Эксплуатация (с источником с использованием Launcher)	26
Перед началом работы	26
Служба AMS	27
Проверка на обновления системы	33
BenQ Launcher	35
Эксплуатация (с источником без использования Launcher)	75
Использование меню проектора с источником без использования Launcher	75
Защита проектора	76
Выбор входного сигнала	78
Работа с меню	79
Выключение проектора	97
Непосредственное отключение питания	97
Обслуживание	98
Уход за проектором	98
Информация о свете	98
Поиск и устранение неисправностей	105
Технические характеристики	106
Характеристики проектора	106
Габаритные размеры	107
Таблица синхронизации	108
Дополнение: Эксплуатация (под источником Launcher) для микропрограммы версий до v01.00.19.00	111
BenQ Launcher	111

Важные правила техники безопасности

Данный проектор разработан и протестирован в соответствии с последними стандартами по безопасности оборудования для информационных технологий. Тем не менее, для безопасного использования этого аппарата необходимо выполнять все инструкции, указанные в данном руководстве и на самом проекторе.

1. **Перед эксплуатацией проектора обязательно прочтите данное руководство пользователя.** Сохраните его для справки в дальнейшем.

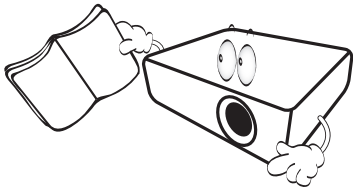

2. **Запрещается смотреть в объектив во время работы проектора.** Интенсивный луч света опасен для зрения.

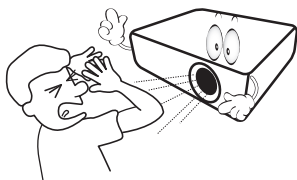

3. **Для проведения технического обслуживания необходимо обращаться только к квалифицированным специалистам.**

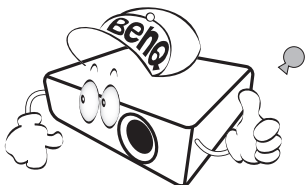

4. **При включении лампы проектора всегда открывайте затвор (если есть) или снимайте крышку объектива (если есть).**

5. В процессе работы лампа проектора сильно нагревается. Перед заменой лампы необходимо дать проектору остыть в течение приблизительно 45 минут.

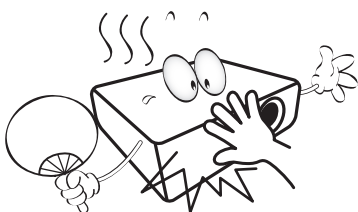

6. В некоторых странах напряжение сети нестабильно. Проектор рассчитан на безопасную работу при напряжении в сети от 100 до 240 В переменного тока, но отключение питания или скачки напряжения ± 10 В могут привести к его неисправности. **Поэтому в регионах, где возможны сбои питания или скачки напряжения, рекомендуется подключать проектор через стабилизатор питания, сетевой фильтр или источник бесперебойного питания (ИБП).**

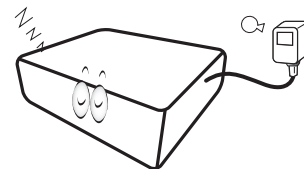

7. Во время работы проектора запрещается закрывать проекционный объектив какими-либо предметами – это может привести к нагреванию и деформации этих предметов или даже стать причиной возгорания. Чтобы временно выключить лампу, используйте функцию BLANK (пустой экран).

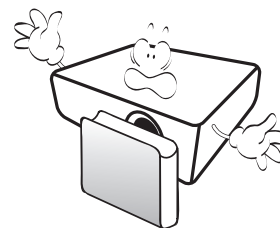

8. Не используйте лампы с истекшим номинальным сроком службы. При работе сверх установленного срока службы лампа в редких случаях может разбиться.

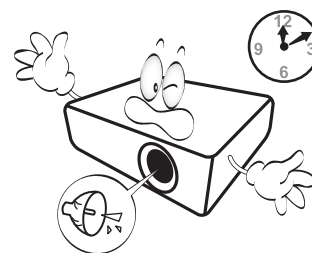

9. Запрещается выполнять замену лампы и других электронных компонентов, пока вилка кабеля питания проектора не извлечена из розетки.

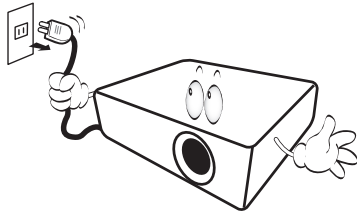

10. Не устанавливайте проектор на неустойчивую тележку, стойку или стол. Падение проектора может причинить серьезный ущерб.

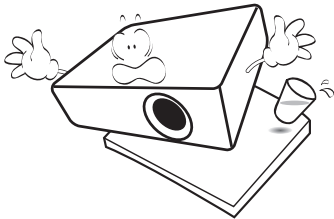

11. Не пытайтесь самостоятельно разбирать проектор. Внутри проектора присутствует опасное высокое напряжение, которое может стать причиной смерти при случайном контакте с деталями, находящимися под напряжением. Единственным элементом, обслуживанием которого может осуществляться пользователем, является лампа, имеющая отдельную съемную крышку. Ни при каких обстоятельствах не следует открывать или снимать какие-либо другие крышки. Для выполнения обслуживания обращайтесь исключительно к квалифицированным специалистам.

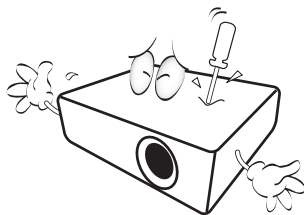

12. Не закрывайте вентиляционные отверстия.

- Не устанавливайте проектор на одеяло и другую мягкую поверхность.
- Не накрывайте проектор тканью и т. д.
- Не размещайте рядом с проектором легко воспламеняющиеся предметы.

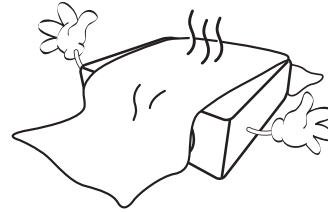

Нарушение вентиляции проектора через отверстия может привести к его перегреву и возникновению пожара.

13. Во время работы проектор всегда должен быть установлен на ровной горизонтальной поверхности.

- Наклон влево или вправо не должен превышать 10 градусов, а наклон вперед или назад – 15 градусов. Работа проектора в наклонном положении может привести к нарушению работы или повреждению лампы.

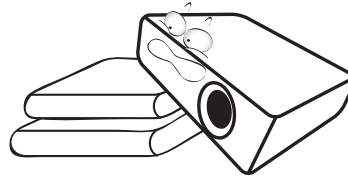

14. Не устанавливайте проектор вертикально на торце. Это может привести к падению проектора и его повреждению или выходу из строя.

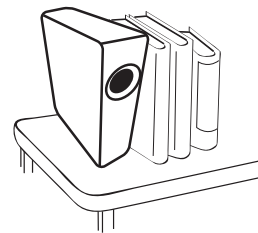

15. Запрещается вставлять на проектор и размещать на нем какие-либо предметы. Помимо опасности повреждения самого проектора это может привести к несчастному случаю и травме.

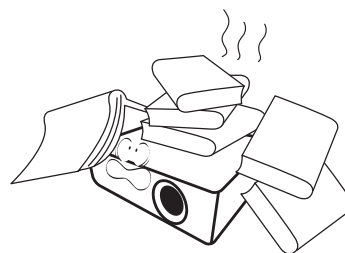

16. Во время работы проектора вы можете ощутить поток теплого воздуха со специфическим запахом из вентиляционной решетки проектора. Это обычное явление и не является неисправностью устройства.

17. Не ставьте емкости с жидкостью на проектор или рядом с ним. Попадание жидкости внутрь корпуса может привести к выходу проектора из строя. В случае намокания проектора отключите его от источника питания и обратитесь в BenQ для выполнения обслуживания.

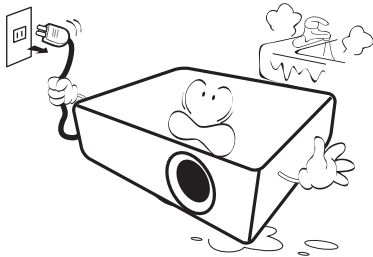

18. Данное изделие предусматривает возможность зеркального отображения при креплении к потолку/стене.

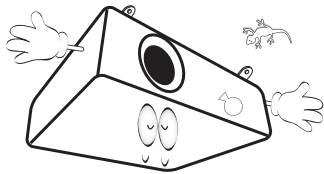

19. Данное устройство требует заземления.

! Hg — лампа содержит ртуть. Утилизацию лампы следует осуществлять в соответствии с местным законодательством. См. www.lamprecycle.org.

! Во избежание повреждения микросхем DLP никогда не направляйте в проекционный объектив мощный лазерный луч.

20. Не устанавливайте проектор в следующих местах.

- В местах с недостаточной вентиляцией или ограниченном пространстве. Расстояние от стен должно быть не менее 50 см, а вокруг проектора должна обеспечиваться свободная циркуляция воздуха.
- В местах с чрезмерно высокой температурой, например, в автомобиле с закрытыми окнами.
- В местах с повышенной влажностью, запыленностью или задымленностью, где возможно загрязнение оптических компонентов, которое приведет к сокращению срока службы проектора и затемнению изображения.

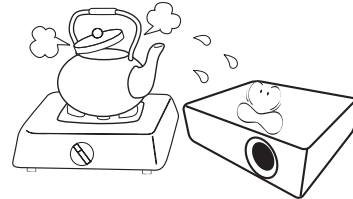

- Рядом с пожарной сигнализацией
- В местах с температурой окружающей среды выше 40 °C/104 °F
- В местах, где высота над уровнем моря превышает 3000 м (10000 футов).

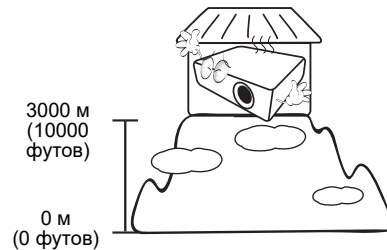

Введение

Комплект поставки

Аккуратно распакуйте комплект и убедитесь в наличии всех перечисленных ниже элементов. В случае отсутствия каких-либо из указанных элементов обратитесь по месту продажи.

Стандартные принадлежности

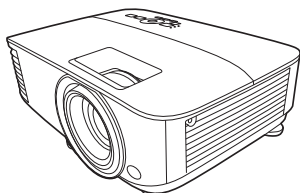

Проектор

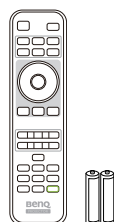

Пульт ДУ с батарейками



Краткое руководство



Гарантийный талон*

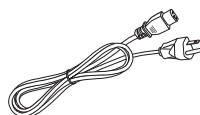

Кабель питания

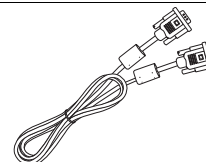

Кабель VGA

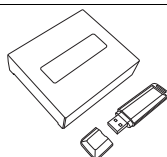

Беспроводной адаптер



- Состав комплекта принадлежностей соответствует вашему региону, поэтому некоторые принадлежности могут отличаться от приведенных на иллюстрациях.
- *Гарантийный талон прилагается только для некоторых регионов. Для получения более подробной информации обратитесь к поставщику.

Дополнительные принадлежности

1. Комплект запасной лампы
2. 3D-очки

Замена элементов питания пульта ДУ

1. Нажмите на крышку и сдвиньте ее, как показано на рисунке.
2. Извлеките использованные элементы питания (если присутствуют) и установите две батареи типа AAA. Соблюдайте правильную полярность, как показано на рисунке.
3. Замените крышку и сдвиньте ее до щелчка.

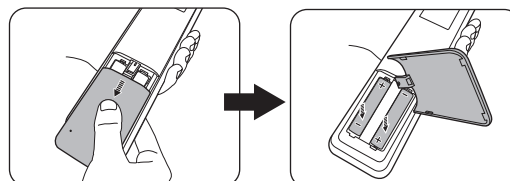



- Старайтесь не оставлять пульт ДУ и элементы питания в условиях повышенной температуры или влажности, например, на кухне, в ванной, сауне, солярии или в автомобиле с закрытыми стеклами.
- Для замены обязательно используйте элементы питания рекомендованного изготовителем типа или аналогичные.
- Утилизируйте использованные элементы питания в соответствии с инструкцией изготовителя и местными экологическими нормами.
- Запрещается сжигать элементы питания. Это может привести к взрыву.
- Для предотвращения утечки содержимого следует вынимать использованные элементы питания, а также извлекать элементы питания при длительном перерыве в использовании пульта ДУ.

Установка беспроводного адаптера

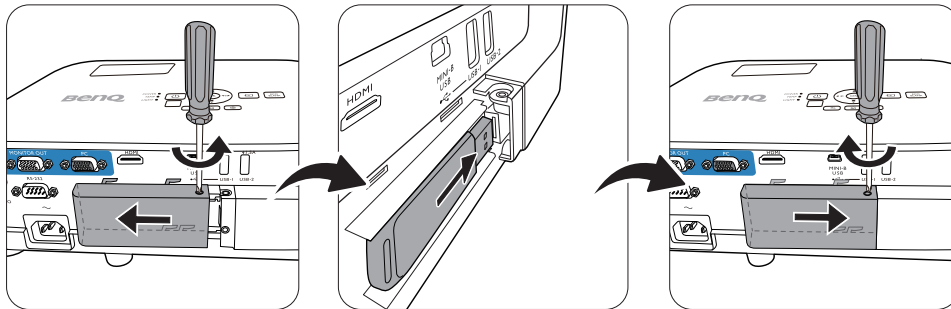

Проектор поддерживает подключения Wi-Fi и/или Bluetooth только при установленном беспроводном адаптере (WDR02U).

1. Ослабьте винт, который удерживает крышку порта ввода-вывода, чтобы снять крышку порта ввода-вывода.
2. Снимите колпачок с входящего в комплект поставки беспроводного адаптера и вставьте его в порт **БЕСПРОВОДНОЙ АДАПТЕР**.
3. Установите крышку порта ввода/вывода на место.

Внешний вид проектора

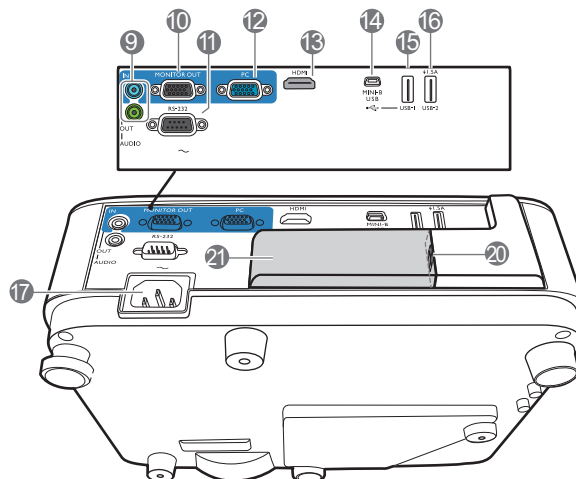
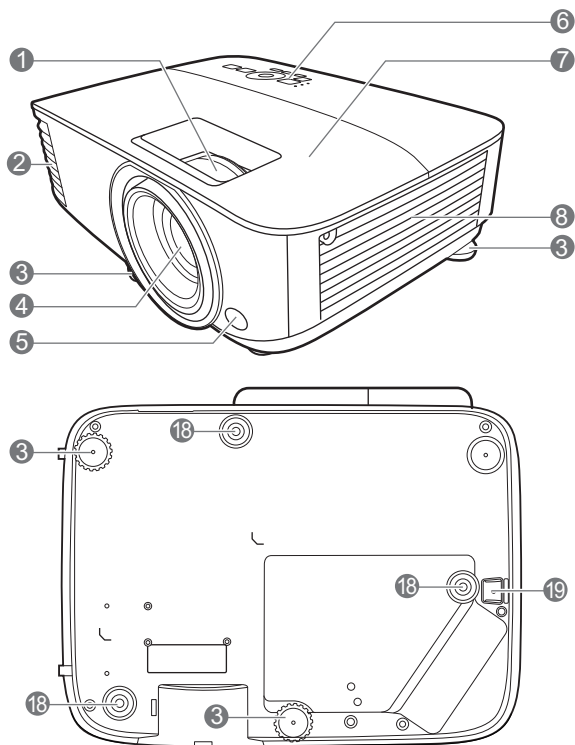

1. Регулятор фокуса и масштаба
2. Вентиляционное отверстие (выпуск теплого воздуха)
3. Ножки регулировки угла
4. Проекционный объектив
5. Инфракрасный датчик ДУ
6. Внешняя панель управления
(См. [Элементы управления и функции на стр. 10.](#))
7. Крышка лампы
8. Вентиляционное отверстие (впуск охлаждающего воздуха)
9. Разъем аудиовхода
Разъем аудиовыхода
10. Разъем выходного сигнала RGB (PC)
11. Порт управления RS-232
12. Разъем входного сигнала RGB (PC)
13. Входной порт HDMI
14. Порт USB Mini-B
15. Порт USB, тип A
16. Порт USB, тип A
17. Разъем питания перем. тока
18. Отверстия для настенного монтажа
19. Система безопасности
20. Порт USB типа A (для беспроводного адаптера)
21. Крышка беспроводного адаптера

Элементы управления и функции

Проектор и пульт ДУ



- Все описанные в данном документе нажимаемые кнопки доступны на проекторе или на пульте ДУ.
- Пульт дистанционного управления не оснащается лазерной указкой на территории Японии.

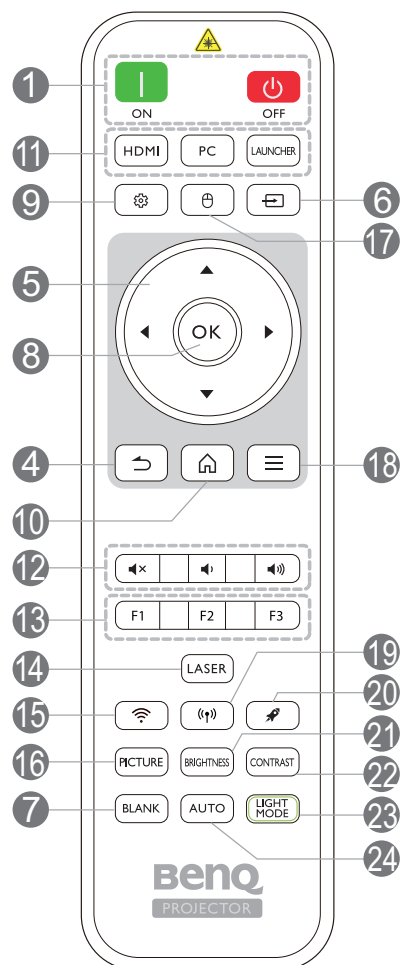
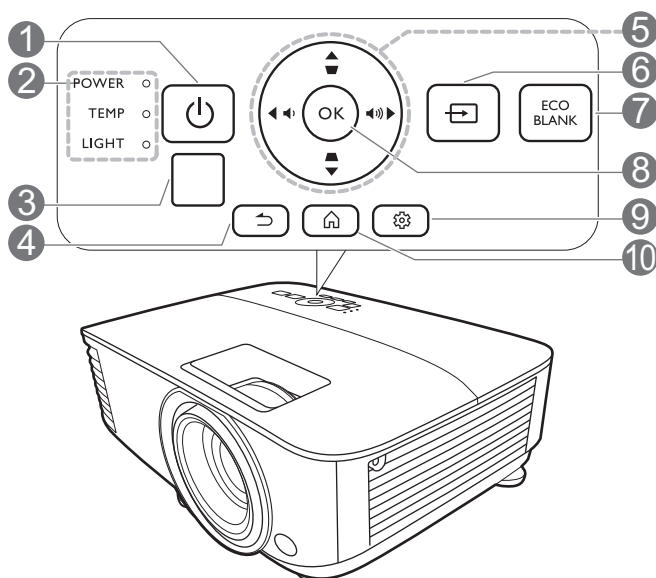

№	Когда входной источник является BenQ Launcher	Когда входной источник НЕ является BenQ Launcher
1.	<p>ПИТАНИЕ</p> <p>ON (Вкл.)/ Off (Выкл.)</p>	Переключение проектора между режимами ожидания и эксплуатации.
2.	<p>Индикатор питания POWER (Питание)/</p> <p>Индикатор температуры TEMP (Температура)/</p> <p>Индикатор лампы (LAMP)</p>	(См. Индикаторы на стр. 104.)
3.	Инфракрасный датчик ДУ	
4.	BACK (Назад)	<p>Возврат в предыдущее меню, в основное меню настроек или выход из приложения.</p> <p>Переход к предыдущему экранному меню или выход из настроек меню.</p>

№		Когда входной источник является BenQ Launcher	Когда входной источник НЕ является BenQ Launcher
5.	Кнопки перемещения (▲, ▼, ◀, ▶)	Перемещение по пунктам меню или переключение доступных параметров.	При активном экранном меню (OSD) кнопки используются для выбора пунктов меню и настроек.
	Кнопки коррекции трапец. искажения (△, ▽)	(Недоступно.)	Отображается страница коррекции трапец. искажения.
	Кнопки громкости (🔊/🔊🔊)	(Недоступно.)	Уменьшение или увеличение уровня громкости проектора.
6.	📺 (SOURCE (ИСТОЧНИК))	Вывод панели выбора источника сигнала.	
7.	ECO BLANK (Пустой экран Эко), BLANK (пустой экран)	Используется для того, чтобы скрыть изображение на экране.  Во время работы проектора запрещается закрывать проекционный объектив какими-либо предметами – это может привести к нагреванию и деформированию этих предметов или даже стать причиной возгорания.	
8.	OK	Подтверждение выбранного пункта меню.	Подтверждение выбранного пункта экранного меню (OSD).
9.	⚙️ (MENU (МЕНЮ))	Вход в меню Настройки .	Включение или выключение экранного меню (OSD) проектора.
10.	🏠 (HOME (главный экран))	Возвращает пользователя на начальный экран.	(Недоступно.)
11.	Кнопки выбора источника сигнала: HDMI, ПК, LAUNCHER	Выбор источника входного сигнала для отображения.	
12.	🔇	Включение и выключение звука проектора.	
	🔊	Уменьшение уровня громкости проектора.	
	🔊🔊	Увеличение уровня громкости проектора.	
13.	Кнопки управления: F1, F2, F3	Индивидуальная настройка кнопок, по умолчанию назначены настройки мобильного проецирования iOS (F1) / настройки мобильного проецирования Android (F2) / настройки мобильного проецирования ноутбуков (F3).	(Недоступно.)
14.	LASER (лазер)	Лазерная указка для проведения презентаций.	
15.	📶 (WiFi)	Вход в меню Интернет в Настройки .	(Недоступно.)
16.	PICTURE (Изображение)	Выбор доступного режима изображения.	

№	Когда входной источник является BenQ Launcher	Когда входной источник НЕ является BenQ Launcher
17.  (Курсор)	Активация функции курсора.	(Недоступно.)
18.  (Меню Android)	Переход в меню Настройки . В случае, если связанные с приложением настройки могут быть вызваны изнутри приложения.	(Недоступно.)
19. «¶» (Точка доступа)	Вход в меню Точка доступа в Настройки .	(Недоступно.)
20.  (Очистить память)	Переход в режим ускорения одним нажатием (опустошения одним нажатием).	(Недоступно.)
21. BRIGHTNESS (ЯРКОСТЬ)	Используется для регулировки яркости.	
22. CONTRAST (КОНТРАСТНОСТЬ)	Используется для регулировки контрастности.	
23. LIGHT MODE (Режим освещения)	Отображение меню Режим освещения для выбора подходящего режима работы лампы.	
24. AUTO (АВТО)	(Недоступно.)	Автоматический выбор оптимальных параметров изображения при выбранном сигнале ПК (аналоговый RGB).

Использование лазерной указки

Лазерная указка используется при проведении презентаций. При нажатии излучает свет красного цвета. Лазерное излучение с видимым лучом. Для непрерывного вывода луча необходимо нажать и удерживать кнопку **LASER (лазер)**.

Лазерная указка – это не игрушка. Родители должны помнить об опасности энергии лазерного луча и хранить пульт ДУ в недоступном для детей месте.

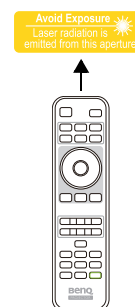

Запрещается смотреть в окно излучения лазера и направлять лазерный луч на себя и других людей. Перед началом использования пульта ДУ прочтите предупреждения на его задней стороне.

Рабочий диапазон пульта ДУ

Для обеспечения правильной работы устройства пульт ДУ необходимо держать перпендикулярно в пределах угла 30 градусов по отношению к ИК датчику проектора. Расстояние между пультом и датчиком не должно превышать 8 метров (~ 26 футов).

Следите за тем, чтобы между пультом ДУ и инфракрасным датчиком проектора не было препятствий, мешающих прохождению инфракрасного луча.

- Управление проектором спереди

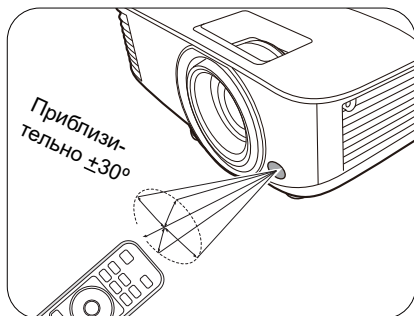

- Управление проектором сверху



Расположение проектора

Выбор местоположения

Для выбора места установки проектора примите во внимание следующие факторы:

- Размер и положение экрана
- Расположение электрической розетки
- Расположение и расстояние между проектором и остальным оборудованием

Проектор можно устанавливать следующими способами.

1. Спереди на столе

Проектор располагается на полу или на столе перед экраном. Это наиболее распространенный способ расположения, обеспечивающий быстроту установки и мобильность.

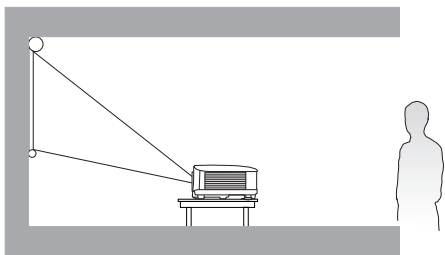

2. Сзади на столе

Выберите это местоположение, если проектор располагается на столе сзади экрана. Для установки в этом положении требуется специальный экран для проецирования сзади.

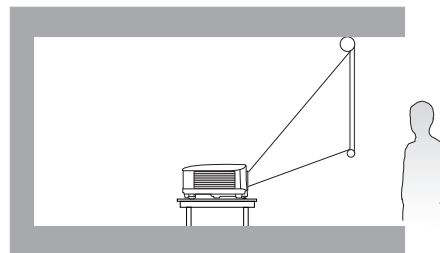

3. Спереди на потолке

При данном способе расположения проектор подвешивается в перевернутом положении под потолком перед экраном. Для монтажа проектора необходимо приобрести у поставщика комплект VenQ для потолочного/настенного монтажа.

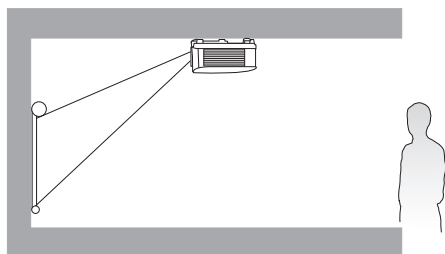

4. Сзади на потолке

При данном способе расположения проектор подвешивается в перевернутом положении под потолком за экраном. Для установки в этом положении требуется специальный экран для проецирования сзади и комплект для потолочного/настенного монтажа производства VenQ.

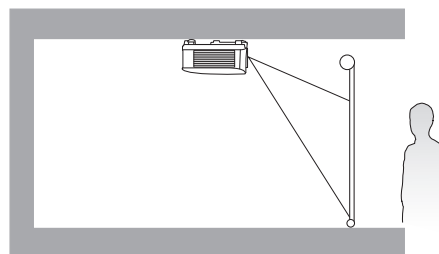

После включения проектора перейти в **Дополнительно Меню - Настройки > Установка проектора > Установка проектора** и нажать ◀/▶ для выбора настройки.

Выбор размера проецируемого изображения

Размер проецируемого изображения зависит от расстояния между объективом проектора и экраном, настройки масштаба (при наличии) и видеоформата.

Размеры проецируемого изображения

EX600

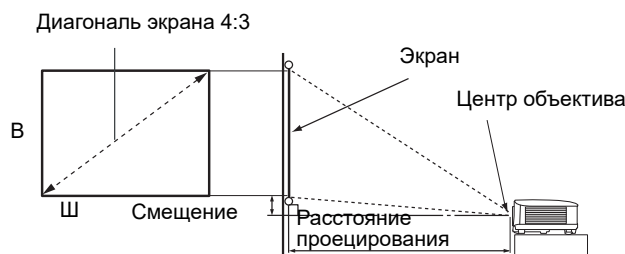

- Соотношение сторон экрана составляет 4:3, проецируемого изображения – 4:3

Размер экрана			Расстояние от проектора до экрана (мм)			Смещение (мм)	
Диагональ		В (мм)	Ш (мм)	Минимальное расстояние (макс. масштаб)	Среднее значение		Максимальное расстояние (мин. масштаб)
Дюймы	мм						
30	762	457	610	1195	1253	1311	45
40	1016	610	813	1593	1670	1748	61
50	1270	762	1016	1991	2088	2184	76
60	1524	914	1219	2390	2505	2621	91
70	1778	1067	1422	2788	2923	3058	107
80	2032	1219	1626	3186	3341	3495	122
90	2286	1372	1829	3584	3758	3932	137
100	2540	1524	2032	3983	4176	4369	152
110	2794	1676	2235	4381	4593	4806	168
120	3048	1829	2438	4779	5011	5243	183
130	3302	1981	2642	5178	5428	5679	198
140	3556	2134	2845	5576	5846	6116	213
150	3810	2286	3048	5974	6264	6553	229
160	4064	2438	3251	6372	6681	6990	244
170	4318	2591	3454	6771	7099	7427	259
180	4572	2743	3658	7169	7516	7864	274
190	4826	2896	3861	7567	7934	8301	290
200	5080	3048	4064	7965	8352	8738	305
250	6350	3810	5080	9957	10439	10922	381
300	7620	4572	6096	11948	12527	13106	457

Например, при 120-дюймовом экране рекомендуемое расстояние проецирования составляет 5011 мм.

Например, если полученное расстояние проецирования составляет 6200 мм, наиболее близким значением в столбце "Расстояние от проектора до экрана (мм)" является 6264 мм. В той же строке указано, что требуется размер экрана 150 дюймов (приблизительно 3,8 м).



Для оптимизации качества проекции мы предлагаем осуществлять проекцию в не серой зоне. Все измерения являются приблизительными и могут отличаться от фактических размеров. В случае стационарной установки проектора компания BenQ рекомендует до его окончательного монтажа физически измерить размер проецируемого изображения и расстояние проецирования, используя непосредственно сам проектор на месте монтажа, чтобы внести поправку на оптические характеристики проектора. Это позволит определить точное положение проектора, являющееся оптимальным для выбранного места установки.

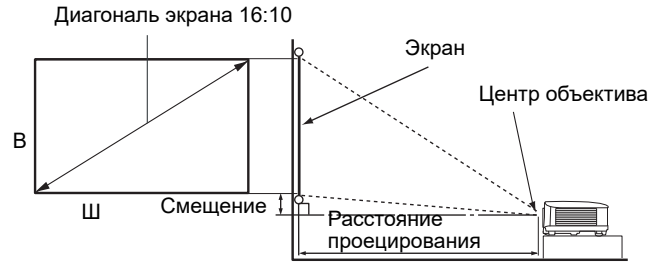

• Соотношение сторон экрана составляет 16:10, проецируемого изображения — 16:10

Размер экрана			Расстояние от проектора до экрана (мм)			Смещение (мм)	
Диагональ		В (мм)	Ш (мм)	Минимальное расстояние (макс. масштаб)	Среднее значение		Максимальное расстояние (мин. масштаб)
Дюймы	мм						
30	762	406	646	1002	1050	1098	0
40	1016	538	862	1335	1400	1465	0
50	1270	673	1077	1669	1750	1831	0
60	1524	808	1292	2003	2100	2197	0
70	1778	942	1508	2337	2450	2563	0
80	2032	1007	1723	2671	2800	2929	0
90	2286	1212	1939	3005	3150	3295	0
100	2540	1346	2154	3339	3500	3662	0
110	2794	1481	2369	3672	3850	4028	0
120	3048	1615	2585	4006	4200	4394	0
130	3302	1750	2800	4340	4550	4760	0
140	3556	1885	3015	4676	4900	5126	0
150	3810	2019	3231	5008	5250	5492	0
160	4064	2154	3446	5342	5600	5859	0
170	4318	2289	3662	5676	5950	6225	0
180	4572	2423	3877	6009	6300	6591	0
190	4826	2558	4092	6343	6650	6957	0
200	5080	2692	4308	6677	7000	7323	0
250	6350	3365	5385	8346	8750	9154	0
300	7620	4039	6462	10016	10500	10985	0

Например, при 120-дюймовом экране рекомендуемое расстояние проецирования составляет 4200 мм.

Например, если полученное расстояние проецирования составляет 5200 мм, наиболее близким значением в столбце "Расстояние от проектора до экрана (мм)" является 5250 мм. В той же строке указано, что требуется размер экрана 150 дюймов (приблизительно 3,8 м).



Для оптимизации качества проекции мы предлагаем осуществлять проекцию в не серой зоне.

Все измерения являются приблизительными и могут отличаться от фактических размеров.

В случае стационарной установки проектора компания BenQ рекомендует до его окончательного монтажа физически измерить размер проецируемого изображения и расстояние проецирования, используя непосредственно сам проектор на месте монтажа, чтобы внести поправку на оптические характеристики проектора. Это позволит определить точное положение проектора, являющееся оптимальным для выбранного места установки.

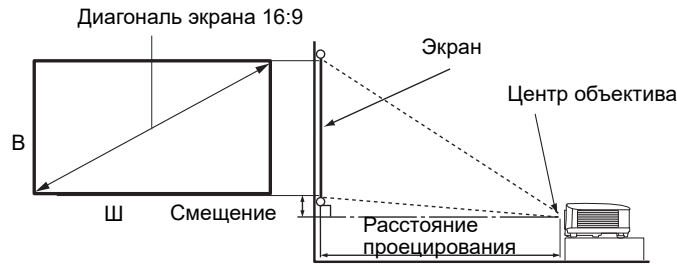

- Соотношение сторон экрана составляет 16:9, проецируемого изображения – 16:9

Размер экрана		Расстояние от проектора до экрана (мм)			Смещение (мм)		
Диагональ		В (мм)	Ш (мм)	Среднее значение			
Дюймы	мм				Минимальное расстояние (макс. масштаб)	Максимальное расстояние (мин. масштаб)	
30	762	374	664	990	1039	1089	30
40	1016	498	886	1319	1386	1452	40
50	1270	623	1107	1649	1732	1815	50
60	1524	747	1328	1979	2079	2178	60
70	1778	872	1550	2309	2425	2541	70
80	2032	996	1771	2639	2772	2905	80
90	2286	1121	1992	2969	3118	3268	90
100	2540	1245	2214	3299	3465	3631	100
110	2794	1370	2435	3628	3811	3994	110
120	3048	1494	2657	3958	4158	4357	120
130	3302	1619	2878	4288	4504	4720	130
140	3556	1743	3099	4618	4850	5083	139
150	3810	1868	3321	4948	5197	5446	149
160	4064	1992	3542	5278	5543	5809	159
170	4318	2117	3763	5608	5890	6172	169
180	4572	2241	3985	5937	6236	6535	179
190	4826	2366	4206	6267	6583	6898	189
200	5080	2491	4428	6597	6929	7261	199
250	6350	3113	5535	8246	8661	9077	249
300	7620	3736	6641	9896	10394	10892	299

Например, при 120-дюймовом экране рекомендуемое расстояние проецирования составляет 4158 мм.

Например, если полученное расстояние проецирования составляет 5200 мм, наиболее близким значением в столбце "Расстояние от проектора до экрана (мм)" является 5197 мм. В той же строке указано, что требуется размер экрана 150 дюймов (приблизительно 3,8 м).



Для оптимизации качества проекции мы предлагаем осуществлять проекцию в не серой зоне.

Все измерения являются приблизительными и могут отличаться от фактических размеров.

В случае стационарной установки проектора компания BenQ рекомендует до его окончательного монтажа физически измерить размер проецируемого изображения и расстояние проецирования, используя непосредственно сам проектор на месте монтажа, чтобы внести поправку на оптические характеристики проектора. Это позволит определить точное положение проектора, являющееся оптимальным для выбранного места установки.

Монтаж проектора

При необходимости монтажа проектора настоятельно рекомендуется использовать правильно подобранный комплект для монтажа проектора BenQ, а также проверять безопасность и надежность установки.

Применение комплектов для монтажа других производителей повышает риск падения проектора вследствие неправильного крепления или использования болтов неподходящего диаметра или длины.

Перед монтажом проектора

- Комплект для монтажа проектора BenQ приобретите там же, где был приобретен проектор BenQ.
- Компания BenQ рекомендует также отдельно приобрести защитный кабель, совместимый с замком типа Kensington, и надежно прикрепить его к предусмотренному на проекторе разьему для замка Kensington и к основанию монтажного кронштейна. Это позволит предотвратить падение проектора в случае его отсоединения от монтажного кронштейна.
- Обратитесь к дилеру для установки проектора. Самостоятельная установка проектора может привести к его падению или травме персонала.
- Необходимо предпринять соответствующие действия для предотвращения падения проектора, например, в случае землетрясения.
- Гарантия не распространяется на повреждения, вызванные установкой проектора с использованием комплектов для монтажа других производителей.
- В случае потолочного/настенного монтажа следует учитывать температуру окружающего воздуха. В случае использования нагревательного устройства температура в районе потолка/стены может быть выше ожидаемой.
- Диапазон крутящих моментов комплекта для установки представлен в руководстве пользователя. Использование крутящего момента, превышающего указанный, может привести к повреждению и последующему падению проектора.
- Следует убедиться, что на необходимой высоте есть доступная розетка для простого подключения проектора.

Схема потолочного/настенного монтажа

Винт для потолочного/настенного крепления: M4
(макс. длина = 25 мм; мин. длина = 20 мм)

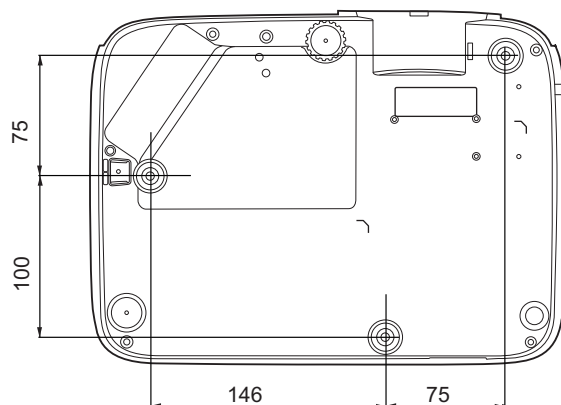

Единицы
измерения: мм

Настройка проецируемого изображения

Настройка угла проецирования

Если проектор установлен на наклонной поверхности или если экран и луч проектора не перпендикулярны друг другу, проецируемое изображение принимает трапециевидную форму. Для точной регулировки горизонтального угла проецирования используйте ножки регулятора.

Чтобы уменьшить высоту ножки, вращайте ее в обратном направлении.

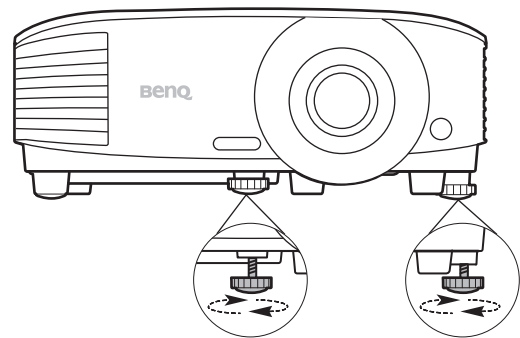

Не смотрите на линзу при включенной лампе. Интенсивный луч света от лампы может повредить глаза.

Автонастройка изображения

В некоторых случаях может возникнуть необходимость оптимизации качества изображения. Для этого нажмите **AUTO (АВТО)**. В течение 3 с встроенная функция интеллектуальной автоматической настройки выполнит перенастройку частоты и фазы синхронизации для обеспечения наилучшего качества изображения.

В углу экрана в течение 3 секунд будут выведены сведения о текущем источнике сигнала.



Данная функция доступна только при выбранном сигнале ПК (аналоговый RGB).

Точная настройка размера и резкости изображения

Отрегулируйте размер проецируемого изображения с помощью регулятора масштаба.

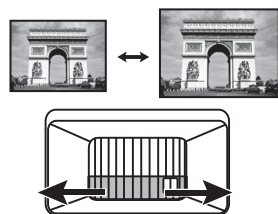

Добейтесь четкого изображения с помощью кольца фокусировки.

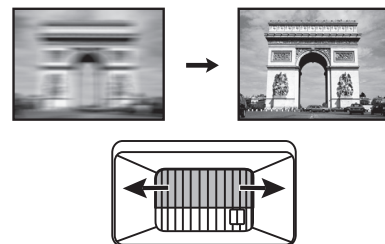

Коррекция трапец. искажения

Трапецеидальность выражается в том, что проецируемое изображение имеет форму трапеции в результате проекции под углом.

В этом случае необходимо выполнить коррекцию вручную следующим образом.

1. Для вывода страницы коррекции трапец. искажения выполните один из следующих шагов.

- Нажмите кнопку \triangle / ∇ на проекторе или на ПДУ.
- Перейдите в **Дополнительно Меню — Дисплей > Трапец. искажения** и нажмите **ОК**.



2. На дисплее появится страница корректировки параметра **Трапец. искажения**. Нажмите \triangle для коррекции трапецеидальности в верхней части изображения. Нажмите ∇ для коррекции трапецеидальности в нижней части изображения.

Подключение

При подключении источника сигнала к проектору обеспечьте выполнение следующих условий:

1. Перед выполнением любых подключений обязательно выключите все оборудование.
2. Для каждого источника сигнала используйте соответствующий кабель.
3. Кабели должны быть плотно вставлены в разъемы.

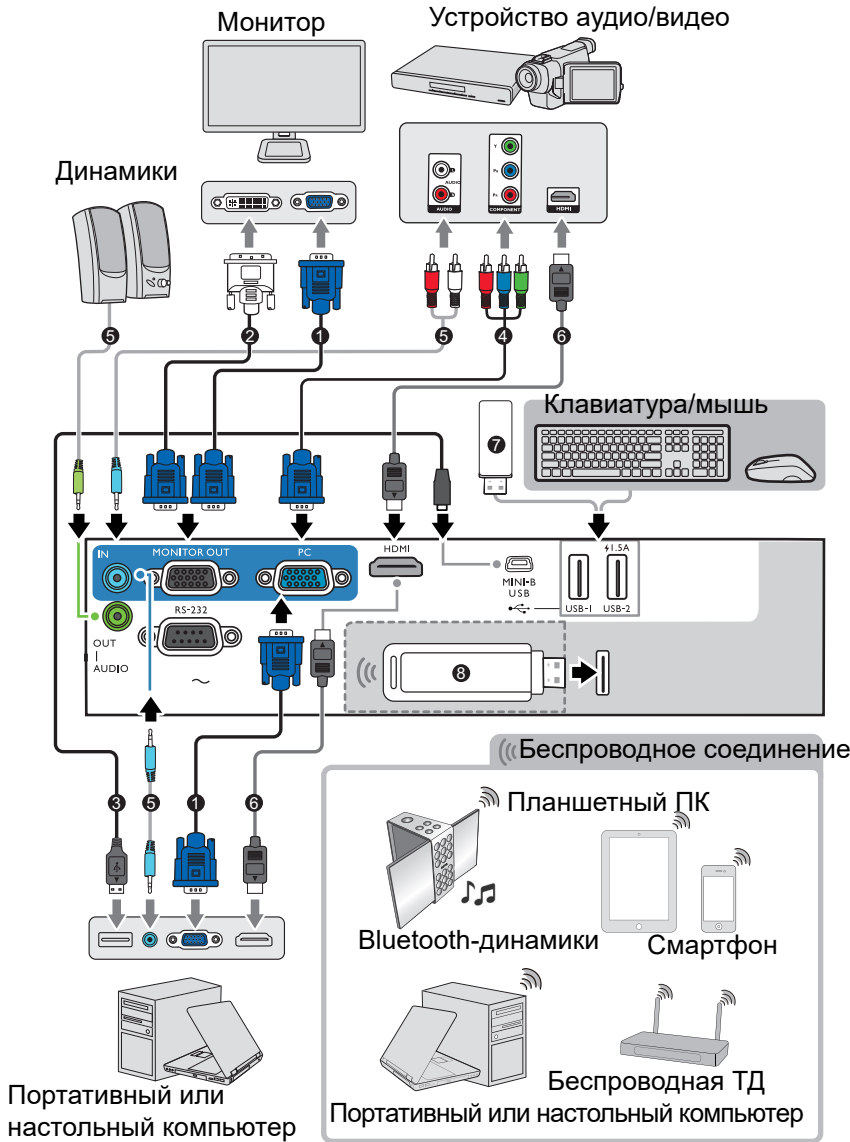



1	Кабель VGA
2	Кабель подключения VGA к DVI-A
3	Кабель USB
4	Переходной кабель с компонентного видео на VGA (D-sub)
5	Аудиокабель
6	Кабель HDMI
7	USB-накопитель
8	Беспроводной адаптер (WDR02U)

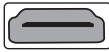

- На представленных выше рисунках кабелей некоторые могут не входить в комплект поставки проектора (см. раздел [Комплект поставки на стр. 7](#)). Они доступны для приобретения в магазинах электронных товаров.
- Иллюстрации подключения приведены исключительно в качестве примера. Задние разъемы на проекторе могут различаться в зависимости от модели.
- В большинстве портативных компьютеров не предусмотрено автоматическое включение внешних видеопортов при подключении проектора. Обычно включение/выключение внешнего дисплея осуществляется с помощью комбинации кнопок FN + функциональная кнопка. Нажмите одновременно клавишу FN и соответствующую функциональную клавишу. Сведения о комбинациях клавиш см. в инструкции к портативному компьютеру.
- Если после включения проектора и выбора соответствующего источника видеосигнала воспроизведение видео не происходит, проверьте включение и исправность источника сигнала. Кроме того, проверьте правильность подключения кабелей видеосигнала.

Проектор требуется подключать к источнику видеосигнала только одним из описанных выше способов; тем не менее, все способы подключения обеспечивают различное качество видеосигнала.

Терминал		Качество изображения
HDMI		Лучшее
Компонентное видео (через вход RGB)		Очень хорошее

Подключение источников аудиосигнала



Проектор оснащен встроенным(-и) монофоническим(-ими) динамиком(-ами), предназначенным(-ыми) для выполнения базовых функций звукового сопровождения презентаций исключительно для деловых целей. В отличие от систем домашнего кинотеатра и домашнего видео, эти динамики не предназначены для воспроизведения стереофонического звукового сигнала. При подключении любого входного стереосигнала на выход (на динамик проектора) подается обычный монофонический звуковой сигнал.

При подключении разъема **AUDIO OUT (АУДИОВЫХОД)** звук встроенного(-ых) динамика(-ов) будет отключен.



- Проектор воспроизводит только монофонический звук даже в случае подключения стереофонического сигнала.
- Если после включения проектора и выбора соответствующего источника видеосигнала воспроизведение видео не происходит, проверьте включение и исправность источника сигнала. Кроме того, проверьте правильность подключения кабелей видеосигнала.

Включение проектора

1. Подключите кабель питания. Включите розетку (если она оснащена выключателем). При включении питания индикатор питания на проекторе загорится оранжевым светом.
2. Для включения проектора нажмите  на проекторе или  на пульте ДУ. При включении проектора индикатор питания мигает, а затем горит зеленым светом.

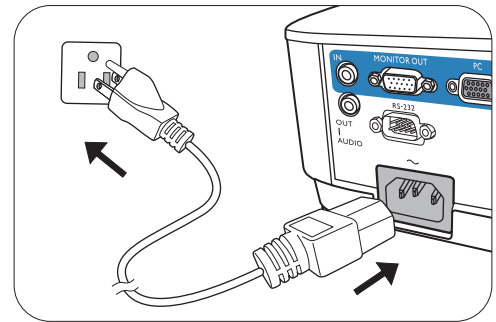







Процедура подготовки проектора к работе занимает около 30 секунд. В конце процедуры включения появляется логотип включения.

При необходимости поверните кольцо фокусировки для настройки четкости изображения.



- Во избежание несчастных случаев, таких как поражение электрическим током или пожар, используйте оригинальные принадлежности (напр., кабель питания).
- Если проектор еще слишком горячий после предыдущего использования, то в течение приблизительно 90 с перед включением лампы будет работать охлаждающий вентилятор.

3. Если проектор включается впервые, откроется мастер настройки, который поможет задать нужные настройки для проектора. Если вы это уже сделали, пропустите этот процесс.
 - Используйте кнопки со стрелками (, , , ) для пролистывания пунктов меню.
 - Используйте **OK** для подтверждения выбора пункта меню.
 - Используйте кнопку возврата , чтобы вернуться в предыдущее меню.
 - Используйте кнопку меню , чтобы пропустить меню.



Представленные снимки мастера настройки служат только для справки и могут отличаться от фактического изображения.

Шаг 1:

Выбор параметра **Полож. проектора**.

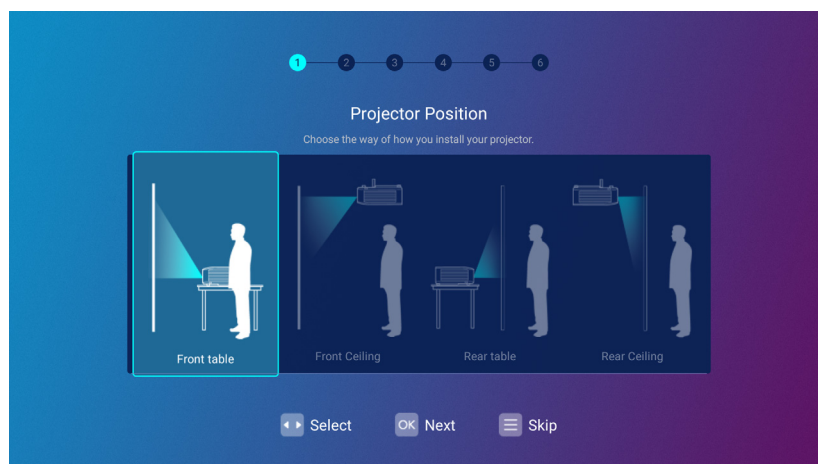

Шаг 2:

Выбор параметра **Язык**.

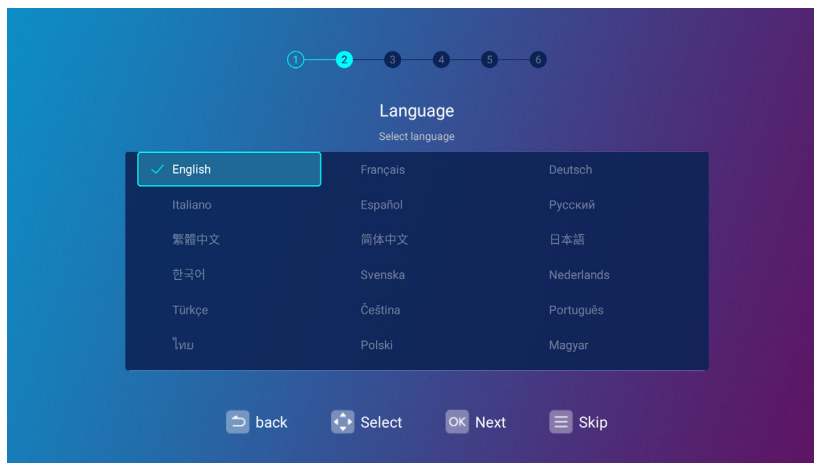

Доступные языки могут отличаться в зависимости от поставляемого в ваш регион продукта и могут быть обновлены без предварительного уведомления.

Шаг 3:

Регулировка параметра **Трапец. искажения**.

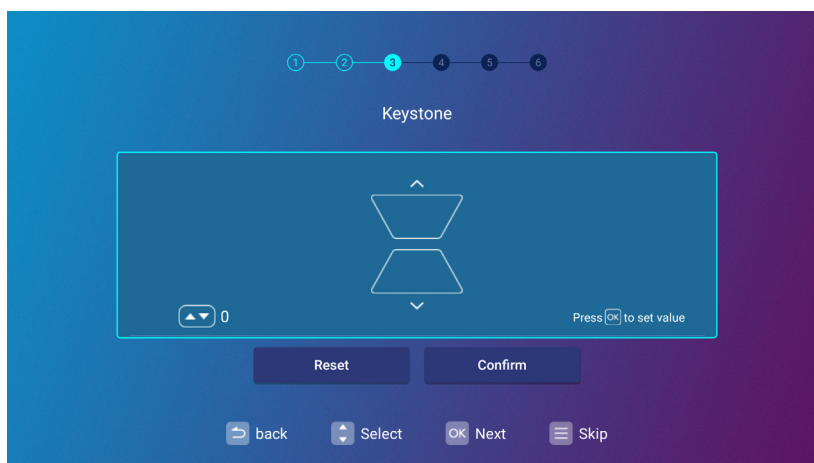

Шаг 4:

Настройте параметр **Настройки беспроводной связи** путем выбора беспроводной сети и ввода пароля.

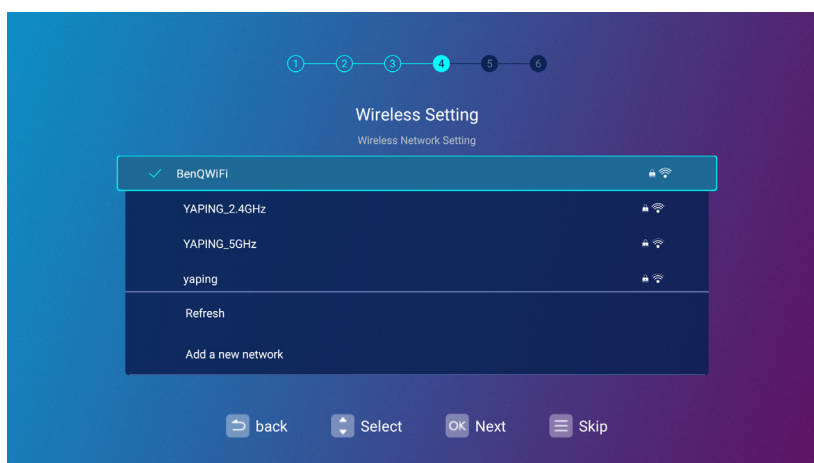

Шаг 5:

Укажите параметр **Часовой пояс**.

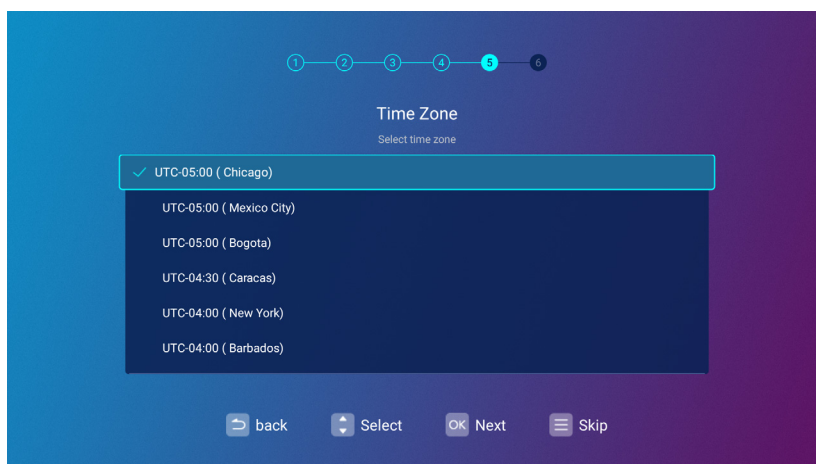

Шаг 6:

Прочитайте **Заявление о конфиденциальности** и нажмите **ОК**, чтобы согласиться с заявлением.

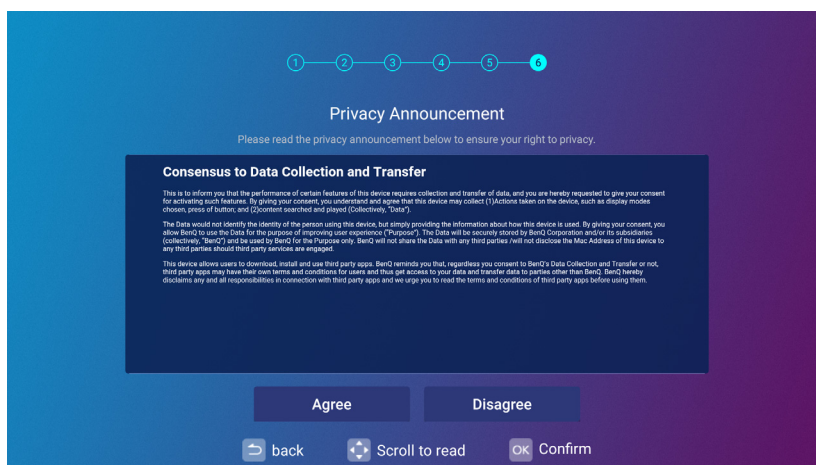

Если вы в будущем захотите отозвать свое согласие на соглашение о конфиденциальности, то это можно сделать через меню **Общие > Об устройстве > Заявление о конфиденциальности** в меню **Настройки BenQ Launcher**. Подробнее см. [Сведения на стр. 69](#).

По выполнении приведенных выше шагов, проектор выведет запрос на включение функции AMS.

Если запрос на включение функции AMS не появляется, рекомендуем для оптимальной работы проектора обновить микропрограмму. Подробнее см. [Обновление системы на стр. 148](#). Если вы не хотите обновлять микропрограмму, то см. [Дополнение: Эксплуатация \(под источником Launcher\) для микропрограммы версий до v01.00.19.00 на стр. 111](#) для дальнейших действий.

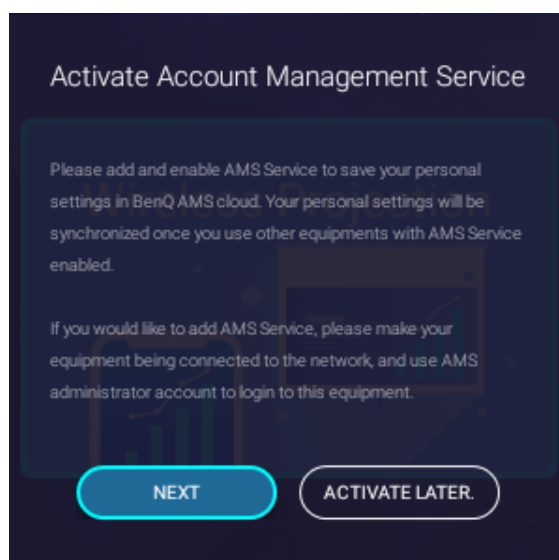

Теперь имеются три способа работы с проектором. Дальнейшие необходимые действия зависят от ваших конкретных потребностей.

Случаи	Доступные функции	Эксплуатация
Доступ к BenQ Launcher с учетной записью AMS	<p>Полноценные функции BenQ Launcher:</p> <ul style="list-style-type: none"> • Служба AMS (на стр. 27) • Соединение Wi-Fi (на стр. 41) • Соединение Bluetooth (на стр. 55) • Соединение с USB-накопителем (на стр. 53) • Приложения (на стр. 58) • Подключение к устройствам ЧМИ (например, мыши и клавиатуре) 	<p>Если вы уже успешно зарегистрировали учетную запись администратора на веб-сайте AMS, выберите СЛЕД. во всплывающем окне. См. Привязка учетной записи администратора AMS к проектору на стр. 28 за дополнительными инструкциями.</p>
Доступ к BenQ Launcher без службы AMS	<p>Все функции BenQ Launcher кроме службы AMS.</p>	<p>Если у вас нет учетной записи администратора AMS, выберите АКТИВИРОВАТЬ ПОЗЖЕ во всплывающем окне и нажмите ОК. Служба AMS на проекторе будет отключена до тех пор, пока вы не включите ее вручную через меню Настройки. См. Включение AMS на стр. 27 за дополнительной информацией о включении службы AMS вручную.</p>
Обычный проектор	<p>Только проводная передача, без функций подключения по сети или ЧМИ</p>	<p>Нажмите HDMI или ПК на пульте ДУ или  (SOURCE (ИСТОЧНИК)) и выберите HDMI или PC/YPbPr.</p>



За дополнительной информацией о регистрации учетной записи администратора AMS, см. [Перед началом работы на стр. 26](#).

Эксплуатация (с источником с использованием Launcher)

Перед началом работы

Одной из ключевых функций данного проектора является использование службы системы управления учетными записями (AMS), которая позволяет создавать отдельные учетные записи проектора и управлять ими. Использование службы AMS позволяет делать следующее:

- Индивидуально настраивать рабочее пространство проектора под каждую учетную запись
- Получать доступ к файлам, хранящимся в учетных записях облачных хранилищ (таких как Google Drive, Dropbox и других) напрямую из проектора
- Управлять авторизацией каждой учетной записи, включая ограничение доступа к различным функциям проектора.

Для использования службы AMS настоятельно рекомендуется зарегистрировать учетную запись администратора AMS перед тем, как начать процесс первого запуска проектора. Чтобы зарегистрировать учетную запись AMS, откройте веб-сайт службы BenQ (<https://service-portal.benq.com/login>) в браузере Chrome или Firefox, нажмите ссылку **Зарегистрировать (только для администраторов)** и выполните процесс регистрации.

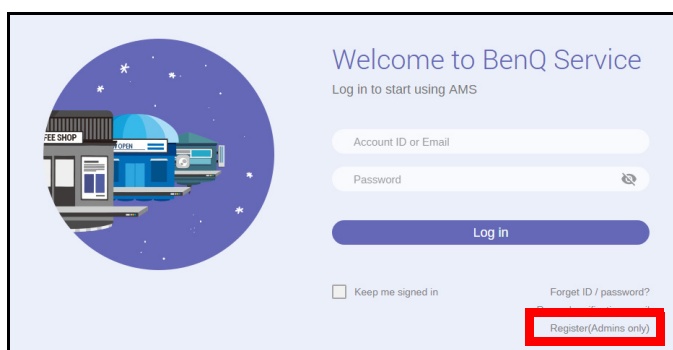

За полным описанием функций службы AMS, включая инструкции по настройке и управлению учетными записями, см. **Руководство пользователя AMS**, которое можно загрузить по следующему URL: <https://www.benq.com/en-us/business/index.html> > модель вашего проектора > **Загрузки** > **Руководство пользователя**.



Иллюстрации в данном документе приводятся исключительно для справки. Пользовательский интерфейс может быть изменен без предварительного уведомления.

Служба AMS

Как уже упоминалось ранее, служба AMS является ключевой функцией проектора, позволяющей настраивать рабочее пространство проектора, получать доступ к файлам, хранящимся в учетных записях облачных хранилищ напрямую из проектора и управлять доступом к различным функциям проектора в зависимости от учетной записи пользователя.

За полным описанием функций службы AMS, включая инструкции по настройке и управлению учетными записями, см. **Руководство пользователя AMS**, которое можно загрузить по следующему URL: <https://www.benq.com/en-us/business/index.html> > модель вашего проектора > **Загрузки** > **Руководство пользователя**.

Включение AMS

Возможно, что служба AMS не была включена в ходе работы мастера настройки во время первого запуска. В таком случае, вам придется вручную включить AMS. Чтобы включить AMS вручную:

1. Убедитесь, что уже создали учетную запись администратора AMS. См. [Перед началом работы на стр. 26](#) за дополнительной информацией о регистрации учетной записи администратора AMS.
2. Выберите один из следующих методов:
 - Выберите **Служба AMS** на главном экране **BenQ Launcher** и нажмите **ОК**.
 - Выберите кнопку меню **Настройки** на главном экране **BenQ Launcher** и нажмите **ОК**. Затем выберите **Служба AMS** в разделе **Предпочтение** меню **Настройки** и затем нажмите **ОК**.

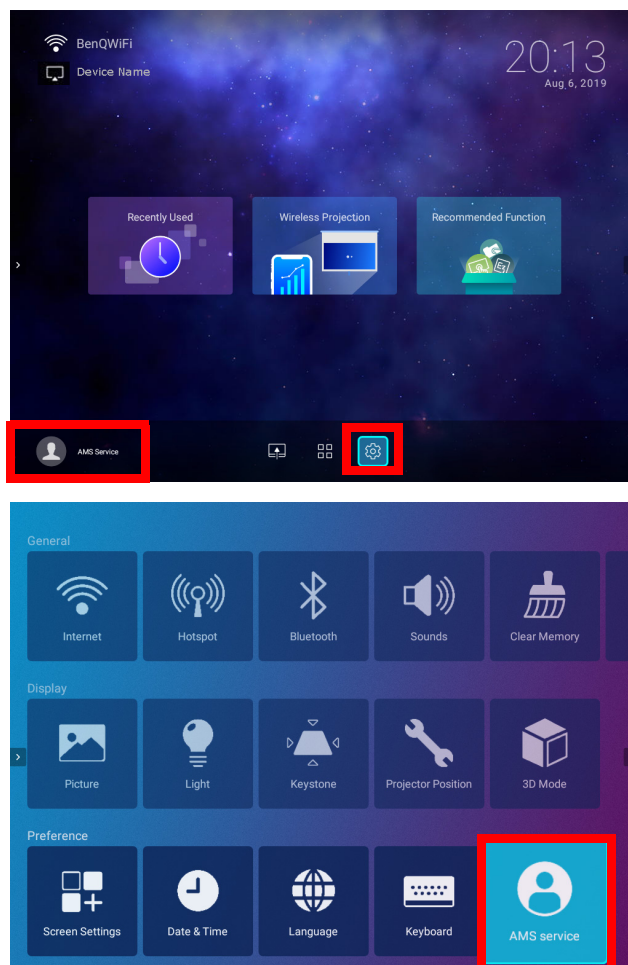

3. Находясь на экране **Служба AMS**, нажмите **ОК**, чтобы переключатель **Служба AMS** стал **Вкл.**.

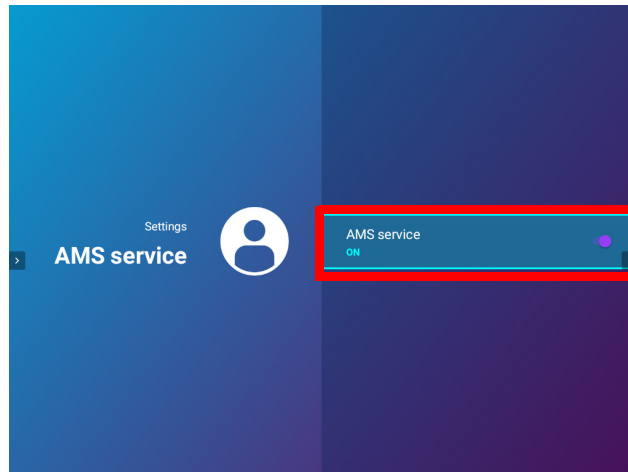

Когда функция AMS будет включена на проекторе, вам потребуется привязать к проектору учетную запись администратора AMS перед тем, как использовать службу AMS.

Привязка учетной записи администратора AMS к проектору

После включения функции AMS, следующим этапом является привязка учетной записи администратора AMS к проектору, чтобы выбрать конкретного администратора проектора (т. е. убедиться, что только один администратор имеет права на управление проектором).



Перед привязкой учетной записи к проектору следует сначала убедиться, что для проектора выполнены следующие условия:

- Успешно зарегистрирована учетная запись администратора AMS. См. [Перед началом работы на стр. 26](#) за дополнительной информацией о регистрации учетной записи администратора AMS.
- Проектор подключен к беспроводной сети с доступом в Интернет. См. [Подключение проектора к беспроводной сети на стр. 41](#) за дополнительной информацией о подключении к беспроводной сети.
- В проекторе включена **Служба AMS**. См. [Включение AMS на стр. 27](#) за дополнительной информацией о включении **Служба AMS**.

После включения функции AMS всплывет окно **Вход под учетной записью администратора**. Чтобы привязать учетную запись администратора AMS к проектору: Введите **Имя пользователя** и **Пароль** для вашей учетной записи администратора AMS в окно **Вход под учетной записью администратора**, выберите **Вход в систему** и нажмите **ОК**. Если вы не желаете привязывать учетную запись к проектору, выберите **Отмена** и нажмите **ОК**.

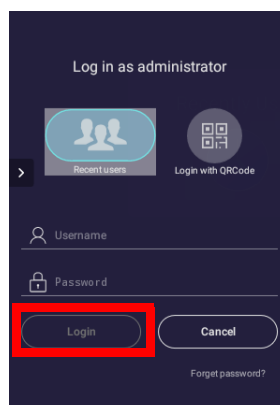

Как только вы отправите информацию для входа под учетной записью администратора, появится сообщение об успешной привязке учетной записи администратора к проектору. Чтобы убедиться, что процесс привязки прошел успешно, вы можете проверить меню **Информация об устройстве** в меню учетной записи службы AMS, см. [Меню учетной записи на стр. 31](#) за дополнительной информацией.

Учетные записи AMS

Как только ваша учетная запись AMS будет успешно привязана к проектору, пользователи смогут входить под учетными записями перед использованием проектора и, в зависимости от типа учетной записи и сконфигурированных под нее настроек, использовать индивидуально настроенные интерфейсы и выделенные функции, а также получать доступ к личному облачному хранилищу.

Далее приведен список типов учетных записей, доступных для проектора:

Администратор – данная учетная запись должна быть создана/зарегистрирована через веб-сайт AMS и включает в себя полный доступ к функциям и меню **Настройки** проектора.

Пользователь – данная учетная запись должна быть создана администратором через веб-сайт AMS и имеет доступ к функциям проектора и меню **Настройки** на основании авторизаций и конфигураций по умолчанию, установленных администратором. Пользователи могут настраивать видимый интерфейс проектора под себя, например, конфигурировать ярлыки приложений или ссылки на личные учетные записи облачных хранилищ путем входа на веб-сайт AMS и редактирования своих предпочтений.

Гость – параметр по умолчанию, действующий при отсутствии входа в проектор под учетной записью. Он обладает ограниченным доступом к функциям проектора и меню **Настройки**.

Вход под учетной записью



Перед входом в проектор под учетной записью, следует сначала убедиться, что для проектора выполнены следующие условия:

- Проектор подключен к беспроводной сети с доступом в Интернет. См. [Подключение проектора к беспроводной сети на стр. 41](#) за дополнительной информацией о подключении к беспроводной сети.
- В проекторе включена **Служба AMS**. См. [Включение AMS на стр. 27](#) за дополнительной информацией о включении **Служба AMS**.

Чтобы войти в проектор под учетной записью AMS, выберите **Вход в систему** на главном экране **BenQ Launcher** и нажмите **OK**.

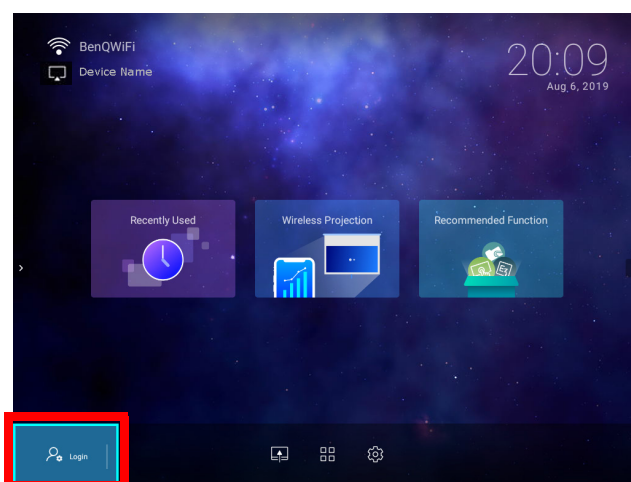

Завершите процесс входа одним из следующих способов:

- Введите **Имя пользователя** и **Пароль** для вашей учетной записи AMS в окно **Вход в систему**, затем выберите **Вход в систему** и нажмите **ОК**.

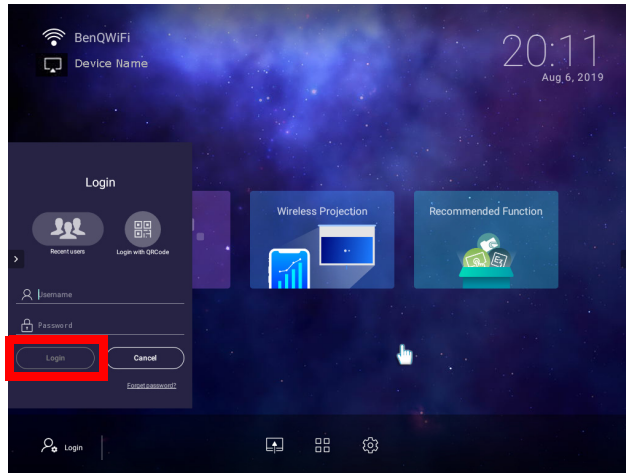

 Вы можете выбрать **Недавние пользователи** в окне **Вход в систему** и нажать **ОК**, чтобы выбрать **Имя пользователя** из списка недавно использованных учетных записей.

- Выберите **Вход с QR-кодом** в окне **Вход в систему** и нажмите **ОК**. Просканируйте появившийся QR-код мобильным устройством и нажмите предоставленную ссылку, чтобы войти через мобильное устройство.

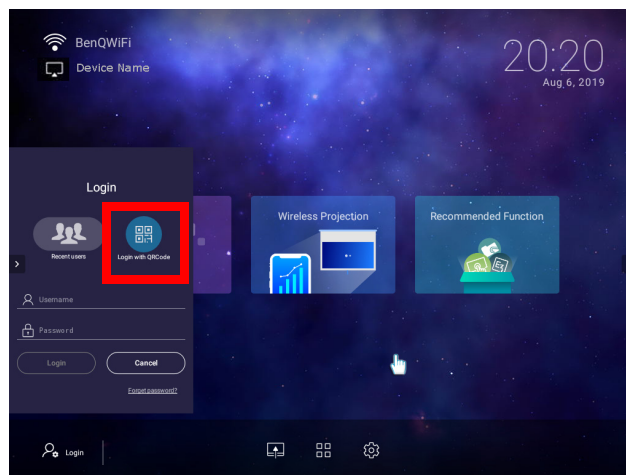

 Если проектор не подключен к беспроводной сети с доступом в Интернет, в AMS смогут входить только учетные записи, приведенные в списке **Доступные учетные записи оффлайн** меню учетной записи администратора. См. [Меню учетной записи на стр. 31](#) за дополнительной информацией о меню учетной записи.

Меню учетной записи

После входа в проектор под учетной записью AMS, в левом нижнем углу главного экрана **BenQ Launcher** будет указана текущая учетная запись. Выберите значок имени учетной записи и нажмите **OK**, чтобы открыть меню параметров, связанных с учетными записями.

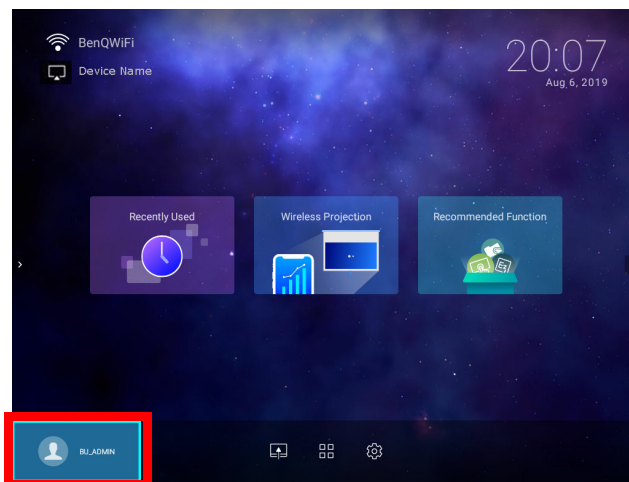

В меню учетной записи приведены следующие параметры:

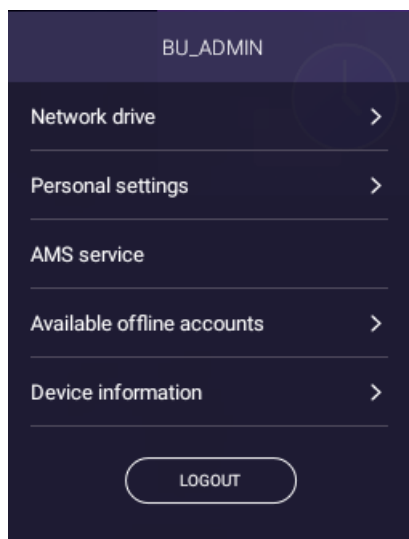

Элемент	Описание
Сетевой диск	Открывает ваши личные файлы через приложение Файлы AMS , обеспечивая доступ к файлам в учетной записи облачного хранилища, привязанной к учетной записи AMS, или на внутреннем накопителе. См. Файлы AMS на стр. 58 за подробной информацией о функциях приложения Файлы AMS .
Персональные настройки	Позволяет установить период простоя, по прошествии которого проектор автоматически выполнит выход из учетной записи. Доступны следующие параметры: 10мин, 20мин, 30мин, 40мин, 50мин и 60мин .
Служба AMS	Позволяет отключить Служба AMS .  Данный параметр недоступен для учетных записей Пользователей.

Элемент	Описание
Доступные учетные записи оффлайн	Приводит учетные записи, доступны для входа в том случае, если у проектора нет доступа к Интернету.
Информация об устройстве	Приводит информацию об учетной записи администратора, привязанной к проектору, включая параметр, позволяющий ОТВЯЗАТЬ учетную запись от проектора.  Параметр ОТВЯЗАТЬ доступен только для администратора.
ВЫЙТИ	Выход из учетной записи на проекторе.

Отвязка учетной записи администратора от проектора

В случае, если вам нужно сменить учетную запись администратора на проекторе, вам сначала понадобится отвязать текущую учетную запись администратора от проектора.

Чтобы отвязать учетную запись администратора:

1. Войдите в проектор, используя **Имя пользователя** и **Пароль** для текущего администратора. См. [Вход под учетной записью на стр. 29](#) за дополнительной информацией о входе в проектор.
2. Войдите в меню учетной записи. См. [Меню учетной записи на стр. 31](#) за дополнительной информацией о меню учетной записи.
3. Выберите **Информация об устройстве** в меню учетной записи и нажмите **ОК**.

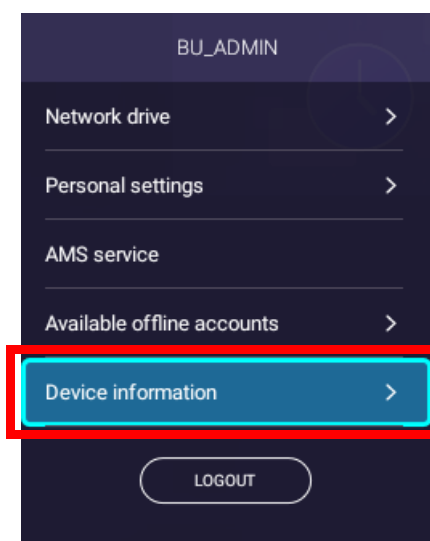

4. Выберите **ОТВЯЗАТЬ** и нажмите **ОК**.

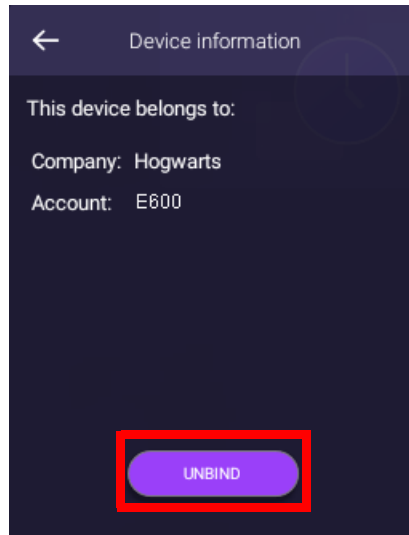

Проверка на обновления системы

Для оптимальной работы проектора рекомендуется регулярно обновлять его микропрограмму до новейшей версии. Проектор использует беспроводную технологию Over-the-Air (OTA) для получения обновлений.

Когда на сервере OTA компании BenQ доступна новая версия, то при подключении проектора к беспроводной сети будет отображено всплывающее сообщение. Наличие новой версии микропрограммы можно проверить самостоятельно по значку уведомления на нижней части главного экрана **BenQ Launcher**.

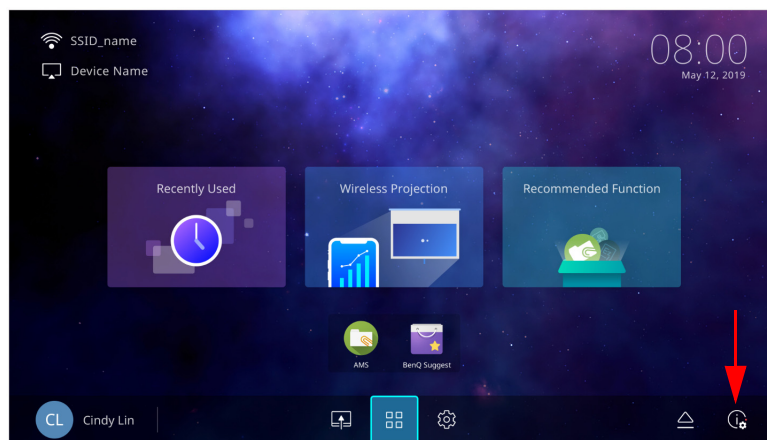

Чтобы обновить микропрограмму, следуйте приведенным ниже шагам.

1. Выберите **ЗАГРУЗИТЬ**, чтобы загрузить файл обновления.

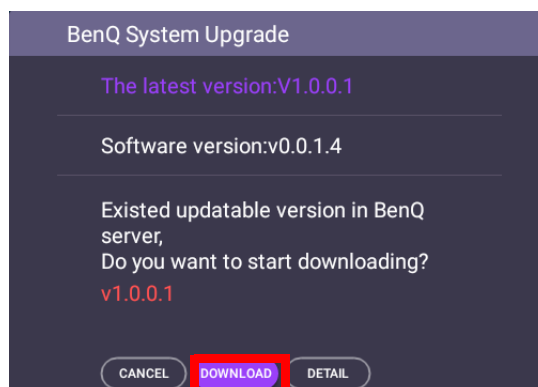

2. Как только загрузка будет завершена, проектор автоматически перезапустится. Не выключайте проектор и не отключайте его от источника питания до завершения обновления и появления на экране **BenQ Launcher**.

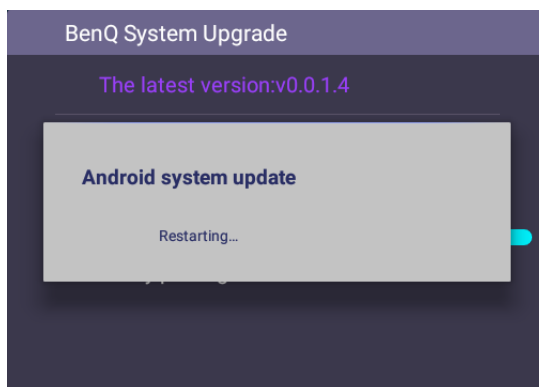



BenQ Launcher

BenQ Launcher – это операционная система проектора, обеспечивающая беспроводную трансляцию экрана вашего устройства, воспроизведение файлов, выполнение приложений, а также регулировку настроек проектора.

 Используйте кнопки на проекторе, пульт ДУ или подключите USB-мышь к портам **USB-1** или **USB-2** проектора, чтобы перемещаться по **BenQ Launcher** и пользоваться его функциями.

Главный экран BenQ Launcher

При первом запуске или при выборе **BenQ Launcher** в меню входного источника, проектор отобразит **BenQ Launcher**. Если проектор ведет проецирование со входного источника (например, **HDMI** или **PC/YPbPr**), то вы можете вернуться в режим **BenQ Launcher**, нажав кнопку источника  или кнопку **LAUNCHER** на пульте ДУ, а затем выбрав **BenQ Launcher** в меню входного источника.

 Когда функция **Авт. ист-к** включена в **Дополнительно > меню Настройки** экранного меню проектора, проектор будет отображать главный экран **BenQ Launcher** по умолчанию при каждом запуске. Если функция **Авт. ист-к** отключена, то проектор сначала определит, доступен ли сигнал с последнего использованного входного источника и, если это так, переключится на данный входной источник; если сигнал недоступен или проектор был установлен на **BenQ Launcher** в ходе предыдущего сеанса, проектор войдет на главный экран **BenQ Launcher**. См. [Настройки на стр. 92](#).



 Фактический вид экрана может отличаться в зависимости от версии микропрограммы **BenQ Launcher**.

Главный экран **BenQ Launcher** состоит из шести основных разделов:

№	Раздел	Описание
1	Строка состояния	Значки, которые отображают время и состояния Bluetooth и беспроводной связи.
2	Главное меню	Ярлыки к недавно использованным приложениям/документам, инструкции по беспроводному проецированию и рекомендованные особенности/функции. См. Использование главного меню на стр. 37 за дополнительной информацией о главном меню.

№	Раздел	Описание
3	Боковая панель	Меню кнопок быстрой навигации. См. Использование боковой панели на стр. 40 за дополнительной информацией о кнопках боковой панели.
4	Ярлыки приложений	<p>Настраиваемый список ярлыков установленных приложений. См. Использование ярлыков приложений на стр. 38 за дополнительной информацией о ярлыках приложений</p>  <p>По умолчанию, на главном экране нет ярлыков приложений. Чтобы добавить ярлыки приложений на главный экран, используйте подменю Настройки экрана в меню Настройки или веб-сайт AMS. См. Настройки экрана на стр. 72 или Руководство пользователя AMS, которое можно загрузить по следующему URL: https://www.benq.com/en-us/business/index.html > модель вашего проектора > Загрузки > Руководство пользователя.</p>
5	Меню службы AMS	Позволяет входить в проектор под вашей учетной записью AMS. См. Служба AMS на стр. 27 за дополнительной информацией о службе AMS.
6	Панель инструментов	Кнопки для источника входного сигнала, всех приложений и меню Настройки . См. Использование панели инструментов на стр. 39 за дополнительной информацией о кнопках панели инструментов.



Зажмите кнопку ▼, чтобы получить доступ к меню **Источник**, ярлыкам приложений и меню **Настройки**.

Использование главного экрана BenQ Launcher

1. На главном экране **BenQ Launcher**, нажмите ▲/▼/◀/▶, чтобы выбрать нужную функцию, после чего нажмите **OK**.
2. Следуйте инструкциям на экране для дальнейших действий.

Ввод текста

В различных меню **BenQ Launcher** вам может понадобиться вводить текст. Вы можете подключить клавиатуру к порту **USB-1** или **USB-2** сзади проектора или следовать следующим шагам:

1. Выберите поле, в которое хотите ввести текст.
2. Нажмите **OK**, что выведет на экран полную буквенно-цифровую клавиатуру.
3. Нажимайте ▲/▼/◀/▶ для перемещения по клавиатуре и нажимайте **OK** для выбора букв/цифр/символов, которые хотите ввести в текстовое поле.
4. Вы можете в любое время нажать кнопку возврата ↶, чтобы выйти из клавиатуры.



Фактический тип клавиатуры может отличаться в зависимости от выбранного вами параметра языка. Подробнее см. [Клавиатура на стр. 74](#).

Использование главного меню

Главное меню включает в себя кнопки для доступа к следующим функциям:

- **Недавно использованные** - меню недавно открытых приложений или документов. См. [Недавно использованные на стр. 68](#) за дополнительной информацией о меню **Недавно использованные**.
- **Беспроводное проецирование** - инструкции по проецированию с устройств iOS, Android или Windows. См. [Беспроводные соединения на стр. 41](#) за дополнительной информацией по беспроводному проецированию.
- **Рекомендуемая функция** - введение в рекомендуемые функции для вашего проектора. См. [Рекомендуемая функция на стр. 37](#) за дополнительной информацией.

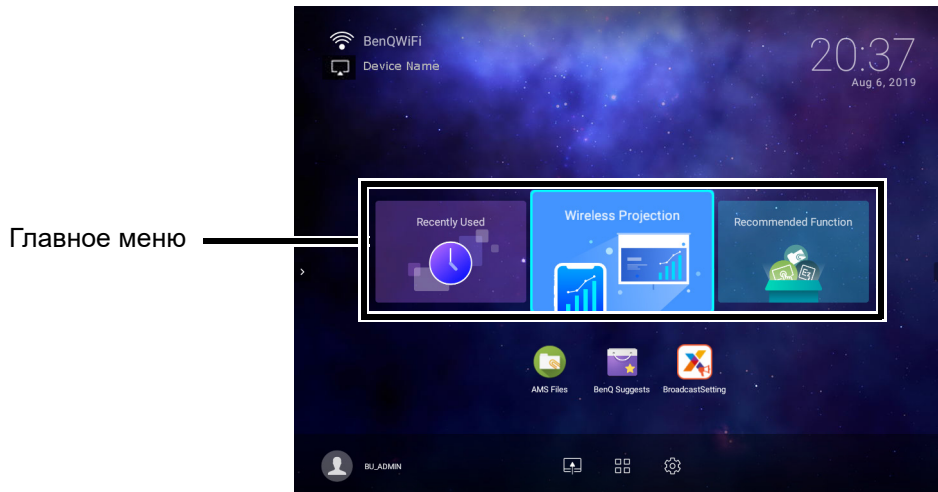

Рекомендуемая функция

Функция **Рекомендуемая функция** является ярлыком к приложениям, рекомендуемым для вашего проектора.

Использование ярлыков приложений

Меню ярлыков приложений содержит список ярлыков для установленных приложений, которые пользователь может настраивать под себя через подменю **Настройки экрана** в меню **Настройки** или на веб-сайте службы AMS для учетных записей AMS. См. [Настройки экрана на стр. 72](#) за дополнительной информацией о настройке меню ярлыков приложений через подменю **Настройки экрана** или см. **Руководство пользователя AMS**, которое можно загрузить по следующему URL: <https://www.benq.com/en-us/business/index.html> > модель вашего проектора > **Загрузки** > **Руководство пользователя**.



- Если на проекторе отключена **Служба AMS**, то список ярлыков приложений можно редактировать только через подменю **Настройки экрана**, а выбранные ярлыки всегда будут отображаться на главном экране.
- Если на проекторе включена **Служба AMS**, то появится только список ярлыков приложений, настроенный под активную учетную запись AMS.





Чтобы получить доступ ко всем приложениям на проекторе, см. [Все приложения на стр. 68](#). Чтобы изменить порядок ярлыков, см. [Настройки экрана на стр. 72](#).

Использование панели инструментов

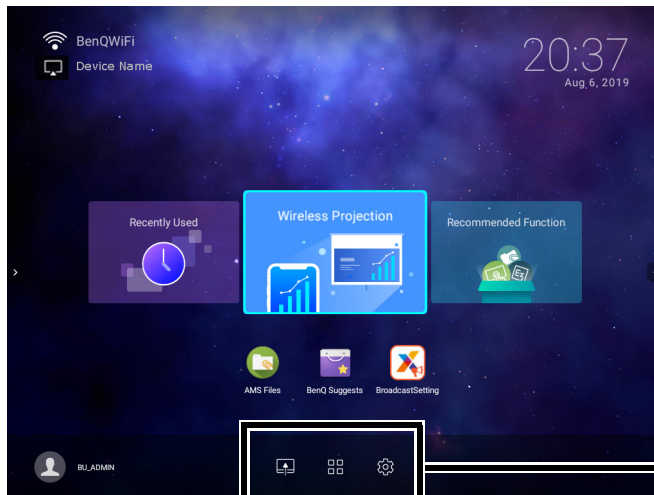
На строке инструментов приведены кнопки для доступа к меню источника входного сигнала, меню всех приложений и меню **Настройки**.



Панель инструментов

Кнопка	Описание
	Выберите, чтобы открыть меню источника входного сигнала.
	Выберите, чтобы открыть меню всех приложений. См. Все приложения на стр. 68 за дополнительной информацией о меню всех приложений.
	Выберите, чтобы открыть меню Настройки . См. О меню Настройки на стр. 63 за дополнительной информацией о меню Настройки

Меню источника входного сигнала

Источник входного сигнала отображает параметры источника входного сигнала: **Диспетчер файлов** (для накопителей, подключенных к портам **USB-1** или **USB-2**), **HDMI**, или **PC/YPbPr**. Выберите нужный источник входного сигнала и выберите **ОК**, чтобы начать просмотр видео с данного источника. См. [Подключение на стр. 20](#) за дополнительной информацией о подключении источников входного сигнала.

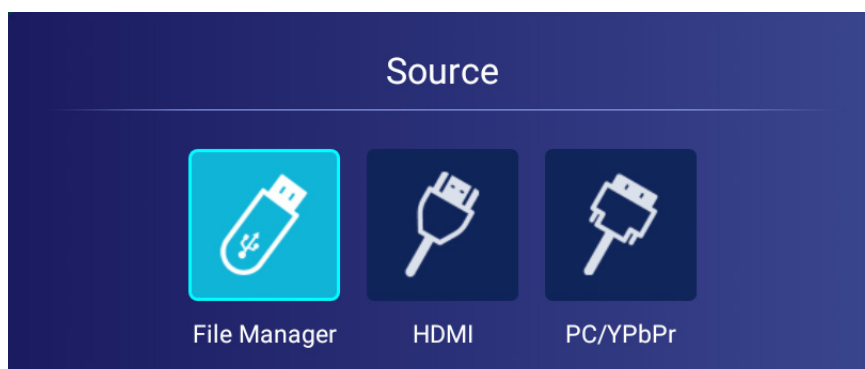



Использование боковой панели

Для случаев, где проектор находится вне досягаемости пользователя (например, будучи установленным на потолке) и где, как результат, кнопки на проекторе недоступны, **BenQ Launcher** включает в себя боковые панели с левой и правой стороны экрана, которые можно вызвать в любой момент для получения доступа к набору виртуальных кнопок. Чтобы вызвать боковую панели на экране, нажмите кнопки-стрелки с левой или правой стороны экрана.

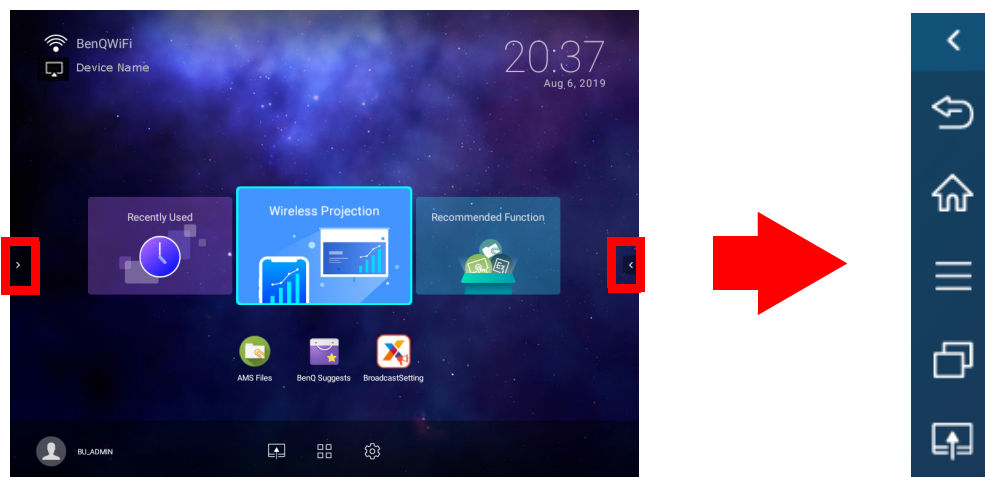
 Для использования боковой панели, к проектору должно быть подключено устройство с протоколом ЧМИ (например, мышь).



На боковой панели приведены следующие кнопки:

Значок	Описание
	Выберите, чтобы вернуться на предыдущий экран.
	Выберите, чтобы вернуться на главный экран BenQ Launcher .
	Выберите, чтобы открыть контекстные меню на основе Android.
	Выберите, чтобы меню приложений Недавно использованные .
	Выберите, чтобы открыть меню источника входного сигнала

Переключение на **BenQ Launcher** из входного источника

Когда в меню источника выбран **HDMI** или **PC/YPbPr**, то проектор выйдет из интерфейса **BenQ Launcher**, чтобы проецировать видео из входного источника (например Blu-Ray/DVD-проигрывателя, декодера или ПК). Проектор остается за пределами интерфейса **BenQ Launcher**, пока остаются выбранными входные источники **HDMI** или **PC/YPbPr** (в зависимости от настроек **Авт. ист-к**) до тех пор, пока проектор не будет выключен и снова включен.

Как результат, каждый раз, когда пользователю нужно обеспечить беспроводную трансляцию содержимого экрана его устройства, просмотреть медиафайлы, хранящиеся на флэш-накопителе или запустить приложение, ему нужно вернуться в интерфейс **BenQ Launcher**. Чтобы вернуться к **BenQ Launcher**:

1. Нажмите кнопку источника  или кнопку **LAUNCHER** на пульте ДУ.
2. Выберите **BenQ Launcher** в меню источника.

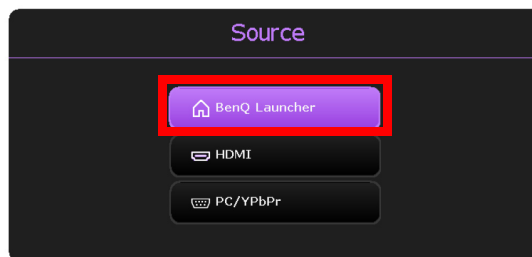

Когда функция **Авт. ист-к** включена в **Дополнительно > меню Настройки** экранного меню проектора, проектор будет отображать главный экран **BenQ Launcher** по умолчанию при каждом запуске. Если функция **Авт. ист-к** отключена, то проектор сначала определит, доступен ли сигнал с последнего использованного входного источника и, если это так, переключится на данный входной источник; если сигнал недоступен или проектор был установлен на **BenQ Launcher** в ходе предыдущего сеанса, проектор войдет на главный экран **BenQ Launcher**. См. [Настройки на стр. 92](#).

Беспроводные соединения

Подключение проектора к беспроводной сети

Перед тем, как начать беспроводное проецирование через проектор, проектор необходимо сначала подключить к беспроводной сети. Чтобы подключить проектор к беспроводной сети или переключиться между беспроводными сетями:



Если вы уже подключили проектор к беспроводной сети в мастере настройки, то вы можете пропустить шаги, приведенные в данном разделе.

1. Вставьте включенный в комплект поставки беспроводной адаптер в порт для беспроводного адаптера (см. [Установка беспроводного адаптера на стр. 8](#)).
2. Включите проектор (см. [Включение проектора на стр. 22](#)).

3. Находясь на главном экране интерфейса **BenQ Launcher**, выберите кнопку **Настройки** и нажмите **ОК**.

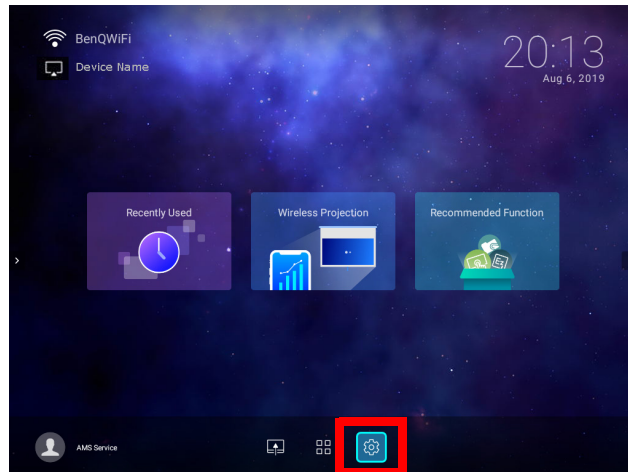

4. Выберите **Интернет** в разделе **Общие** меню **Настройки** и затем нажмите **ОК**.

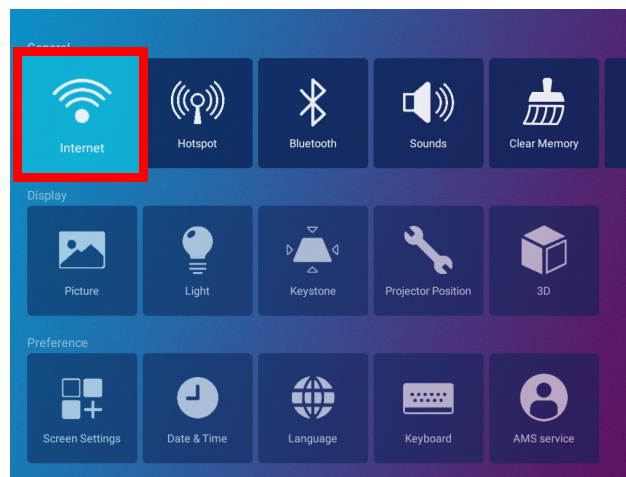

5. Чтобы включить, выберите **Настройки беспроводной сети** и нажмите **ОК**.

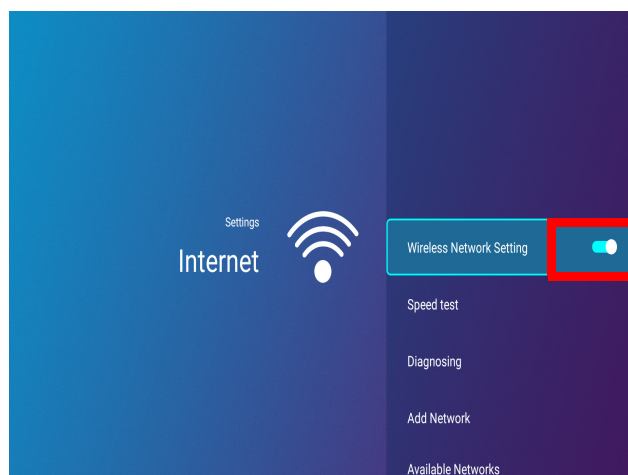

6. Выберите SSID для беспроводной ТД, к которой хотите подключиться и нажмите **OK**.

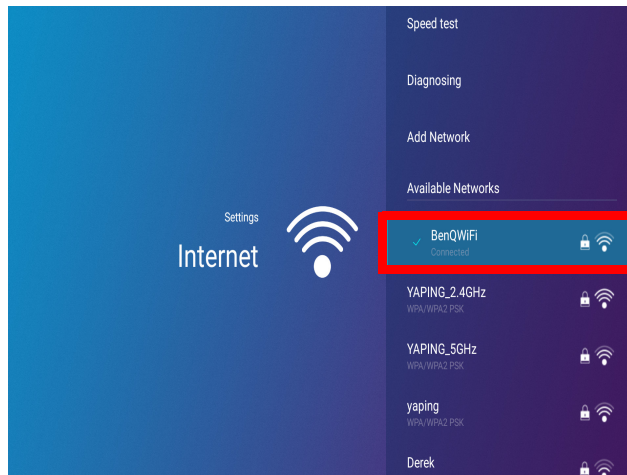

- Чтобы подключиться к скрытой беспроводной сети, выберите **Добавить сеть** и введите SSID, настройки безопасности и пароль сети.
- Список доступных беспроводных сетей обновляется каждые 10 секунд. Если нужный SSID не приведен в списке, подождите завершения обновления.

7. Если вы выбрали защищенный SSID в первый раз, появится окно для ввода соответствующего пароля. Используйте виртуальную клавиатуру для ввода пароля. После ввода пароля, выберите **След.**, после чего проектор подключится автоматически.



- Пароль будет сохранен в память проектора. Если в будущем вы выберете тот же SSID, то запрос на введение пароля не последует, если только вы предварительно не удалите SSID из памяти проектора.
- Если пароль введен неправильно, вы можете ввести пароль заново или нажать кнопку возврата ↶, чтобы вернуться в список SSID.

8. Как только вы успешно подключитесь к беспроводной ТД, в левом верхнем углу интерфейса **BenQ Launcher** появится значок беспроводного соединения. Теперь вы можете подключить свои устройства к проектору по беспроводной сети для трансляции содержимого экрана вашего устройства.



Беспроводное проецирование для iOS и macOS®

Чтобы подключить устройство iOS к проектору и транслировать содержимое экрана устройства через AirPlay:

1. Находясь на главном экране интерфейса **BenQ Launcher**, выберите **Беспроводное проецирование** и нажмите **ОК**.

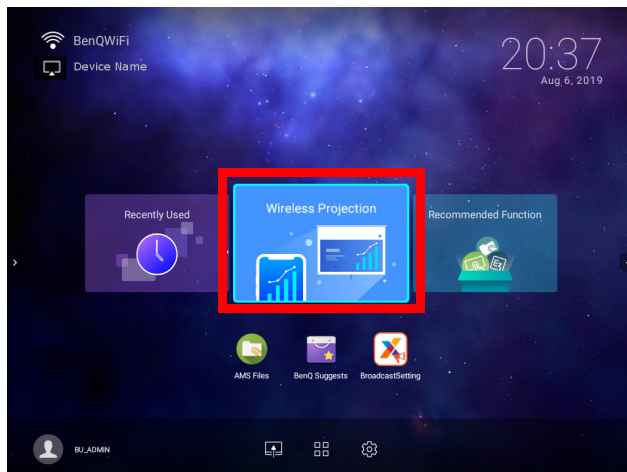

2. Находясь в меню **Беспроводное проецирование**, выберите **iPhone** и нажмите **ОК**.

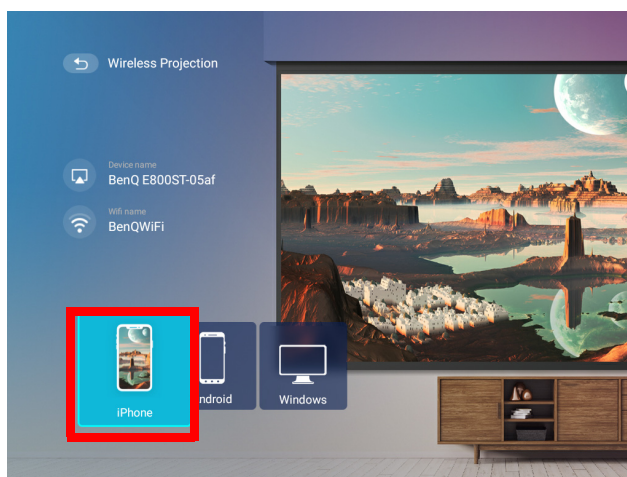

3. Находясь в меню беспроводной сети вашего мобильного устройства iOS, подключитесь к беспроводной сети, указанной на экране **Беспроводное проецирование для iPhone** и затем выберите **След..**

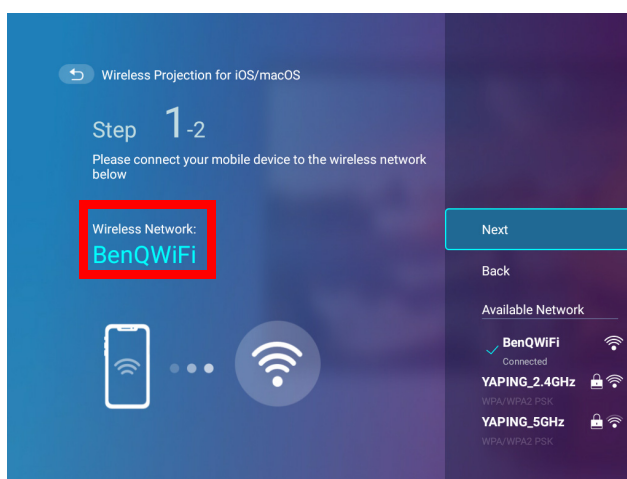

4. Следуйте инструкциям на экране **Беспроводное проецирование для iPhone**, чтобы начать проецирование содержимого экрана вашего устройства iOS через AirPlay.

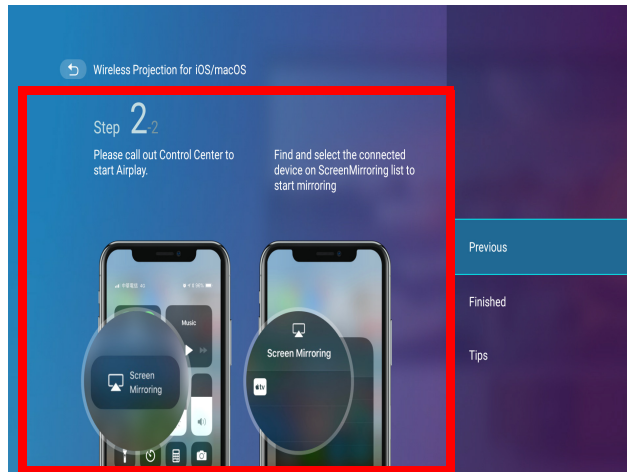

5. Выберите **Готово** в меню **Беспроводное проецирование для iPhone**, чтобы закончить обучение и вернуться на главный экран.

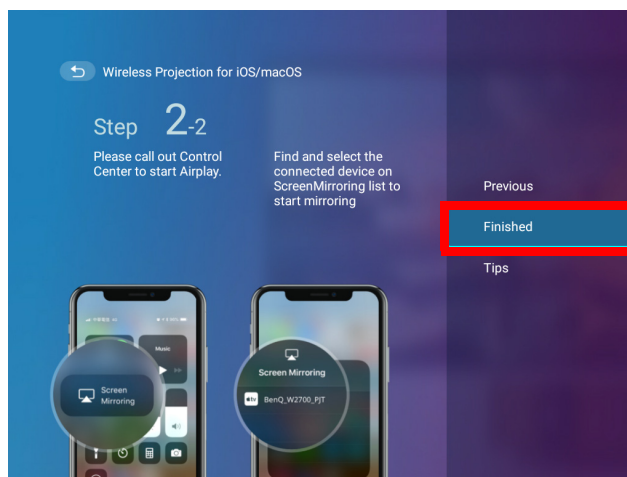

 Качество беспроводного проецирования может зависеть от качества беспроводного сигнала и совместимости мобильного устройства с функцией зеркального отображения экрана.

По завершении проецирования, выключите AirPlay на устройстве iOS, чтобы прервать соединение.

Беспроводное проецирование для Android™

Чтобы подключить устройство Android™ к проектору и транслировать содержимое экрана устройства:

1. Находясь на главном экране интерфейса **BenQ Launcher**, выберите **Беспроводное проецирование** и нажмите **ОК**.

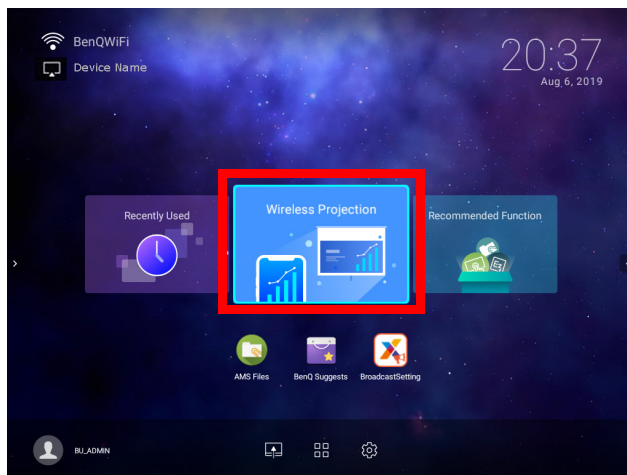

2. Находясь в меню **Беспроводное проецирование**, выберите **Android** и нажмите **ОК**.

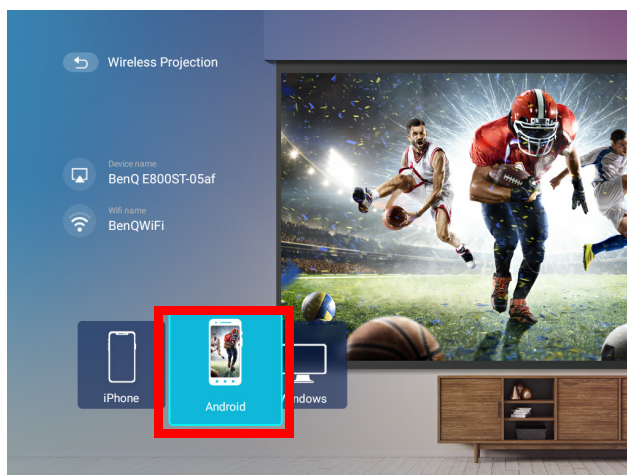

3. Находясь в меню беспроводной сети вашего мобильного устройства Android, подключитесь к беспроводной сети, указанной на экране **Беспроводное проецирование для Android™** и затем выберите **След..**

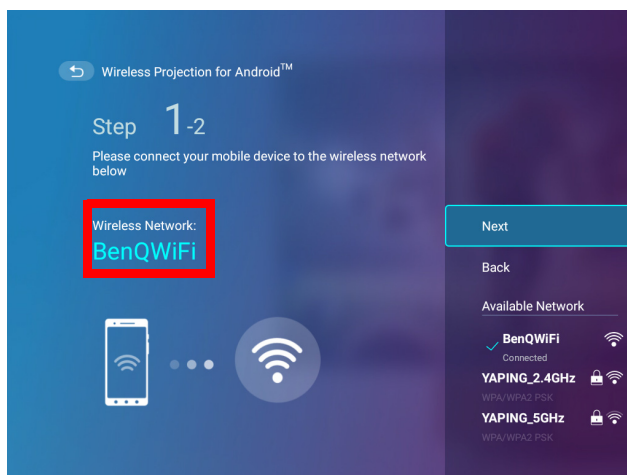

4. Следуйте инструкциям на экране **Беспроводное проецирование для Android™**, чтобы начать проецирование содержимого экрана вашего устройства Android.

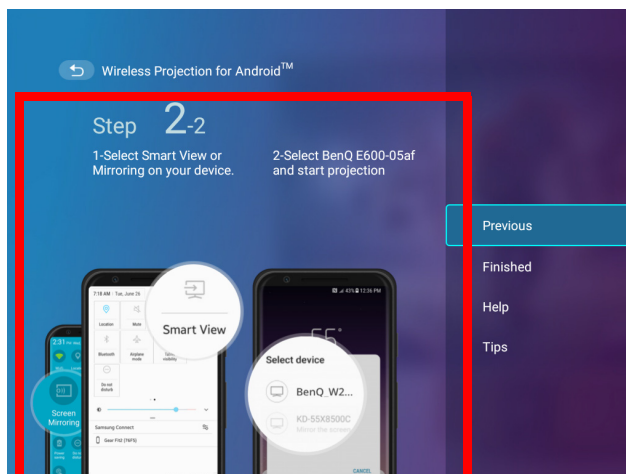

5. Выберите **Готово** в меню **Беспроводное проецирование для Android™**, чтобы закончить обучение и вернуться на главный экран.

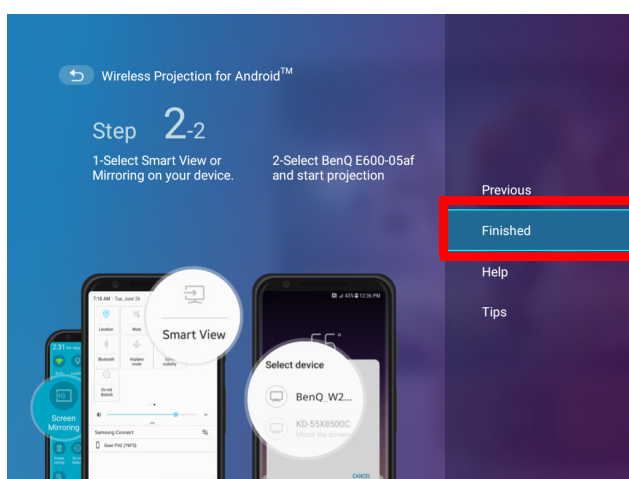

Качество беспроводного проецирования может зависеть от качества беспроводного сигнала и совместимости мобильного устройства с функцией зеркального отображения экрана.

По завершении проецирования, выключите трансляцию экрана на устройстве Android, чтобы прервать соединение.

Беспроводное проецирование для ПК

Чтобы подключить ПК к проектору и транслировать содержимое экрана ПК:

1. Находясь на главном экране интерфейса **BenQ Launcher**, выберите **Беспроводное проецирование** и нажмите **ОК**.

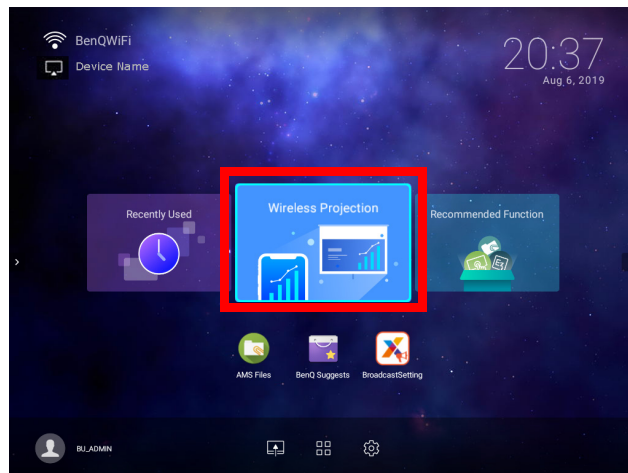

2. Находясь в меню **Беспроводное проецирование**, выберите **Windows** и нажмите **ОК**.

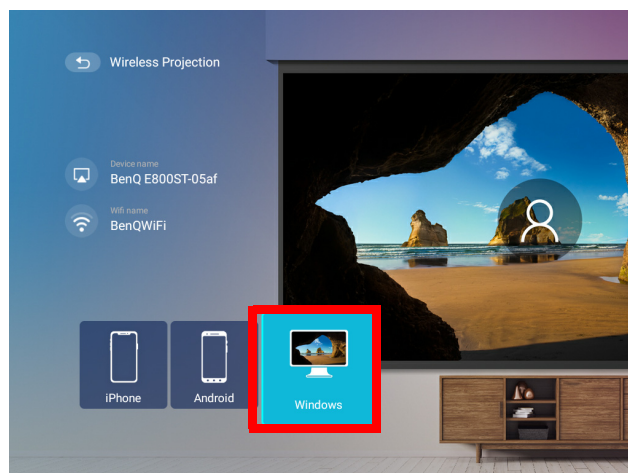

3. Находясь в меню беспроводной сети вашего ПК, подключитесь к беспроводной сети, указанной на экране **Беспроводное проецирование для Windows** и затем выберите **След..**

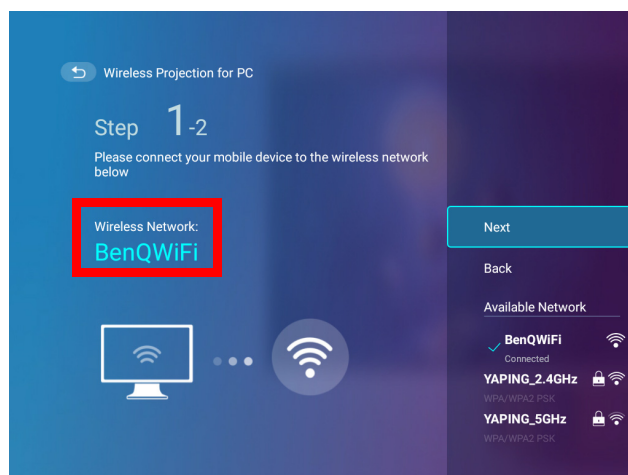

4. Следуйте инструкциям на экране **Беспроводное проецирование для Windows**, чтобы начать проецирование содержимого экрана вашего ПК.

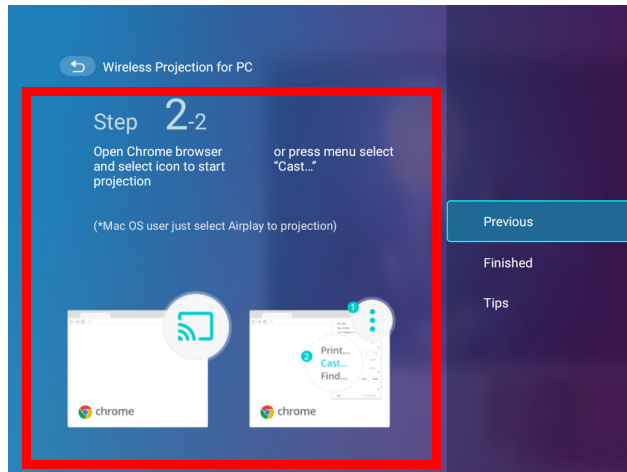

5. Выберите **Готово** в меню **Беспроводное проецирование для Windows**, чтобы закончить обучение и вернуться на главный экран.

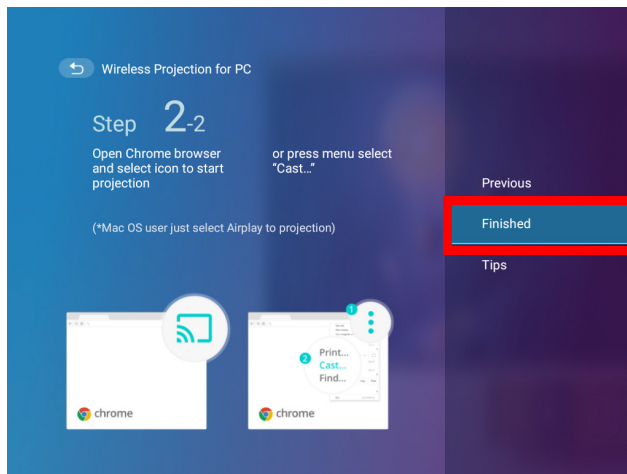



Качество беспроводного проецирования может зависеть от качества беспроводного сигнала и совместимости мобильного устройства с функцией зеркального отображения ПК.

По завершении проецирования, выключите трансляцию экрана на РС, чтобы прервать соединение.

Воспроизведение YouTube

Подключить мобильное устройство к проектору и воспроизводить изображение YouTube с экрана вашего устройства можно следующим образом.

1. Убедитесь, что проектор и мобильное устройство подключены к одной и той же беспроводной точке доступа. Чтобы подключить проектор к беспроводной сети, см. [Подключение проектора к беспроводной сети на стр. 41](#).
2. Запустите приложение YouTube на мобильном устройстве.
3. Нажмите значок  в правом верхнем углу экрана YouTube.
4. Будет выведен список доступных устройств. Выберите подключение к своему проектору. Экран YouTube будет транслироваться на проектор. Обратите внимание, что доступные параметры и порядок действий могут отличаться в зависимости от версии приложения или ОС. Следуйте инструкциям на экране и выберите проектор для трансляции.

5. Чтобы прервать соединение или трансляцию, нажмите на значок  в правом верхнем углу экрана YouTube на устройстве.

Беспроводная точка доступа

В ситуациях, когда проектор находится вне зоны покрытия беспроводной сети (например, в кемпинге), вы можете настроить проектор в качестве беспроводной точки доступа, чтобы создать закрытую сеть для устройств, которые смогут подключаться напрямую к проектору по беспроводному соединению и проецировать файлы из своей собственной памяти.



В режиме беспроводной точки доступа у проектора нет доступа в Интернет.

Чтобы создать беспроводную точку доступа:

1. Вставьте включенный в комплект поставки беспроводной адаптер в порт для беспроводного адаптера (см. [Установка беспроводного адаптера на стр. 8](#)).
2. Включите проектор (см. [Включение проектора на стр. 22](#)).
3. Находясь на главном экране интерфейса **BenQ Launcher**, выберите кнопку **Настройки** и нажмите **ОК**.

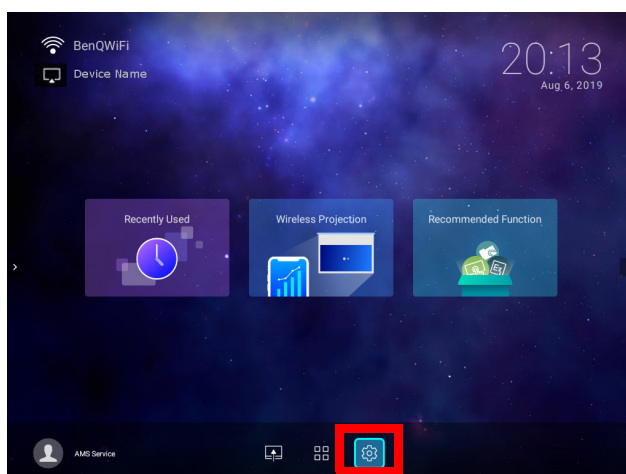

4. Выберите **Хот-спот** и нажмите **ОК**.

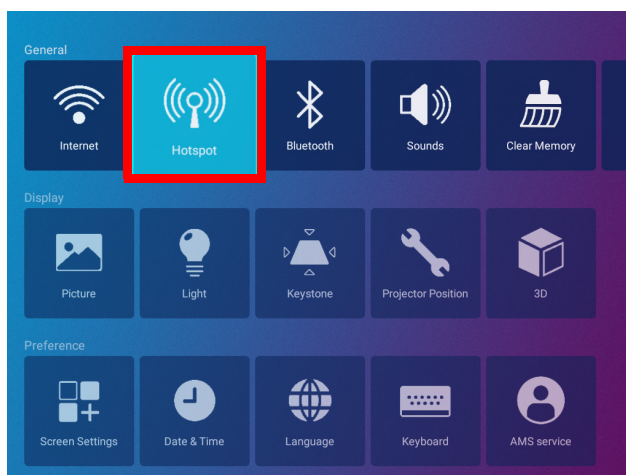

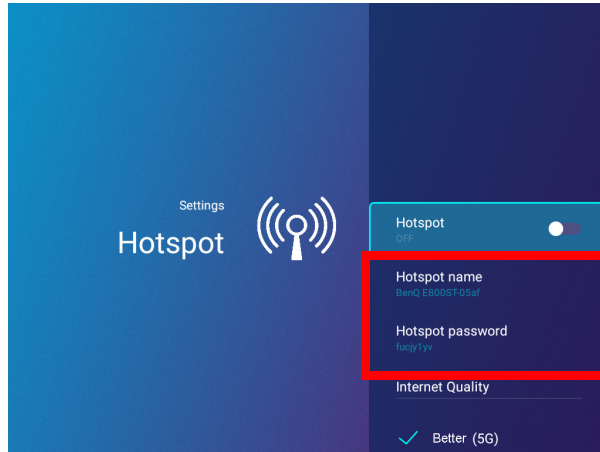

5. (Дополнительно) Выберите **Название точки доступа** и/или **Пароль точки доступа** и нажмите **ОК**, чтобы изменить имя и/или пароль беспроводной точки доступа.

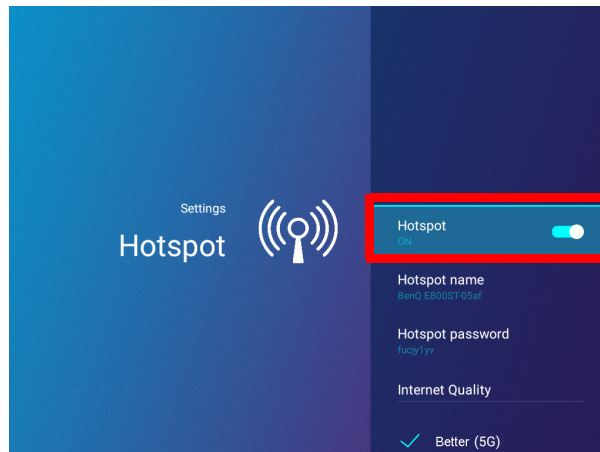

-  **Название точки доступа** и **Пароль точки доступа** можно изменить только в том случае, если **Точка доступа** отключена.

6. Выберите **Хот-спот** и нажмите **ОК**, чтобы включить беспроводную точку доступа.



-  В режиме беспроводной точки доступа у проектора нет доступа в Интернет.

7. Как только беспроводная точка доступа будет включена, используйте имя, приведенное в поле **Название точки доступа**, в качестве SSID для подключения из меню беспроводной связи вашего мобильного устройства и используйте пароль, приведенный в поле **Пароль точки доступа** в качестве пароля для подключения.

8. Если ваше устройство не может обнаружить беспроводную точку доступа, выберите **Нормальное (2,4G)** под заголовком **Качество Интернет-связи**.

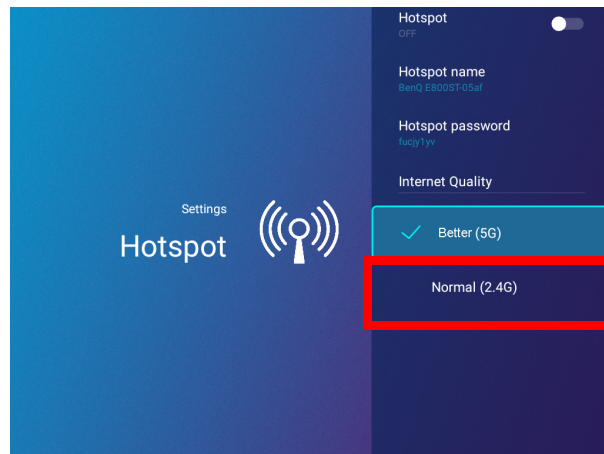

Настроив беспроводную точку доступа, следуйте соответствующим инструкциям по подключению, описанным в предыдущем разделе(-ах), чтобы подключиться к проектору напрямую и начать трансляцию содержимого экрана устройства.

Подключение внешней памяти

Подключение флэш-накопителя

Подключите флэш-накопитель USB-A к порту **USB-1** или **USB-2** сзади проектора, чтобы воспроизводить файлы, хранящиеся на флэш-накопителе.



Если вы хотите воспроизводить медиафайлы с флэш-накопителя, пока проектор установлен на входной источник **HDMI** или **PC/YPbPr**, то сначала необходимо вернуться в интерфейс **BenQ Launcher**, нажав кнопку источника  или кнопку **LAUNCHER** на пульте ДУ, после чего выбрать **BenQ Launcher**.

Для воспроизведения файлов на флэш-накопителе:

1. Подключите флэш-накопитель USB-A к порту **USB-1** или **USB-2** сзади проектора.
2. Выберите один из следующих параметров:
 - Нажмите кнопку источника  на проекторе или на пульте ДУ.
 - Выберите кнопку источника на главном экране **BenQ Launcher** и нажмите **OK**.

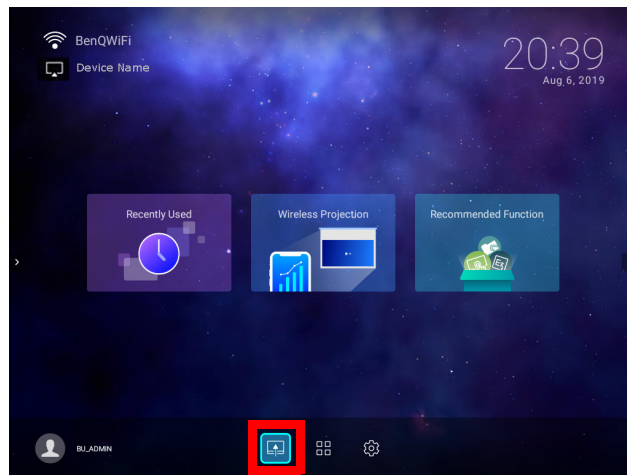

3. Выберите **Диспетчер файлов** в меню учетной записи **Источник** и нажмите **OK**.

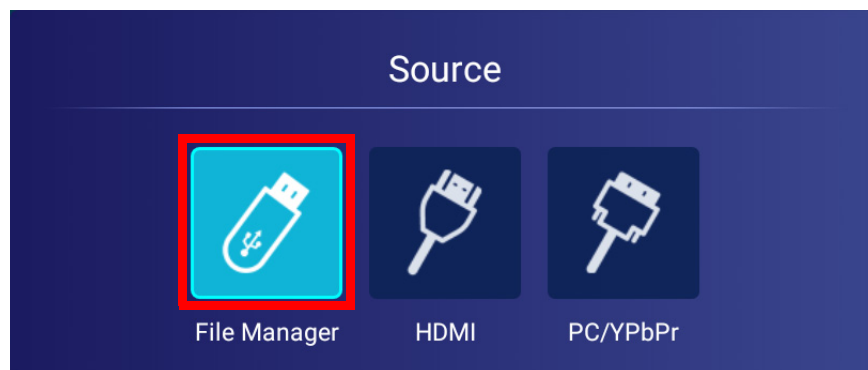

4. Запустится приложение **Файлы AMS**. Выберите флэш-накопитель с нужным медиафайлом в списке **Местное устройство** и нажмите **ОК**.

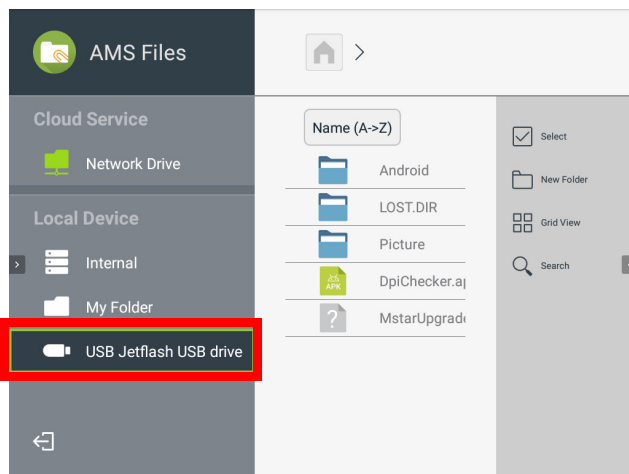

5. Перейдите в папку с нужным медиафайлом и нажмите **ОК**.

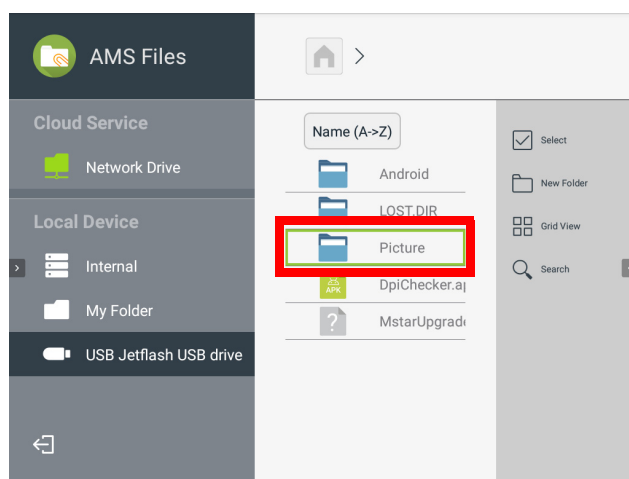

6. Выберите медиафайл для воспроизведения и нажмите **ОК**.

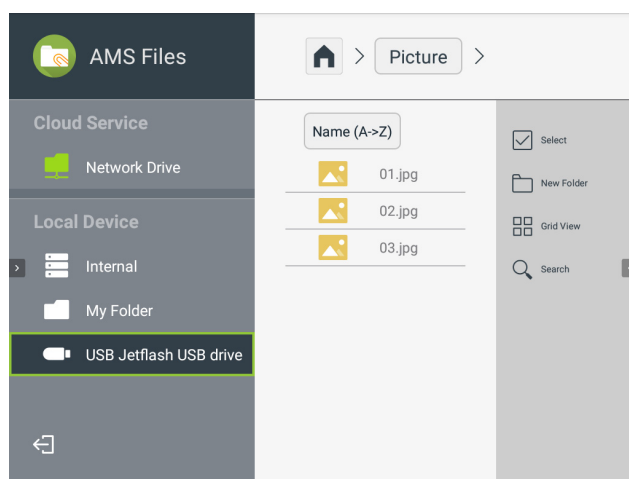

7. Медиафайл откроется в приложении-медиаплеере.



Чтобы правильно извлечь USB-накопитель, нажмите  в правом нижнем углу главного экрана **BenQ Launcher** и выберите накопитель из списка. Для извлечения следуйте инструкциям на экране.

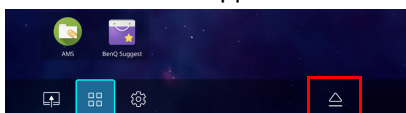

Соединения Bluetooth

Проектор может подключиться к динамику или наушникам с поддержкой Bluetooth, чтобы вывести звук напрямую для лучшей слышимости, особенно вне помещений.



- Соединение Bluetooth не поддерживает какую-либо передачу данных, так как проектор позволяет использовать соединения Bluetooth только для вывода звука.
- Проектор нельзя использовать для трансляции звука с мобильного устройства со включенным Bluetooth.

Сопряжение/подключение к Bluetooth-динамику или наушникам

Сопряжение – это процесс, в ходе которого проект впервые налаживает соединение с Bluetooth-динамиком или наушниками. Как только оба устройства будут успешно сопряжены, каждое устройство сохранит информацию о сопряженном устройстве во внутреннюю память, что позволит им подключаться друг к другу автоматически в радиусе ~5 метров друг от друга при условии, что на проекторе включен Bluetooth.

Чтобы выполнить сопряжение проектора с Bluetooth-динамиком или наушниками:

1. Вставьте включенный в комплект поставки беспроводной адаптер в порт для беспроводного адаптера (см. [Установка беспроводного адаптера на стр. 8](#)).
2. Включите проектор (см. [Включение проектора на стр. 22](#)).
3. Находясь на главном экране интерфейса **BenQ Launcher**, выберите кнопку **Настройки** и нажмите **OK**.

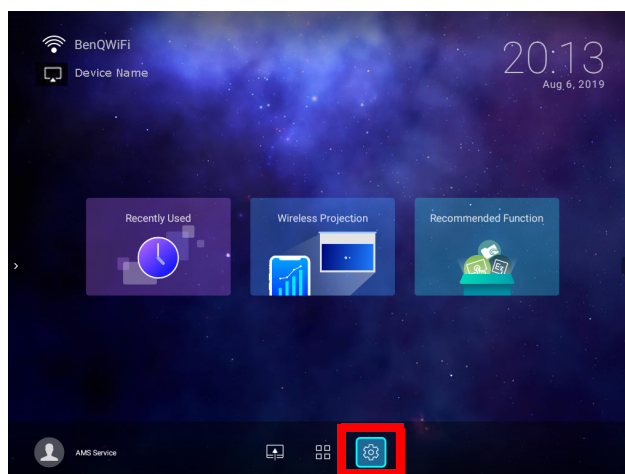

4. Выберите **Bluetooth** и нажмите **OK**.

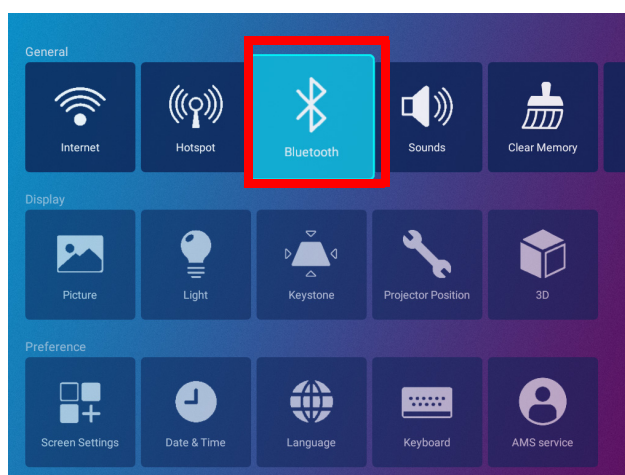

5. Выберите **Bluetooth** и нажмите **OK**, чтобы включить Bluetooth.

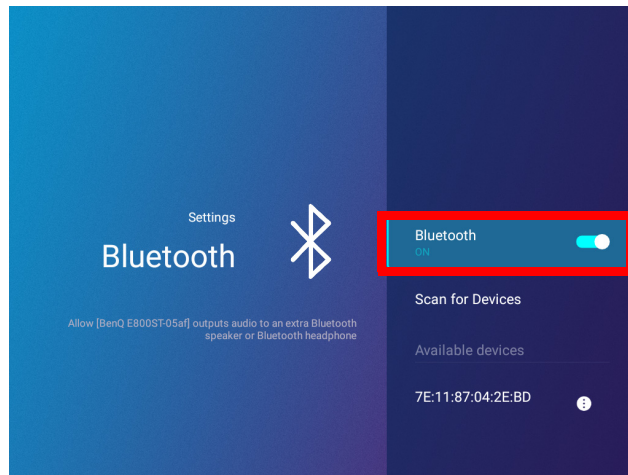

6. Включите режим сопряжения Bluetooth на динамике или наушниках.

7. Выберите динамик или наушники из **Список устройств** в меню настроек **Bluetooth** и нажмите **OK**.

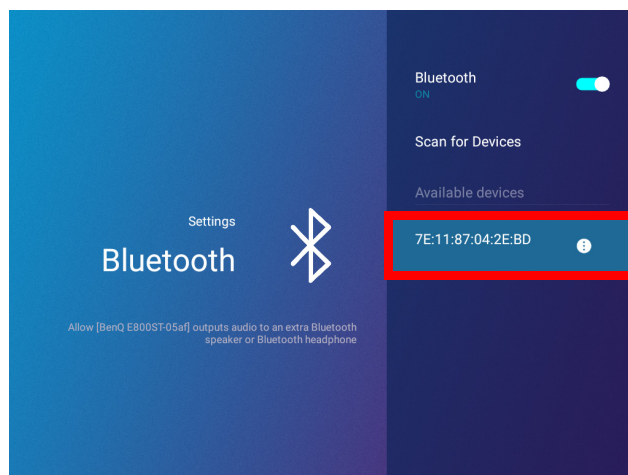

8. Когда проектор или динамик или наушники успешно соединятся, строка устройства будет отмечена **Соединение установлено**. Теперь звук с проектора можно выводить на динамик или наушники.

Как только вы успешно выполните сопряжение проектора с Bluetooth-динамиком, информация о сопряжении будет сохранена на оба устройства, а соединение будет устанавливаться автоматически при включении Bluetooth на обоих устройствах, пока они находятся в радиусе действия друг от друга.



- Если после сопряжения с Bluetooth-устройством вы замените беспроводной адаптер на проекторе, то вам потребуется заново выполнить сопряжение проектора с устройством, чтобы установить Bluetooth-соединение.
- Качество Bluetooth-передачи может зависеть от качества сигнала Bluetooth и совместимости мобильного устройства.

Завершение Bluetooth-соединения

В случае, если вам нужно отсоединить динамик или наушники от проектора и подключиться к другому динамику или наушникам, выполните приведенные ниже шаги:

1. Находясь на главном экране интерфейса **BenQ Launcher**, выберите кнопку **Настройки** и нажмите **ОК**.
2. Выберите **Bluetooth** и нажмите **ОК**.
3. Выберите уже подключенный динамик или наушники из **Список устройств** в меню настроек **Bluetooth** и нажмите **ОК**.
4. Подтвердите, что хотите отключить динамик или наушники от проектора.
5. Включите режим сопряжения Bluetooth на новом динамике или наушниках.
6. Выберите новый динамик или наушники из **Список устройств** в меню настроек **Bluetooth** и нажмите **ОК**.

Отключение Bluetooth-динамика или наушников

Чтобы отключить Bluetooth на проекторе и больше не передавать звук на отдельный динамик и наушники:

1. Находясь на главном экране интерфейса **BenQ Launcher**, выберите кнопку **Настройки** и нажмите **ОК**.
2. Выберите **Bluetooth** и нажмите **ОК**.
3. Выберите **Bluetooth** и нажмите **ОК**, чтобы отключить Bluetooth.

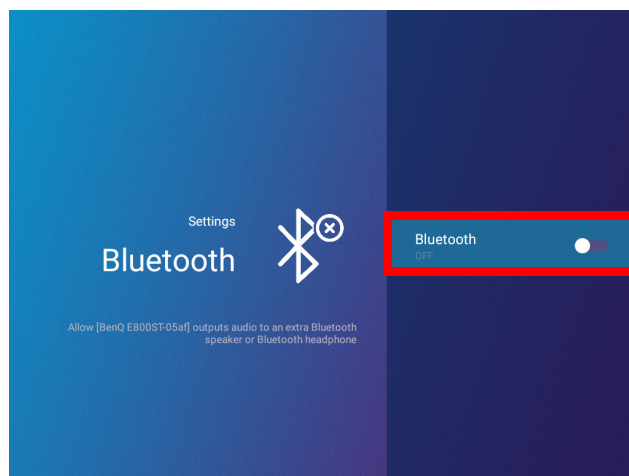

Приложения

Чтобы получить доступ ко всем приложениям, установленным на проекторе, выберите кнопку всех приложений в разделе панели инструментов **BenQ Launcher**. Проектор поставляется со следующими предустановленными приложениями: **Диспетчер файлов**, **BenQ Suggests**, **Трансляция X-Sign** и **WPS Office**.

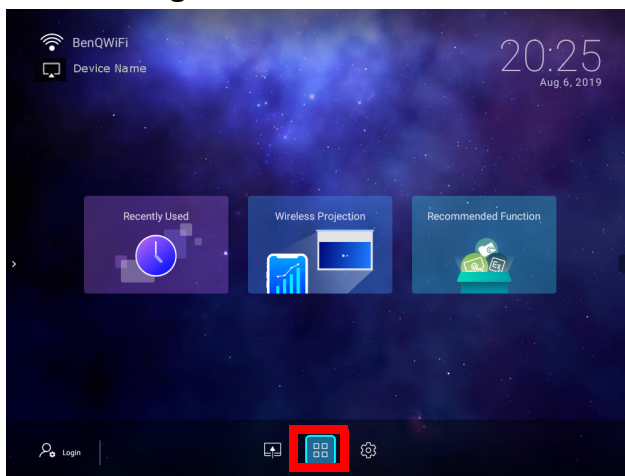

Некоторые приложения требуют наличия мыши и/или клавиатуры для работы. Рекомендуется подключить мышь и/или клавиатуру к проектору перед тем, как открывать какие-либо приложения из раздела **Ярлык**.

Файлы AMS

Приложение **Файлы AMS** позволяет просматривать, открывать и управлять файлами в облачных хранилищах, привязанных к соответствующей учетной записи AMS, во внутренней памяти проектора или подключенных к нему накопителей (например, USB-накопителей).

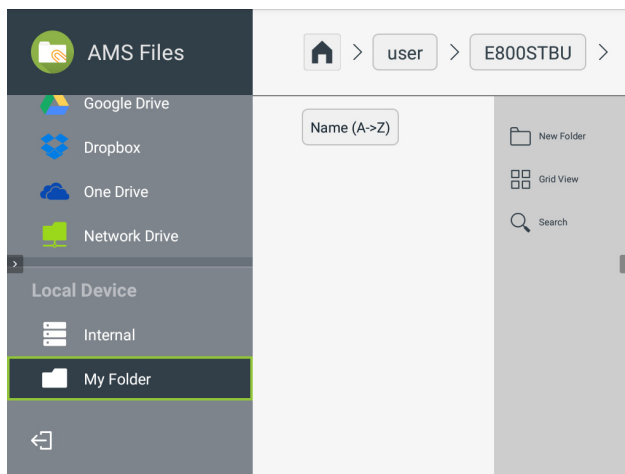

Главное меню делит типы хранилищ на три категории:

Служба облачного хранилища - обеспечивает доступ к файлам в службах облачных хранилищ (например, Google Drive, Dropbox, One Drive, т. п.), привязанных к вашей учетной записи AMS.



- Для доступа к файлам в облаке, проектор должен быть подключен к беспроводной сети с доступом к Интернету и на нем должны быть активна учетная запись AMS с привязкой к облачному хранилищу. См. [Привязка облачного хранилища к учетной записи AMS на стр. 59](#) за дополнительной информацией.
- Значок звена цепи  рядом с **Google Drive**, **Dropbox** или **One Drive** в меню **Файлы AMS** означает, что соответствующая учетная запись облачного хранилища привязана к текущей учетной записи AMS.

Сетевой диск - обеспечивает доступ к файлам в сетевом хранилище (например, на сервере). Чтобы обеспечить привязку к сетевому диску, сначала необходимо получить информацию для сервера, включая имя домена, IP-адрес и информацию для вход под учетной записью, после чего ввести ее в меню **Сетевой диск**.

Местное устройство - обеспечивает доступ к файлам на внутреннем накопителе проектора (как общих, так и в личной папке каждой учетной записи AMS) или на внешних флэш-накопителях, подключенных к **USB-1** или **USB-2** проектора. Подробную информацию о получении доступа к файлам на внешних флэш-накопителях см. в разделе **Подключение флэш-накопителя на стр. 53**.

Привязка облачного хранилища к учетной записи AMS

Путем привязки облачного хранилища к вашей учетной записи AMS, вы сможете использовать **Диспетчер файлов** для доступа к любым хранящимся в хранилище файлам с любого устройства.

Чтобы привязать облачное хранилище к учетной записи AMS:

1. Войдите на веб-сайт AMS под учетной записью, к которой хотите привязать облачное хранилище.
2. Нажмите **Персональные настройки** на боковой панели.

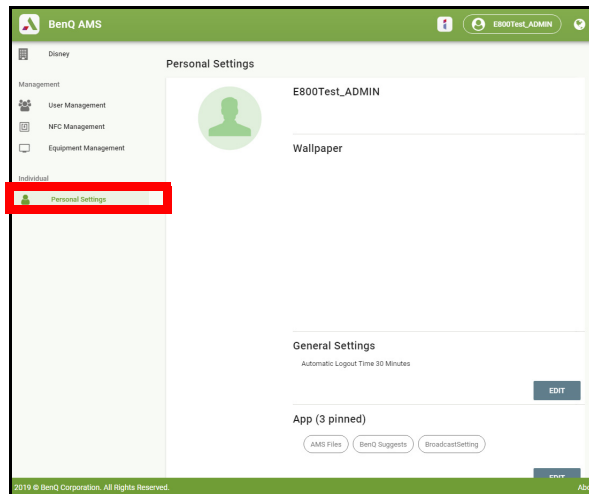

3. Прокрутите вниз до раздела **Облачное хранилище** и нажмите кнопку **СВЯЗАТЬ** рядом со службой облачного хранилища, к которой хотите привязать учетную запись AMS.

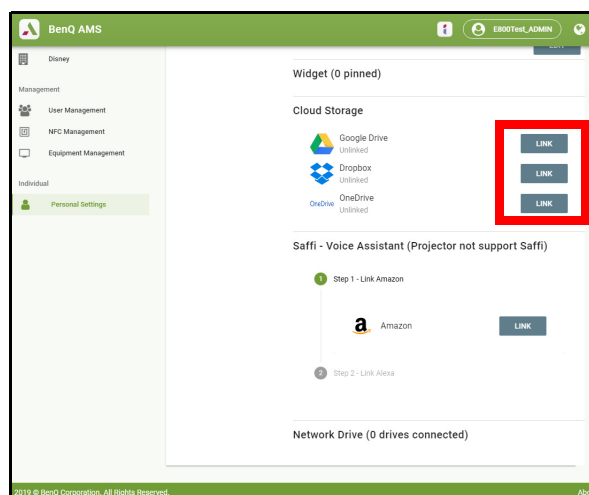

4. Введите данные для входа в вашу учетную запись облачного хранилища на открывшейся странице входа.

Как только облачное хранилище будет привязано, вы сможете просматривать любой хранящийся в нем файл через приложение **Диспетчер файлов** после входа под вашей учетной записью AMS в проектор.

За полным описанием функций службы AMS, включая инструкции по настройке и управлению учетными записями, см. **Руководство пользователя AMS**, которое можно загрузить по следующему URL: <https://www.benq.com/en-us/business/index.html> > модель вашего проектора > **Загрузки** > **Руководство пользователя**.

BenQ Suggests

BenQ Suggests позволяет просматривать приложения, которые BenQ рекомендует для загрузки.

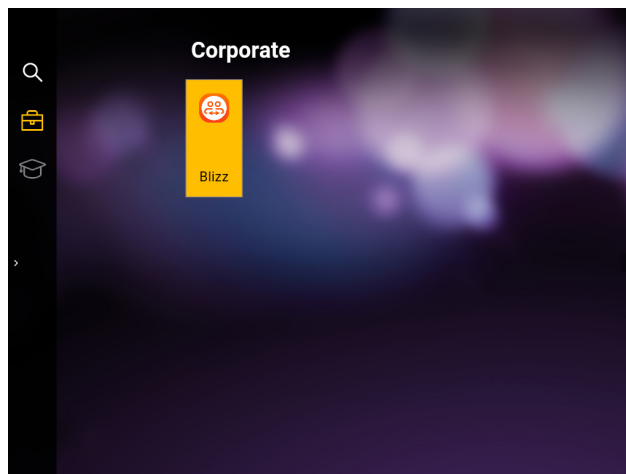

Выберите категорию на панели слева, чтобы просмотреть предлагаемые приложения, отсортированные по типам. Выберите приложение из выбранной категории и нажмите **OK**, чтобы просмотреть краткое описание приложения и получить доступ к ссылке для загрузки.



Некоторые приложения требуют наличия мыши и/или клавиатуры для работы. Рекомендуется подключить мышь и/или клавиатуру к проектору перед тем, как загружать какие-либо приложения из **BenQ Suggests**.

Трансляция X-Sign

Трансляция X-Sign является приложением, которое позволяет проектору транслировать объявления или сообщения, созданные и запланированные на веб-сайте X-Sign с помощью учетной записи управления личностью и доступом (IAM) BenQ.

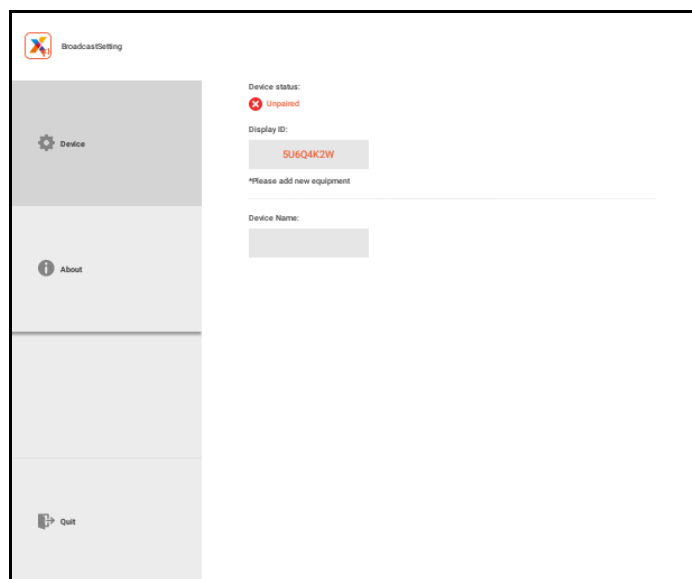

За полным описанием функций **Трансляция X-Sign**, включая инструкции по созданию, планированию и трансляции сообщений, см. **Руководство пользователя трансляции X-Sign**, которое можно загрузить по следующему URL:
<https://www.benq.com/en-us/business/ifp/x-sign-broadcast/download.html>.

WPS Office

Приложение **WPS Office** позволяет открывать файлы документов, включая PDF, а также документы Microsoft Word, PowerPoint и Excel.

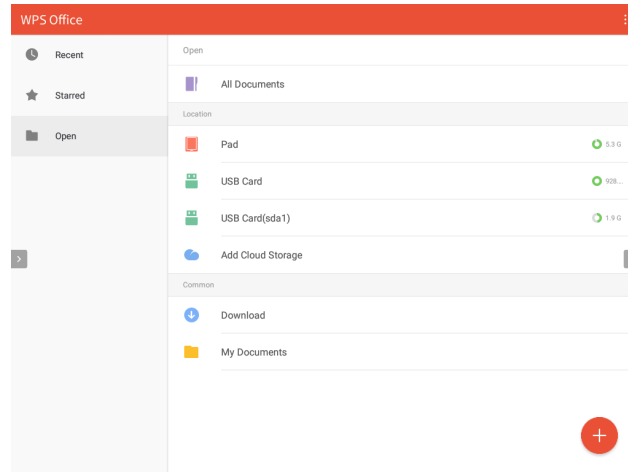

Чтобы отредактировать файл с помощью **WPS Office**:

1. Откройте файл, следуя шагам, описанным в [Подключение флэш-накопителя на стр. 53](#).
2. Выберите **Открыть** () на левой панели, чтобы просмотреть и открыть файл, расположенный во внутренней памяти проектора или на внешнем накопителе.

Выберите меню функций в верхней панели, чтобы получить доступ к различным функциям формата файлов.



Описание ниже приведено для файла PowerPoint, меню функций для других форматов файлов могут отличаться.

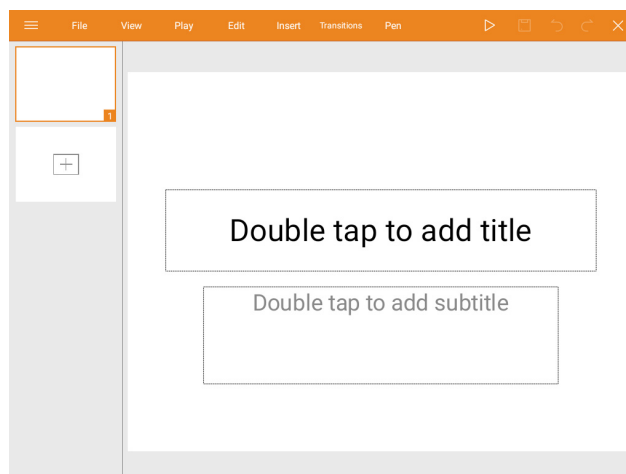

Функция	Описание
Файл	Выберите, чтобы открывать, сохранять, рассылать, печатать и управлять своими презентациями.
Вид	Выберите, чтобы изменить или редактировать вид презентации.
Воспроизведение	Выберите, чтобы запустить или настроить слайд-шоу.
Редактировать	Выберите, чтобы редактировать содержимое или формат слайдов.
Вставить	Выберите, чтобы вставлять таблицы, изображения, графики, комментарии, видео или аудио.
Переходы	Выберите, чтобы применить или отрегулировать время перехода между слайдами.
Ручка	Выберите, чтобы писать, рисовать, красить или чертить что-либо на слайдах.
Воспроизведение (▶)	Выберите, чтобы запустить слайд-шоу.
Сохранить как (📁)	Выберите, чтобы сохранить файл презентации на внутреннюю память дисплея, внешний накопитель или в облачное хранилище.
Отменить (↶)	Выберите, чтобы отменить действие.
Повторить (↷)	Выберите, чтобы повторить последнее действие.
Закрыть (X)	Выберите, чтобы закрыть файл презентации.
Назад (←)	Выберите, чтобы вернуться на предыдущую страницу.
След. (→)	Выберите, чтобы вернуться на следующую страницу.
Выход (⏏)	Выберите, чтобы выйти из WPS Office.

Навигация по меню **Настройки**

О меню **Настройки**

Меню **Настройки** в **BenQ Launcher** дает доступ к возможностям регулировки и настройки проектора, его беспроводных соединений и проецируемого изображения. В меню **Настройки** приведены подменю для различных настроек.

Для получения доступа к меню **Настройки**, нажмите кнопку **Настройки** на главном экране **BenQ Launcher**.

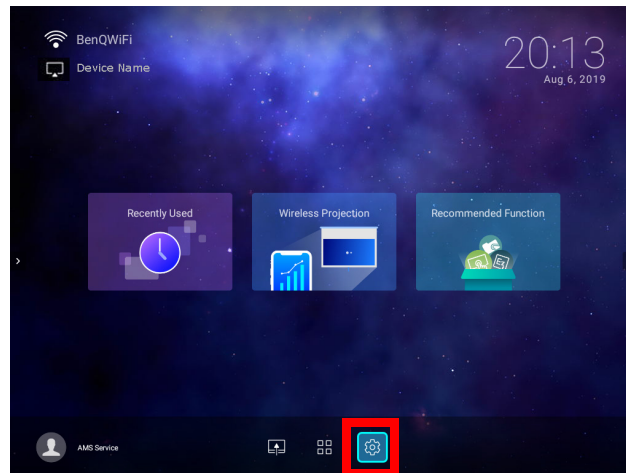

Если версия микропрограммы проектора не является новейшей, то над значком **Настройки** появится красная точка. В таком случае, пользователи могут перейти в меню **Сведения** > **Обновление программного обеспечения**, а затем выбрать **Обновление**, чтобы начать обновление микропрограммы. Как только проектор будет обновлен до новейшей версии микропрограммы, красная точка исчезнет. Подробнее см. [Проверка на обновления системы на стр. 33](#).

В меню **Настройки** присутствуют три подкатегории: **Общие**, **Дисплей** и **Предпочтение**.



Подменю в категории **Дисплей** содержат не все параметры настроек отображения вашего проектора; за полным меню настроек отображения, войдите в экранное меню настроек **Дополнительно**. См. [Меню Дополнительно на стр. 87](#) за списком полных настроек **Дисплей**.



Порядок работы с меню **Настройки**

Доступ к различным меню **Настройки**:

- Используйте клавиши стрелок влево и вправо (◀/▶) для перемещения по основным меню **Настройки**.
- Используйте **ОК** для выбора меню.
- При конфигурации параметров в меню:
- Используйте клавиши стрелок вверх и вниз (▲/▼) для перехода к параметру, который хотите сконфигурировать.
- Используйте клавиши стрелок влево и вправо (◀/▶) для переключения между доступными параметрами.
- Используйте **ОК** для включения/выключения параметров подменю.
- Используйте кнопку возврата ↶, чтобы вернуться в основное меню **Настройки**.
- Используйте кнопку возврата ↵, чтобы вернуться на главный экран **BenQ Launcher**.

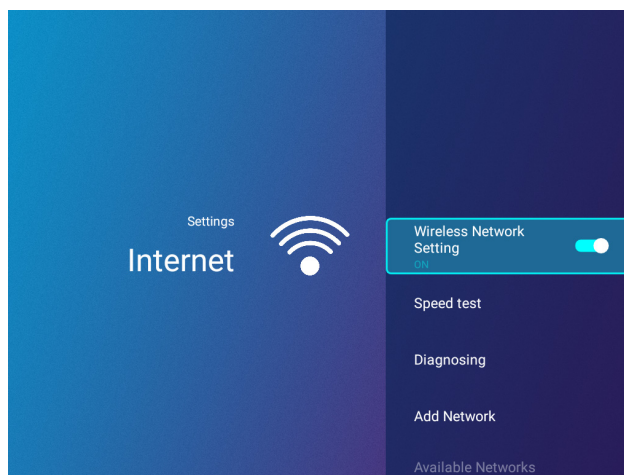

Интернет



Настройки беспроводной сети	<p>Включает соединение проектора с беспроводной сетью. Подробнее см. Подключение проектора к беспроводной сети на стр. 41.</p>  <p>Данная функция доступна только в том случае, если параметр Точка доступа отключен.</p>
Измерение скорости	Тестирует скорость Интернет-соединения проектора.
Диагностирование	Диагностирует состояние Интернет-соединения проектора.
Добавить сеть	Позволяет добавить конкретную сеть, которая может быть скрыта или не обнаруживаться в Доступные сети . После выбора, вам будет предложен ввести SSID и настройки безопасности сети.
Доступные сети	<p>Приводит список доступных беспроводных точек доступа, к которым может подключиться проектор. Подробнее см. Подключение проектора к беспроводной сети на стр. 41.</p>  <p>Доступные сети присутствует только при отключенном параметре Настройки беспроводной сети.</p>

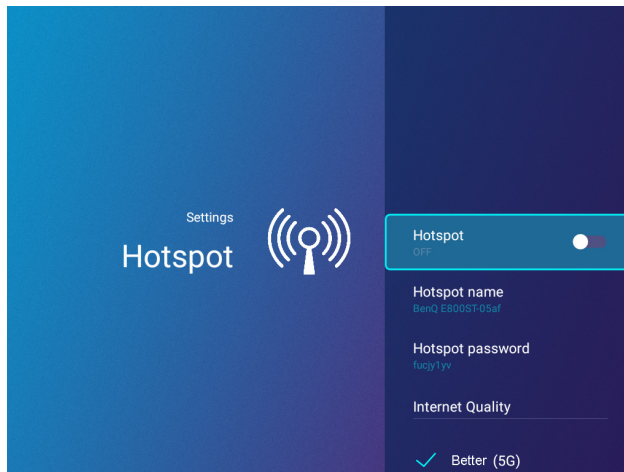

Хот-спот



Точка доступа	Включает беспроводную точку доступа проектора, позволяя другим устройствам подключаться к проектору напрямую. Подробнее см. Беспроводная точка доступа на стр. 50 .
Название точки доступа	Задает имя беспроводной точки доступа, которое появляется в списке беспроводных сетей для устройств, которым нужно подключиться к проектору напрямую.  По умолчанию, беспроводная точка доступа проектора называется BenQ E600ST-xxxx. Последние четыре цифры являются последними четырьмя цифрами его MAC-адреса.
Пароль точки доступа	Задает пароль беспроводной точки доступа проектора.  Пароль должен быть длиной в как минимум 8 символов.
Качество Интернет-связи	Задает частоту сигнала беспроводной точки доступа проектора. Доступны параметры Лучшее (5G) и Нормальное (2,4G) .

Bluetooth



Bluetooth	Включает Bluetooth на проекторе, позволяя ему передавать звук на Bluetooth-динамик или наушники.
Мои устройства	<p>Приводит список ранее сопряженных Bluetooth-устройств.</p> <p> Данная функция доступна только в том случае, если параметр Bluetooth включен.</p>
Сканировать на устройства	<p>Обновляет список устройств.</p> <p> Данная функция доступна только в том случае, если параметр Bluetooth включен.</p>
Доступные устройства	<p>Приводит список доступных Bluetooth-устройств для сопряжения и подключения к проектору.</p> <p> Данная функция доступна только в том случае, если параметр Bluetooth включен.</p>

Звуки

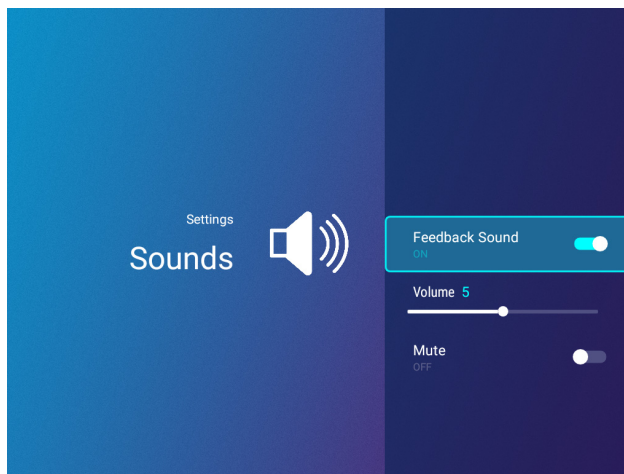

Звук обратной связи	Включает/выключает обратную связь звука, предоставляемую проектором.
Громкость	Регулирует уровень громкости проектора.
Отключение звука	Отключает/включает звук проектора.

Очистить память

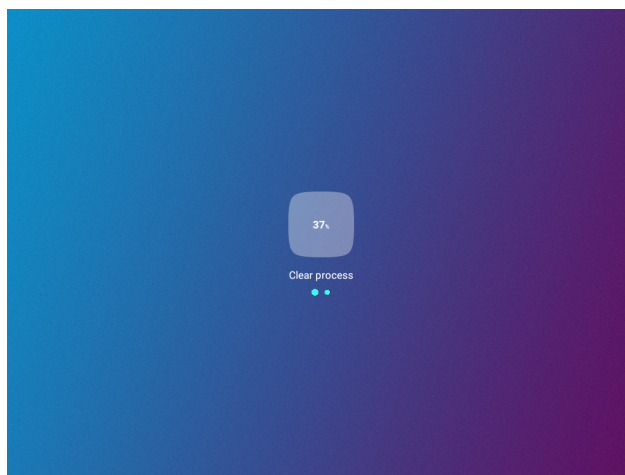

Очищает память от ненужных файлов и увеличивает доступную память ОЗУ.

Все приложения

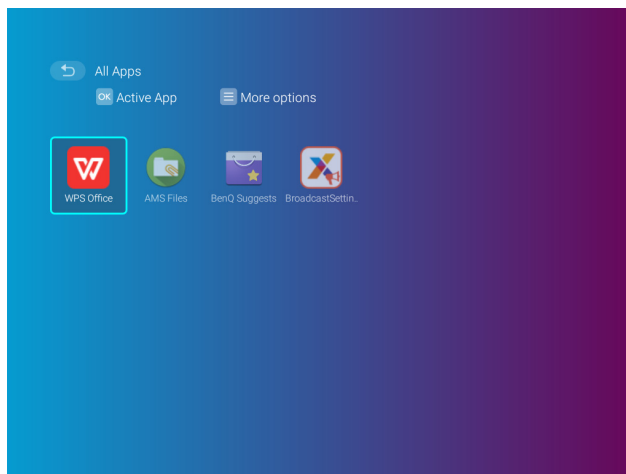

Выберите меню **Все приложения**, чтобы получить доступ ко всем приложениям, установленным на проекторе.

- Выберите приложение и нажмите **ОК**, чтобы запустить приложение.
- Выберите приложение и нажмите кнопку меню (☰), чтобы запустить приложение.



Если **Служба AMS** включена, учетные записи **AMS Гость** не имеют права удалять приложения в данном меню.

Недавно использованные

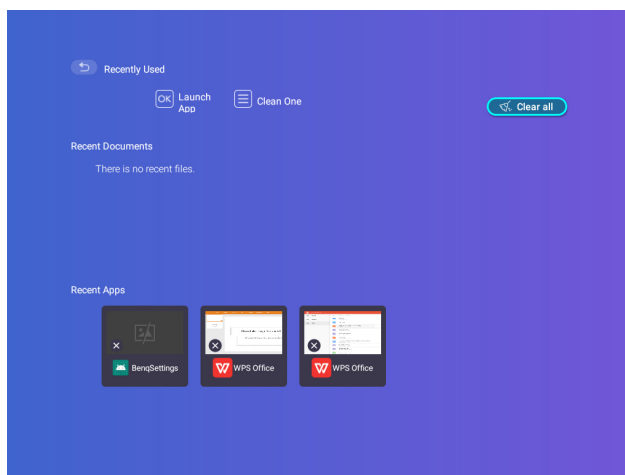

Выберите меню **Недавно использованные**, чтобы получить доступ ко всем недавно использованным приложениям.

- Выберите любой значок и нажмите кнопку «вниз» (▼), чтобы удалить значок из списка недавно использованных приложений.
- Выберите любой значок и нажмите кнопку меню (☰), чтобы удалить все значки из списка недавно использованных приложений.

Сведения



Когда **Служба AMS** включена, это меню будет недоступно для учетных записей **AMS Гость**.

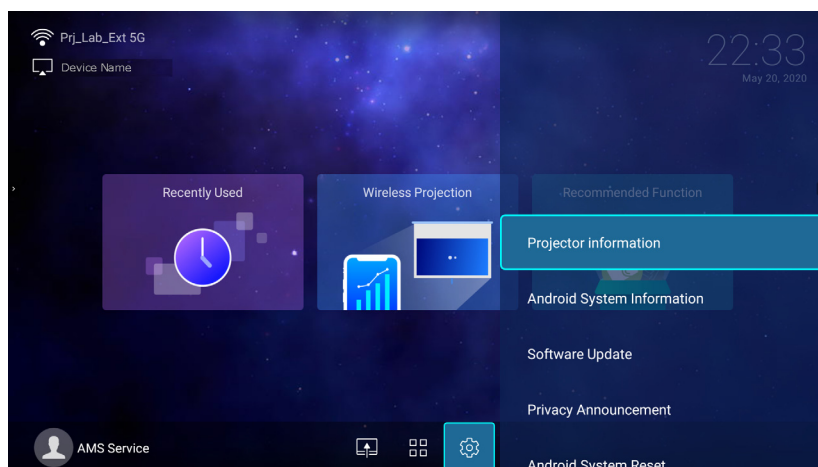

Информация о проекторе	Отображает информацию о текущем состоянии проектора, включая текущие Физическое разрешение, Режим изображения, Режим света, Срок службы источника света, Версия микропрограммы и Сервисный код.
Информация о системе Android	Отображает информацию об операционной системе Android, включая Версия Android, ОЗУ, Память системы, Внутренняя память и MAC-адрес.
Обновление программного обеспечения	Позволяет обновить операционную систему Android через обновление Over-The-Air (OTA) или USB-накопитель. За подробной информацией см. Проверка на обновления системы на стр. 33 ,
Заявление о конфиденциальности	Позволяет просматривать и принимать или отклонять политику конфиденциальности VenQ.
Сброс системы Android	Возврат к исходным заводским настройкам.

Изображение

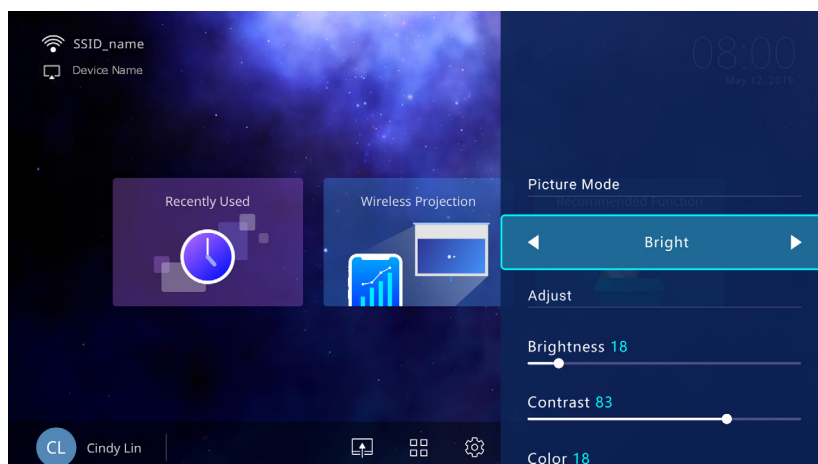

Параметры, доступные в меню настроек **Изображение** идентичны параметрам, доступным в экранном меню. См. [Меню Дополнительно на стр. 87](#) за параметрами настроек **Изображение**.

Настройки света

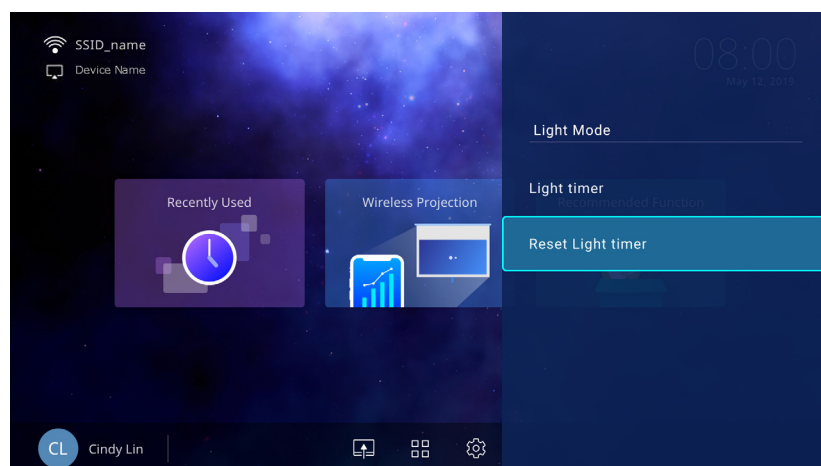

Параметры, доступные в меню настроек **Настройки света** идентичны параметрам, доступным в экранном меню. См. [Меню Дополнительно на стр. 87](#) за параметрами настроек **Настройки света**.

Трапец. искажения

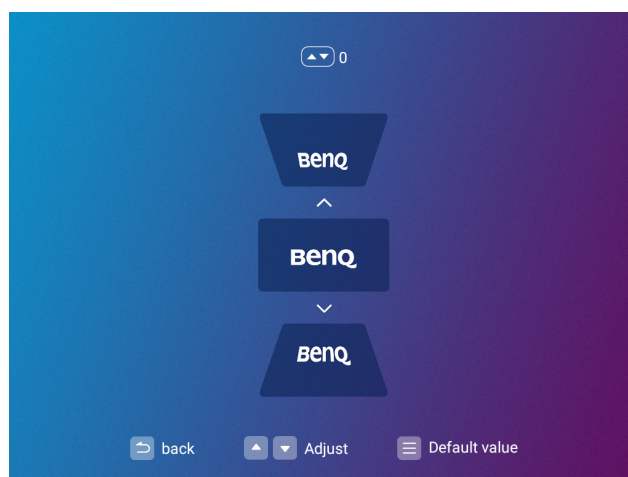

Параметры, доступные в меню настроек **Трапец. искажения** идентичны параметрам, доступным в экранном меню. См. [Меню Дополнительно на стр. 87](#) за параметрами настроек **Трапец. искажения**.

Полож. проектора

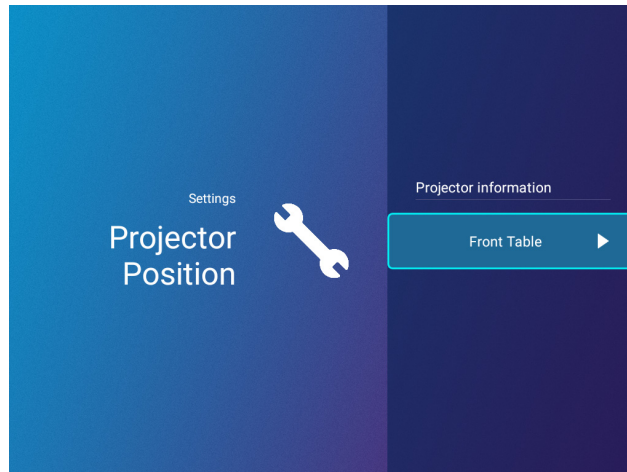

Параметры, доступные в меню настроек **Полож. проектора** идентичны параметрам, доступным в экранном меню. См. [Меню Дополнительно на стр. 87](#) за параметрами настроек **Полож. проектора**.

3D

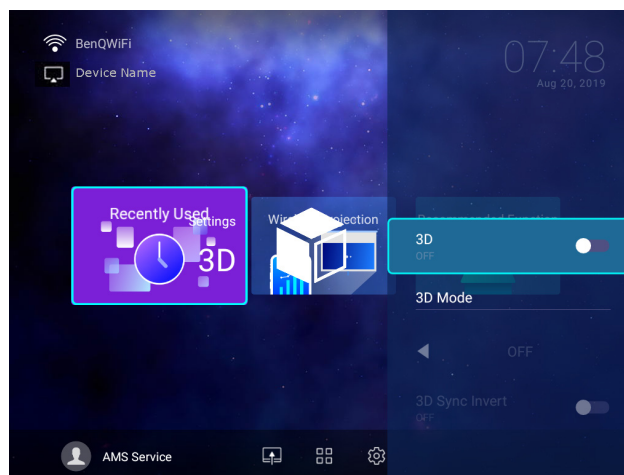

Параметры, доступные в меню настроек **3D** идентичны параметрам, доступным в экранном меню. См. [Меню Дополнительно на стр. 87](#) за параметрами настроек **3D**.

Настройки экрана

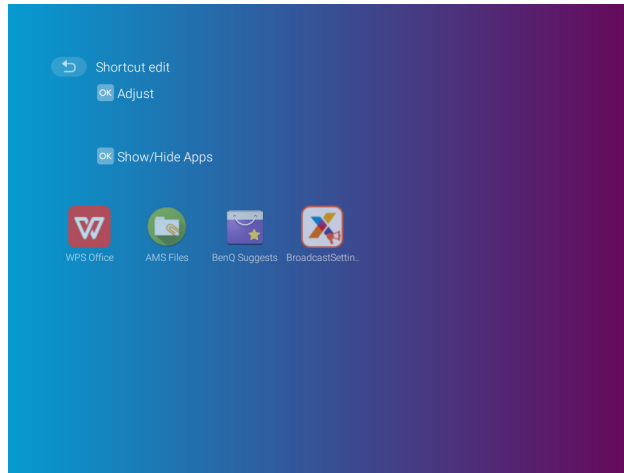

Ярлык

Позволяет настроить ярлыки приложений, которые будут отображаться на главном экране **BenQ Launcher**, а также их последовательность. На главном экране должен присутствовать хотя бы один ярлык, а всего их может быть до десяти.

- **Авто:** Позволяет проектору автоматически сортировать последовательность на главном экране так, чтобы наиболее часто используемое приложение стояло первым в ряду.
- **Вручную:** Позволяет пользователю вручную настраивать ярлыки приложений, отображающиеся на главном экране, а также их последовательность. Нажмите **OK** на приложении в меню **Регулировка** и затем нажмите **◀/▶**, чтобы отредактировать последовательность приложений в разделе ярлыков приложений. Нажмите **OK** на приложении в меню **Показать/скрыть приложения**, чтобы поставить флажок (показать) или снять флажок (скрыть) с ярлыков.





Данная функция доступна только в том случае, если параметр **Авто** отключен.

Дата и время

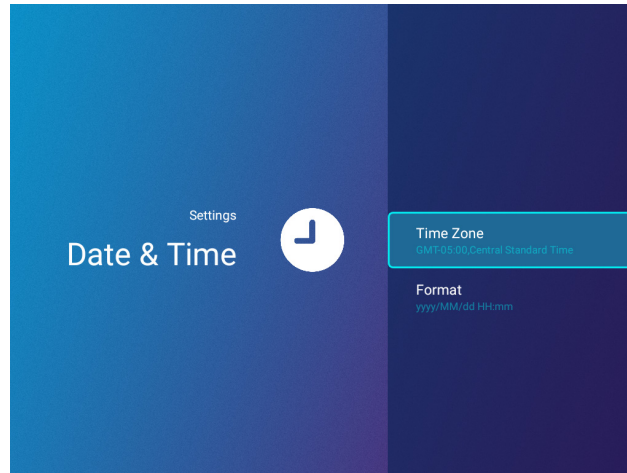

- Когда **Служба AMS** включена, это меню будет недоступно для учетных записей AMS **Гость**.
- Информация о дате и времени в проекторе связана/синхронизирована с Интернетом и не устанавливается вручную. В случаях, когда у проектора нет доступа к Интернету, отображаемая информация о дате и/или времени может быть неверной.



Часовой пояс	Задает часовой пояс для проектора  Параметр Часовой пояс должен быть установлен на правильный регион для проектора для правильной работы приложения Трансляция X-Sign .
Форматирование	Задает формат времени и даты в виде ЧЧ:ММ или ГГГГ/ММ/ДД ЧЧ:ММ .

Язык



- Когда **Служба AMS** включена, это меню будет недоступно для учетных записей AMS **Гость**.

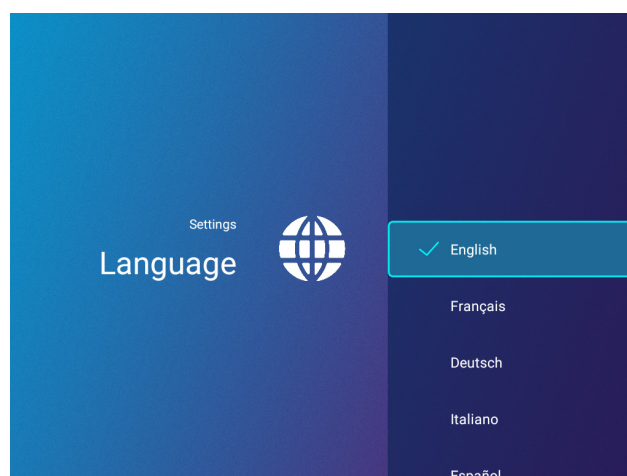

Задает язык для **BenQ Launcher**.

Клавиатура

 Когда **Служба AMS** включена, это меню будет недоступно для учетных записей **AMS Гость**.

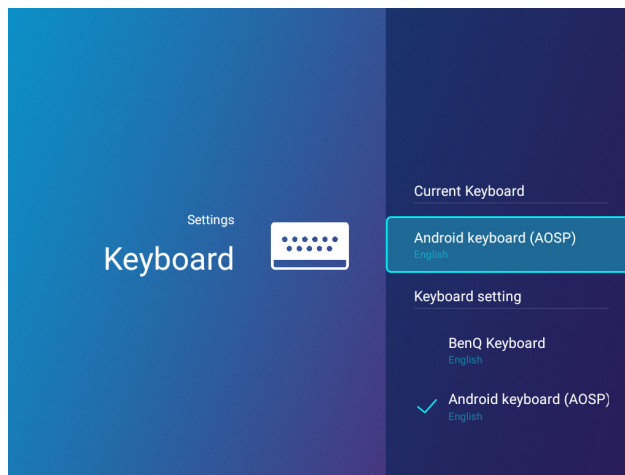

Текущая клавиатура	Отображает текущие параметры клавиатуры.
Настройки клавиатуры	<p> Задает виртуальную клавиатуру для ввода текста. Доступны варианты Клавиатура BenQ и Клавиатура Android (AOSP).</p> <p>Для ввода китайских символов, установите язык на традиционное письмо или упрощенное письмо китайского, после чего установите клавиатуру на Клавиатура BenQ.</p>

Служба AMS

 Когда **Служба AMS** включена, это меню будет недоступно для учетных записей **AMS Гость** или **Пользователь**.

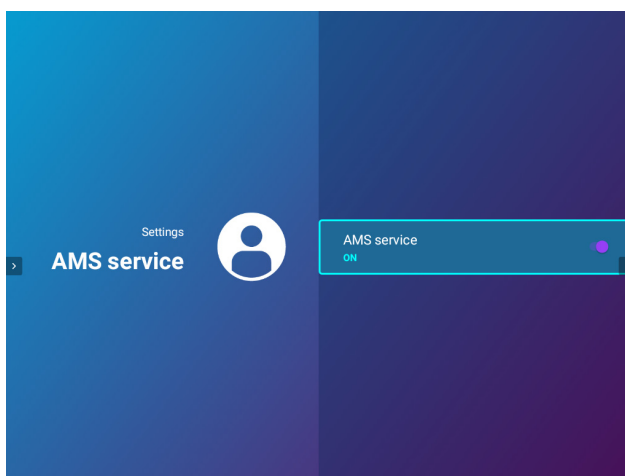

Выберите, чтобы включить или выключить систему управления учетными записями BenQ.

Эксплуатация (с источником без использования Launcher)

Использование меню проектора с источником без использования Launcher

При входном сигнале **HDMI** или **PC/YPbPr**, возможно использование 2 типов экранных меню (OSD) для выполнения различных настроек и регулировок.

- Экранное меню **Базовый**: содержит основные функции меню. (См. [Меню Базовый на стр. 79](#))
- Экранное меню **Дополнительно**: содержит все функции меню. (См. [Меню Дополнительно на стр. 80](#))

Для доступа к экранному меню нажмите  на проекторе или пульте ДУ.

- Используйте кнопки со стрелками (**▲/▼/◀/▶**) на проекторе или пульте ДУ, чтобы переключаться между пунктами меню.
- Нажмите **OK** на проекторе или пульте дистанционного управления, чтобы подтвердить выбранный элемент меню.

При первом включении проектора (после завершения исходной настройки) будет отображено основное экранное меню.



Снимки экранного меню ниже представлены только как образец и могут отличаться от действительного изображения.

Ниже приводится краткий обзор экранного меню **Базовый**.

	1 Тип меню	4 Нажмите OK для входа в меню.
	2 Главное меню	5 Состояние
	3 Текущий входной сигнал	6 Нажмите  для возврата к предыдущей странице или выхода.

Для переключения с экранного меню **Базовый** на **Дополнительно** выполните следующее:

1. Перейдите в **Базовый Меню > Тип меню**.
2. Нажмите **OK** и с помощью кнопок **▲/▼** выберите **Дополнительно**. При следующем включении проектора можно перейти к экранному меню **Дополнительно** нажатием .

Ниже приводится краткий обзор экранного меню **Дополнительно**.

	<p>1 Главное меню и пиктограмма главного меню</p>	<p>5 Нажмите ↶ для перехода на предыдущую страницу.</p>
	<p>2 Подменю</p>	<p>6 Нажмите ⚙ для возврата к предыдущей странице или выхода.</p>
	<p>3 Текущий входной сигнал</p>	<p>7 Состояние</p>
	<p>4 Нажмите OK для входа в меню.</p>	

Аналогично, для переключения с экранного меню **Дополнительно** на экранное меню **Базовый** выполните следующее:

1. Перейдите в **Дополнительно Меню — Система > Настройки меню** и нажмите **OK**.
2. Выберите **Тип меню** и **OK**.
3. Нажмите **▲/▼** для выбора **Базовый**. При следующем включении проектора можно перейти к экранному меню **Базовый** нажатием **⚙**.

Защита проектора

Использование троса безопасности с замком

Во избежание хищения необходимо устанавливать проектор в безопасном месте. Кроме того, для защиты проектора следует приобрести замок.

Проектор оборудован защитной панелью снизу. См. пункт 19 в [стр. 9](#).

Защита паролем

Установка пароля

1. Перейдите в **Дополнительно Меню — Настройки > Настройки безопасности**. Нажмите **OK**. Появится страница **Настройки безопасности**.
2. Выделите **Изменить пароль** и нажмите **OK**.
3. Четыре кнопки со стрелками (**▲, ►, ▼, ◀**) соответствуют 4 цифрам (1, 2, 3, 4). Используйте кнопки со стрелками для ввода шестизначного пароля.
4. Повторно введите новый пароль для подтверждения. После установки пароля экранное меню вернется на страницу **Настройки безопасности**.

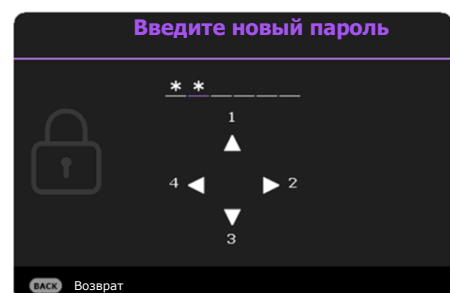

5. Для включения функции **Блокировка при включении**, нажмите **▲/▼**, чтобы выделить **Блокировка при включении**, и нажмите **◀/▶**, чтобы выбрать **Вкл..** Введите пароль еще раз.



- Во время ввода символы отображаются на экране в виде звездочек. Запишите выбранный пароль и храните его в надежном месте до ввода или сразу после ввода пароля на случай, если вы его забудете.
- После установки пароля при включении и активизации функции «Блокировка при включении» включение проектора производится только после ввода правильного пароля.

Если вы забыли пароль

В случае ввода неверного пароля появится сообщение о вводе неверного пароля, а затем появится сообщение **Введите текущий пароль**. Если вы не можете вспомнить пароль используйте процедуру восстановления пароля. См. [Процедура восстановления пароля на стр. 77](#).

При вводе неверного пароля 5 раз подряд проектор автоматически выключается.

Процедура восстановления пароля

1. Нажмите и удерживайте **AUTO (АВТО)** в течение 3 секунд. На экране проектора появится закодированное число.
2. Запишите это число и выключите проектор.
3. Для раскодирования этого числа обратитесь в местный сервисный центр BenQ. Для подтверждения права владения проектором может потребоваться предоставление документа о его покупке.

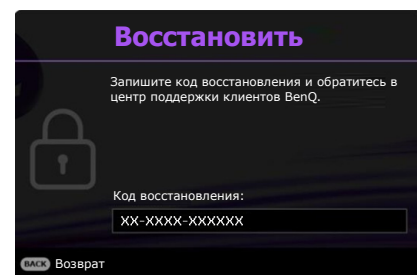
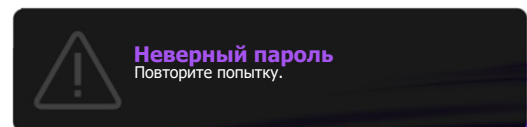

Изменение пароля

1. Перейдите в **Дополнительно Меню — Настройки > Настройки безопасности > Изменить пароль**.
2. Нажмите **ОК**. Появится сообщение **Введите текущий пароль**.
3. Введите старый пароль.
 - При правильном вводе пароля появится сообщение **Введите новый пароль**.
 - Если пароль неверный, будет отображаться сообщение об ошибке ввода пароля, а затем появится сообщение **Введите текущий пароль**, после чего можно повторить попытку. Для отмены изменений или ввода другого пароля нажмите кнопку **↶**.
4. Введите новый пароль.
5. Повторно введите новый пароль для подтверждения.

Отключение функции защиты паролем

Для отключения использования пароля перейдите в **Дополнительно Меню — Настройки > Настройки безопасности > Блокировка при включении** и нажмите **◀/▶** для выбора **Выкл..** Появится сообщение **Введите текущий пароль**. Введите текущий пароль.

- После ввода правильного пароля экранное меню вернется на страницу **Настройки безопасности**. В следующий раз при включении проектора вам не потребуется вводить пароль.
- Если пароль неверный, будет отображаться сообщение об ошибке ввода пароля, а затем появится сообщение **Введите текущий пароль**, после чего можно повторить попытку. Для отмены изменений или ввода другого пароля нажмите кнопку ↶.

 Несмотря на то, что функция парольной защиты отключена, необходимо сохранить старый пароль на тот случай, если понадобится снова включить ее – при этом потребуется указать старый пароль.

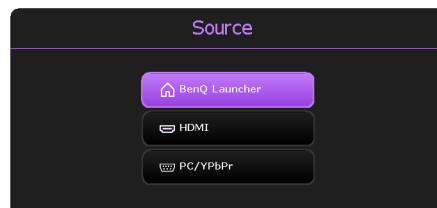

Выбор входного сигнала

Проектор можно одновременно подключать к нескольким устройствам. Тем не менее, одновременно возможно воспроизведение полноэкранного изображения только от одного источника. При включении проектор автоматически начинает поиск доступных входных сигналов.



Когда меню **Дополнительно - Настройки** > меню **Автопоиск источника Вкл.**, проектор начнет автоматический поиск **BenQ Launcher**.

Для выбора источника:

1. Нажмите . Появится строка выбора источника.
2. Последовательно нажимайте / до тех пор, пока не будет выбран нужный сигнал, а затем нажмите **OK**.

После того, как сигнал будет найден, в углу экрана в течение нескольких секунд появится информация о выбранном источнике сигнала. Если к проектору подключены разные устройства, повторите шаги 1-2 для поиска другого сигнала.

 Для получения лучшего качества изображения необходимо выбрать и использовать входной сигнал, соответствующий физическому разрешению проектора. Масштаб для других разрешений будет изменяться проектором в зависимости от настройки «Соотношение сторон», что может привести к искажению или снижению четкости изображения. См. [Соотношение сторон на стр. 84](#).

Работа с меню

Обратите внимание, что функции экранного меню (OSD) зависят от типа выбранного входного сигнала и модели проектора.

Эти пункты меню доступны только в том случае, если проектором обнаружен хотя бы один подходящий сигнал. Если к проектору не подключено оборудование или сигнал не обнаружен, доступны лишь некоторые пункты меню.

Система меню

Меню Базовый

Главное меню	Параметры
Яркость	0~50~100
Соотношение сторон	Авто/Реальн./4:3/16:9/16:10
Режим изображения	Яркий/Презентация/Инфографик/Video/sRGB/(3D)/Пользов. 1/Пользов. 2
Громкость	0~5~10
Режим освещения	Обычн./Экономичный/Интеллектуальный Eco/LampSave
Информация	Физическое разрешение
	Обнаруженное разрешение
	Источник
	Режим изображения
	Режим освещения
	Формат 3D
	Система цвета
	Срок службы источника света
	Версия микропрограммы
	Сервисный код
Тип меню	Базовый/Дополнительно

Меню Дополнительно

Главное меню	Подпункт меню	Параметры
Изображение	Режим изображения	Яркий/Презентация/Инфографик/ Video/sRGB/(3D)/Пользов. 1/ Пользов. 2
	Референтный режим	Яркий/Презентация/Инфографик/ Video/sRGB/(3D)
	Яркость	0~50~100
	Контрастность	-50~0~50
	Цвет	-50~0~50
	Резкость	0~15~31
	Brilliant Color	Вкл./Выкл.
	Температура цвета	Холодн./Обычн./Тепл.
	Настройка цвет. температуры	Уров. R (0~50~100)
		Уров. G (0~50~100)
		Уров. B (0~50~100)
		Смещ. R (-50~0~50)
		Смещ. G (-50~0~50)
	Дополнительные настройки цвета	Смещ. B (-50~0~50)
		R (Основной цвет/Оттенок/ Насыщенность/Уровень)
		G (Основной цвет/Оттенок/ Насыщенность/Уровень)
		B (Основной цвет/Оттенок/ Насыщенность/Уровень)
		C (Основной цвет/Оттенок/ Насыщенность/Уровень)
	Управление цветом	M (Основной цвет/Оттенок/ Насыщенность/Уровень)
		Y (Основной цвет/Оттенок/ Насыщенность/Уровень)
Цвет стены		Выкл./Светло-желтый/Розовый/ Светло-зеленый/Синий/Классная доска
Сбросить параметр Изображение	Сброс/Отмена	

Главное меню	Подпункт меню	Параметры	
Дисплей	Соотношение сторон	Авто/Реальн./4:3/16:9/16:10	
	Трапец. искажения	-40~0~40	
	Тестовый образец	Вкл./Выкл.	
	Наст. ПК и компоненты YPbPr	Фаза	
		Размер по горизонтали	
	Положение	Г: -5~0~5	
		В: -5~0~5	
	3D	Режим 3D	Авто/Сверху/ снизу/Черед. кадров/Упаковка кадров/ Горизонтальная стереопара/ Выкл.
		Синхр. 3D Инв.	Отключено/Инвертировать
		Применить настройки 3D	Настройки 3D 1/Настройки 3D 2/ Настройки 3D 3/Выкл.
		Сохранить настройки 3D	Настройки 3D 1/Настройки 3D 2/ Настройки 3D 3
		Формат HDMI	Авто/Ограниченный RGB/ Полный RGB/Ограниченный YUV/Полный YUV
	Изм. разм. изображ.	Цифровое увеличение	1,0X~1,8X/2,0X
		Цифровое сжатие и сдвиг	0,75X~1,0X
	Сбросить параметр Отображение	Сброс/Отмена	

Главное меню	Подпункт меню	Параметры		
Настройки	Установка проектора	Спереди на столе/Сзади на столе/Сзади на потолке/Спереди на потолке		
	Удаленный приемник	Спереди/Сверху/Спереди+Сверху		
	Автопоиск источника	Вкл./Выкл.		
	Автосинхр.	Вкл./Выкл.		
	Настройки света	Режим освещения	Обычн./Экономичный/Интеллектуальный Eco/LampSave	
		Сбр. таймер света	Сброс/Отмена	
		Срок службы источника света		
	Настройки рабочего режима	Быстрое охлаждение	Вкл./Выкл.	
		Таймер пустого экрана	Отключено/5мин/10мин/15мин/20мин/25мин/30мин	
		Напоминающее сообщение	Вкл./Выкл.	
		Режим высокогорья	Вкл./Выкл.	
		Настройки вкл./выкл. питания	Настройки вкл./выкл. питания	Прямое включение питания Вкл. пит. при обнаруж. сигнала Авт. выкл. пит. Таймер откл. пит.
			Немедленный перезапуск	Вкл./Выкл.
			Блокировка клавиш панели	Вкл./Выкл.
	Настройки безопасности	Изменить пароль		
		Блокировка при включении	Вкл./Выкл.	
	Скорость прд. (бод)		9600/14400/19200/38400/57600/115200	
	Эквалайзер HDMI	HDMI	Авто/Ниже/Низк./Средн./Выс./Выше	
	Сбросить настройки		Сброс/Отмена	

Главное меню	Подпункт меню	Параметры	
	Язык	English/Français/Deutsch/Italiano/Español/ Русский/繁體中文/简体中文/日本語/한국어/ Svenska / Nederlands/Türkçe/Čeština/ Português/ไทย/PolSKI/Magyar/Hrvatski/ Română/Norsk/Dansk/Български/ Suomi/Bhs Ind/Ελληνικά/العربية/हिंदी/ Tiếng Việt/فارسی	
Система	Настройки реж. ожид.	Режим ожидания	Есо/Обычн.
		Транзитная передача звука	Выкл./Аудиовход/HDMI
	Настройки фона	Фон	BenQ/Черный/Синий/Фиолетовый
		Экранная заставка	BenQ/Черный/Синий
	Настройки меню	Тип меню	Базовый/Дополнительно
		Время показа меню	5с/10с/20с/30с/Всегда
	Настройки звука	Отключение звука	Вкл./Выкл.
		Громкость	0~5~10
		Звук вкл./выкл. питания	Вкл./Выкл.
	Заводские настройки	Сброс/Отмена	
Сбросить параметр Система	Сброс/Отмена		
Информация	Физическое разрешение		
	Обнаруженное разрешение		
	Источник		
	Режим изображения		
	Режим освещения		
	Формат 3D		
	Система цвета		
	Срок службы источника света		
	Версия микропрограммы		
Сервисный код			

Меню Базовый

<p>Яркость</p>	<p>Чем больше значение, тем изображение ярче. Измените данную настройку так, чтобы темная область изображения была черного цвета, и чтобы были видны детали в этой области.</p>
<p>Соотношение сторон</p>	<p>Существует несколько способов установки соотношения сторон изображения в зависимости от источника входного сигнала.</p> <ul style="list-style-type: none"> <p>• Авто: Пропорционально изменяет масштаб изображения в соответствии с физическим разрешением проектора (ширина по горизонтали или по вертикали).</p> <p>• Реальн.: Изображение проецируется с исходным разрешением, а его размер изменяется в соответствии с областью отображения. Для входных сигналов с меньшим разрешением, проецируемое изображение будет представлено в оригинальном размере.</p> <p>• 4:3: Масштабирование изображения производится так, что оно воспроизводится в центре экрана с соотношением сторон 4:3.</p> <p>• 16:9: Масштабирование изображения производится так, что оно воспроизводится в центре экрана с соотношением сторон 16:9.</p> <p>• 16:10: Масштабирование изображения производится таким образом, что оно воспроизводится в центре экрана с соотношением сторон 16:10.</p>

<p>Режим изображения</p>	<p>В проекторе предусмотрено несколько заранее настроенных режимов изображения, позволяющих выбрать наиболее подходящий из них для работы или используемого источника видеосигнала.</p> <ul style="list-style-type: none"> • Яркий: Устанавливает максимальную яркость проецируемого изображения. Данный режим удобен, если требуется повышенная яркость изображения, например, при работе с проектором в хорошо освещенном помещении. • Презентация: Предназначен для презентаций. В этом режиме яркость подбирается таким образом, чтобы обеспечить корректную цветопередачу изображения, передаваемого с ПК или портативного компьютера. • Инфографик: Идеально подходит для презентаций, в которых используется комбинация текста и графических изображений, благодаря высокой яркости и улучшенной цветовой градации, которые позволяют отчетливо рассмотреть все детали. • Video: Подходит для воспроизведения видео в среде с естественным освещением. Динамические детали цветов сохраняются благодаря технологии улучшения VenQ. • sRGB: Устанавливает максимальную чистоту цветов RGB для обеспечения максимально корректной передачи изображений вне зависимости от настроек яркости. Этот режим наиболее пригоден для просмотра фотографий, снятых правильно откалиброванной камерой, поддерживающей цветное пространство sRGB, а также для просмотра ПК-графики и документов, созданных в таких приложениях, как AutoCAD. • 3D: Используется для воспроизведения 3D изображений и 3D видеороликов. • Пользов. 1/Пользов. 2: Использует индивидуальные настройки на основании текущих доступных режимов изображения. См. Референтный режим на стр. 87.
<p>Громкость</p>	<p>Регулирует громкость звука.</p>
<p>Режим освещения</p>	<p>См. Настройка Режим освещения на стр. 99.</p>

<p>Информация</p>	<ul style="list-style-type: none"> • Физическое разрешение: Отображает физическое разрешение проектора. • Обнаруженное разрешение: Показывает физическое разрешение входного сигнала. • Источник: Показывает текущий источник сигнала. • Режим изображения: Показывает режим, выбранный в меню Изображение. • Режим освещения: Показывает режим, выбранный в меню Настройки света. • Формат 3D: Показывает текущий режим 3D. • Система цвета: Показывает входной формат системы. • Срок службы источника света: Показывает наработку лампы в часах. • Версия микропрограммы: Показывает версию микропрограммы проектора. • Сервисный код: Показывает серийный номер проектора.
<p>Тип меню</p>	<p>Переключение на экранное меню Дополнительно. См. Использование меню проектора с источником без использования Launcher на стр. 75.</p>

Меню Дополнительно

Изображение

Режим изображения	<p>В проекторе предусмотрено несколько заранее настроенных режимов изображения, позволяющих выбрать наиболее подходящий из них для работы или используемого источника видеосигнала.</p> <ul style="list-style-type: none">• Яркий: Устанавливает максимальную яркость проецируемого изображения. Данный режим удобен, если требуется повышенная яркость изображения, например, при работе с проектором в хорошо освещенном помещении.• Презентация: Предназначен для презентаций. В этом режиме яркость подбирается таким образом, чтобы обеспечить корректную цветопередачу изображения, передаваемого с ПК или портативного компьютера.• Инфографик: Идеально подходит для презентаций, в которых используется комбинация текста и графических изображений, благодаря высокой яркости и улучшенной цветовой градации, которые позволяют отчетливо рассмотреть все детали.• Video: Подходит для воспроизведения видео в среде с естественным освещением. Динамические детали цветов сохраняются благодаря технологии улучшения VenQ.• sRGB: Устанавливает максимальную чистоту цветов RGB для обеспечения максимально корректной передачи изображений вне зависимости от настроек яркости. Этот режим наиболее пригоден для просмотра фотографий, снятых правильно откалиброванной камерой, поддерживающей цветовое пространство sRGB, а также для просмотра ПК-графики и документов, созданных в таких приложениях, как AutoCAD.• 3D: Используется для воспроизведения 3D изображений и 3D видеороликов.• Пользов. 1/Пользов. 2: Использует индивидуальные настройки на основании текущих доступных режимов изображения. См. Референтный режим на стр. 87.
Референтный режим	<p>В проекторе предусмотрено 2 пользовательских режима, которые могут использоваться в случае, если текущие доступные режимы изображений не удовлетворяют потребности пользователя. В качестве начальной точки для индивидуальной настройки можно выбрать один из режимов изображения (за исключением Пользов. 1/Пользов. 2).</p> <ol style="list-style-type: none">1. Перейдите в Изображение > Режим изображения.2. Нажмите ◀/▶, чтобы выбрать Пользов. 1 или Пользов. 2.3. Нажмите ▼, чтобы выделить Референтный режим, затем нажмите ◀/▶ для выбора наиболее подходящего режима изображения.4. Нажмите кнопку ▼, чтобы выбрать пункт меню, который нужно изменить, и измените значение. Изменения определяют выбранный пользовательский режим.

Яркость	Чем больше значение, тем изображение ярче. Измените данную настройку так, чтобы темная область изображения была черного цвета, и чтобы были видны детали в этой области.
Контрастность	Чем больше значение, тем выше контрастность. Данный параметр используется для установки максимального уровня белого цвета после регулировки уровня яркости в соответствии с выбранным источником видеосигнала и условиями просмотра.
Цвет	Меньшие значения соответствуют менее насыщенным цветам. При установке слишком высокого значения цвета изображения будут слишком яркими, а изображение – нереалистичным.
Резкость	Чем больше значение, тем выше резкость изображения.
Brilliant Color	Данная функция использует новый алгоритм обработки цвета и улучшения на уровне системы для повышения яркости, одновременно обеспечивая более яркие и реалистичные цвета изображения. Она позволяет увеличить яркость для полутонов более чем на 50 %, обеспечивая, таким образом, более реалистичное воспроизведение цвета. Для получения изображения такого качества, выберите Вкл. При выборе Выкл. функция Температура цвета становится недоступной.

Температура цвета

Имеется несколько вариантов предварительных настроек цветовой температуры. Доступные настройки могут отличаться в зависимости от типа выбранного входного сигнала.

- **Обычн.:** Стандартная настройка оттенков белого.
- **Холодн.:** Увеличивает количество голубого в белом цвете.
- **Тепл.:** Увеличивает количество красного в белом цвете.

Настройка цвет. температуры

Вы также можете установить выбранную температуру цвета, меняя следующие настройки.

- **Уров. R/Уров. G/Уров. B:** Регулирует уровень контрастности красного, зеленого и синего.
- **Смещ. R/Смещ. G/Смещ. B:** Регулирует уровень яркости красного, зеленого и синего.

Управление цветом

Данная функция обеспечивает возможность настройки шести диапазонов цвета (RGBCMY). При выборе каждого цвета можно отдельно отрегулировать его диапазон и насыщенность в соответствии со своими предпочтениями.

- **Основной цвет:** Выбор цвета из: **R** (красный), **G** (зеленый), **B** (синий), **C** (голубой), **M** (пурпурный) или **Y** (желтый).

- **Оттенок:** Оттенок используется для регулировки цветового баланса. При увеличении значения в него добавляются цвета, включающие большую пропорцию соседних цветов в порядке против часовой стрелки. Уменьшение значения работает в порядке часовой стрелки. Чтобы получить представление о том, как цвета соотносятся друг с другом, см. рисунок



Например, при выборе красного цвета и установке его значения на 0, на проецируемом изображении будет выбран только чистый красный. При увеличении значения будет включен красный цвет рядом с зеленым, а уменьшение значения приведет к включению красного цвета в пурпурный.

- **Насыщенность:** Выбор значений согласно предпочтениям. Любое изменение вступит в силу незамедлительно. Например, при выборе красного цвета и установке его значения на 0, это изменение затронет только насыщенность чистого красного цвета.







Насыщенность — это количество данного цвета в изображении. Меньшие значения соответствуют менее насыщенным цветам; при установке значения 0 этот цвет полностью удаляется из изображения. При очень высоком уровне насыщенности этот цвет будет преобладать и выглядеть неестественно.

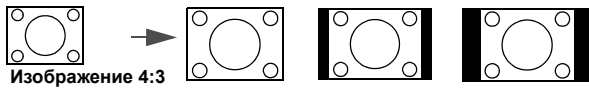
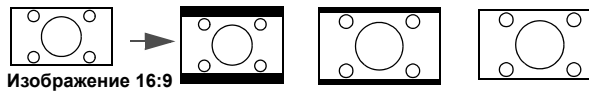
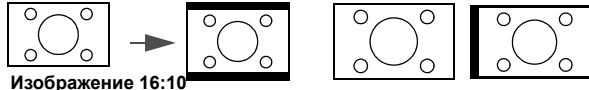

- **Уровень:** Выбор значений согласно предпочтениям. Это изменение затронет уровень контрастности выбранного основного цвета. Любое изменение вступит в силу незамедлительно.

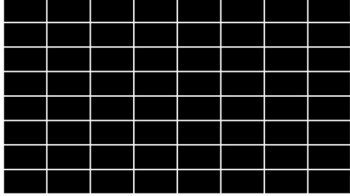
<p>Дополнительные настройки цвета</p>	<p>Цвет стены</p> <p>В тех случаях, когда изображение проецируется на цветную поверхность, с помощью функции Wall Color (Цвет стены) можно скорректировать цвета проецируемого изображения, чтобы избежать возможного искажения цвета источника. Можно выбрать один из предварительно откалиброванных цветов: Светло-желтый, Розовый, Светло-зеленый, Синий и Красная доска.</p>
<p>Сбросить параметр Изображение</p>	<p>Возвращает все настройки, выполненные для меню Изображение, до заводских значений.</p>

Дисплей

<p>Соотношение сторон</p>	<p>Существует несколько способов установки соотношения сторон изображения в зависимости от источника входного сигнала.</p> <ul style="list-style-type: none"> <p>• Авто: Пропорционально изменяет масштаб изображения в соответствии с физическим разрешением проектора (ширина по горизонтали или по вертикали).</p>  <p>Изображение 15:9</p> <p>• Реальн.: Изображение проецируется с исходным разрешением, а его размер изменяется в соответствии с областью отображения. Для входных сигналов с меньшим разрешением, проецируемое изображение будет представлено в оригинальном размере.</p>  <p>Изображение 4:3</p> <p>Изображение 16:9</p> <p>• 4:3: Масштабирование изображения производится так, что оно воспроизводится в центре экрана с соотношением сторон 4:3.</p>  <p>Изображение 4:3</p> <p>• 16:9: Масштабирование изображения производится так, что оно воспроизводится в центре экрана с соотношением сторон 16:9.</p>  <p>Изображение 16:9</p> <p>• 16:10: Масштабирование изображения производится таким образом, что оно воспроизводится в центре экрана с соотношением сторон 16:10.</p>  <p>Изображение 16:10</p>
<p>Трапец. искажения</p>	<p>Коррекция любого трапецеидального искажения изображения. См. Коррекция трапец. искажения на стр. 19.</p>

<p>Тестовый образец</p>	<p>Отрегулируйте размер и фокус изображения и убедитесь, что проецируемое изображение не искажено.</p> 
<p>Наст. ПК и компоненты YPbPr</p>	<ul style="list-style-type: none"> • Фаза: Настраивает фазу часов, чтобы уменьшить искажения изображения. Данная функция доступна только при выбранном сигнале ПК (аналоговый RGB) или YPbPr. • Размер по горизонтали: Настройка ширины изображения по горизонтали. Данная функция доступна только при выбранном сигнале ПК (аналоговый RGB). 
<p>Положение</p>	<p>Отображает страницу настройки положения. Для перемещения проецируемого изображения воспользуйтесь кнопками перемещения. Данная функция доступна только при выбранном сигнале ПК (аналоговый RGB).</p>
<p>3D</p>	<p>Данный проектор оснащен функцией 3D, которая позволяет просматривать 3D фильмы, видеоклипы и спортивные передачи в более реалистичном формате за счет повышенной глубины изображения. Для просмотра изображений 3D необходимо использовать специальные 3D-очки.</p> <ul style="list-style-type: none"> • Режим 3D: Параметр по умолчанию Выкл.. Для автоматического выбора подходящего формата 3D при обнаружении содержания 3D, выберите Авто. Если проектор не может распознать формат 3D, нажмите ▲/▼ для выбора режима 3D Сверху/снизу, Черед. кадров, Упаковка кадров и Горизонтальная стереопара.  <p>Если функция 3D включена:</p> <ul style="list-style-type: none"> • Уровень яркости проецируемого изображения уменьшится. • Следующие настройки изменить нельзя: Режим изображения, Референтный режим. • Трапец. искажения можно изменить только в ограниченных пределах. • Синхр. 3D Инв.: При наличии инвертированной глубины изображения используйте эту функцию для устранения проблемы. • Применить настройки 3D: После того как настройки 3D будут сохранены, можно применить их, выбрав из набора сохраненных настроек 3D. После применения настроек, проектор автоматически воспроизведет поступающие материалы 3D, если они соответствуют сохраненным настройкам 3D.  <p>Может (могут) использоваться только набор (-ы) настроек 3D с введенными данными.</p> <ul style="list-style-type: none"> • Сохранить настройки 3D: После успешного отображения материалов 3D и ввода необходимых поправок можно включить данную функцию и выбрать набор настроек 3D, чтобы сохранить текущие настройки 3D.

<p>Формат HDMI</p>	<p>Выберите подходящий формат цвета для оптимизации качества дисплея.</p> <ul style="list-style-type: none"> • Авто: Автоматически подбирает подходящее цветовое пространство и уровень серого для входящего сигнала HDMI. • Ограниченный RGB: Использует ограниченный диапазон RGB 16-235. • Полный RGB: Использует весь диапазон RGB 0-255. • Ограниченный YUV: Использует ограниченный диапазон YUV 16-235. • Полный YUV: Использует весь диапазон YUV 0-255.
<p>Изм. разм. изображ.</p>	<p>Цифровое увеличение</p> <p>Увеличение или уменьшение размера проецируемого изображения.</p> <ol style="list-style-type: none"> 1. После отображения полосы настройки, многократно нажимайте ▲/▼ для сужения или увеличения изображения до нужного размера. 2. Нажмите ОК для входа в режим панорамирования. 3. Для перемещения по изображению воспользуйтесь стрелками перемещения (▲, ▼, ◀, ▶) на проекторе или на пульте ДУ.  <p>Перемещение по изображению возможно только после его увеличения. Во время поиска деталей возможно дальнейшее увеличение изображения.</p> <p>Цифровое сжатие и сдвиг</p> <p>Сжатие и/или сдвиг проецируемого изображения.</p> <ol style="list-style-type: none"> 1. После отображения полосы настройки многократно нажимайте ◀/▶ для сужения или увеличения изображения до нужного размера. 2. Нажмите ОК для активации функции цифрового сдвига. 3. После активации цифрового сдвига нажмите кнопки со стрелками (▲, ▼, ◀, ▶) для сдвига изображения. 4. Для возврата к исходному размеру изображения нажмите кнопку AUTO (АВТО).  <p>Сдвиг изображения возможен только после его сжатия.</p>
<p>Сбросить параметр Отображение</p>	<p>Возвращает все настройки, выполненные для меню Дисплей, до заводских значений.</p>

Настройки

<p>Установка проектора</p>	<p>См. Выбор местоположения на стр. 14.</p>
<p>Удаленный приемник</p>	<p>Позволяет задействовать все удаленные приемники или один конкретный удаленный приемник на проекторе.</p>
<p>Автопоиск источника</p>	<p>Обеспечивает автоматический поиск сигнала источника проектором.</p>

<p>Автосинхр.</p>	<ul style="list-style-type: none"> • Вкл.: Позволяет проектору автоматически выбрать оптимальные параметры изображения при выбранном сигнале ПК (аналоговый RGB) и нажатии AUTO (АВТО). • Выкл.: Проектор не реагирует на команды во время нажатия AUTO (АВТО).
<p>Настройки света</p>	<ul style="list-style-type: none"> • Режим освещения: См. Настройка Режим освещения на стр. 99. • Сбр. таймер света: См. Сброс таймера лампы на стр. 103. • Срок службы источника света: Показывает наработку лампы в часах.

Быстрое охлаждение

При установке значения **Вкл.** функция активна, и время охлаждения проектора сокращается приблизительно до 15 секунд по сравнению с нормальным временем охлаждения, равным 90 секундам.

Таймер пустого экрана

Установка таймера отображения пустого экрана после включения функции пустого экрана; по истечении указанного времени снова выводится изображение. Если установка продолжительности не соответствует требованиям, выберите **Отключено**. Независимо от того, включена ли функция **Таймер пустого экрана**, можно нажимать большинство кнопок на проекторе или на пульте ДУ, чтобы восстановить изображение.

Напоминающее сообщение

Настройка включения или отключение показа сообщений-напоминаний.

Режим высокогорья

При работе на высоте 1 500–3 000 м над уровнем моря и при температуре окружающей среды 0–30 °С рекомендуется использовать **Режим высокогорья**.



Если используется «**Режим высокогорья**», возможно повышение уровня рабочего шума, связанное с увеличением оборотов вентилятора для обеспечения надлежащего охлаждения и функционирования системы.

При эксплуатации проектора в других тяжелых условиях (отличных от вышеуказанных) возможно автоматическое отключение проектора, обеспечивающее его защиту от перегрева. В этом случае, следует переключить проектор в режиме High Altitude (Высокогорье) для предотвращения отключения. Однако это не означает, что данный проектор можно эксплуатировать абсолютно в любых жестких условиях окружающей среды.



Не используйте **Режим высокогорья** на высоте 0–1 500 м и при температуре окружающей среды 0–35 °С. Включение данного режима в подобных условиях приведет к переохлаждению проектора.

Настройки вкл./выкл. питания

- **Прямое включение питания:** Обеспечивает автоматическое включение проектора после подачи питания по кабелю питания.
- **Вкл. пит. при обнаруж. сигнала:** Отвечает за непосредственное включение проектора без нажатия  **POWER (Питание)** или  **ON (Вкл.)**, когда он находится в режиме ожидания, а также регистрирует сигнал VGA или HDMI с напряжением 5 В.
- **Авт. выкл. пит.:** Обеспечивает автоматическое выключение проектора, если отсутствует входной сигнал в течение заданного периода времени, во избежание сокращения срока службы лампы.
- **Таймер откл. пит.:** Настройка таймера автоматического выключения проектора.

Немедленный перезапуск

Позволяет немедленно перезапустить проектор в течение 90 секунд после выключения.

Настройки безопасности	См. Защита паролем на стр. 76.
Скорость прд. (бод)	Задаёт скорость передачи (бод), соответствующую параметрам компьютера, для подключения проектора с помощью кабеля RS-232 или загрузки микропрограммного обеспечения проектора. Эта функция может использоваться только квалифицированными специалистами по обслуживанию.
Эквалайзер HDMI	Регулирует настройки уровня эквалайзера для сигнала HDMI. Чем выше значение, тем сильнее уровень. Если проект оборудован более, чем одним разъёмом HDMI, сперва выберите HDMI, затем отрегулируйте значение.
Сбросить настройки	Возвращает все настройки, выполненные для меню Настройки , до заводских значений.

Система





Язык	Выбор языка экранных меню (OSD).
Настройки реж. ожид.	<ul style="list-style-type: none"> • Режим ожидания <ul style="list-style-type: none"> • Есо: Проектор поддерживает нормальный режим ожидания с потреблением энергии ниже, чем 0,5 Вт. • Обычн.: Позволяет проектору обеспечивать транзитную передачу звука в режиме ожидания. • Транзитная передача звука: Проектор может воспроизводить звук в режиме ожидания и при правильном подключении соответствующих разъемов. Нажмите ◀/▶, чтобы выбрать источник для использования. Для рекомендаций по установлению соединения см. Подключение на стр. 20.
Настройки фона	<ul style="list-style-type: none"> • Фон: Задаёт цвет фона для проектора. • Экранная заставка: Позволяет выбрать заставку для отображения при включении проектора.
Настройки меню	<ul style="list-style-type: none"> • Тип меню: Переключение на экранное меню Базовый. • Время показа меню: Выбор времени отображения экранного меню после последнего нажатия кнопки.
Настройки звука	<ul style="list-style-type: none"> • Отключение звука: Временное отключение звука. • Громкость: Регулирует громкость звука. • Звук вкл./выкл. питания: Включает и выключает звуковой сигнал при включении и выключении проектора.  <p>В данном случае изменить Звук вкл./выкл. питания можно только путем установки значения Вкл. или Выкл.. Отключение звука или изменение уровня громкости не влияет на Звук вкл./выкл. питания.</p>

Заводские настройки	<p>Возврат к исходным заводским настройкам.</p>  <p>Сброс следующих настроек не производится: Трапец. искажения, Установка проектора, Срок службы источника света, Режим высокогорья, Настройки безопасности, Скорость прд. (бод), Эквалайзер HDMI.</p>
Сбросить параметр Система	<p>Возвращает все настройки, выполненные для меню Система, до заводских значений.</p>

Информация

Информация	<ul style="list-style-type: none"> • Физическое разрешение: Отображает физическое разрешение проектора. • Обнаруженное разрешение: Показывает физическое разрешение входного сигнала. • Источник: Показывает текущий источник сигнала. • Режим изображения: Показывает режим, выбранный в меню Изображение. • Режим освещения: Показывает режим, выбранный в меню Настройки света. • Формат 3D: Показывает текущий режим 3D. • Система цвета: Показывает входной формат системы. • Срок службы источника света: Показывает наработку лампы в часах. • Версия микропрограммы: Показывает версию микропрограммы проектора. • Сервисный код: Показывает серийный номер проектора.
-------------------	--------------------------------------------------------------------------------------------------------------------------------------------------------------------------------------------------------------------------------------------------------------------------------------------------------------------------------------------------------------------------------------------------------------------------------------------------------------------------------------------------------------------------------------------------------------------------------------------------------------------------------------------------------------------------------------------------------------------------------------------------------------------------------------------------------------------------------------------------------------------

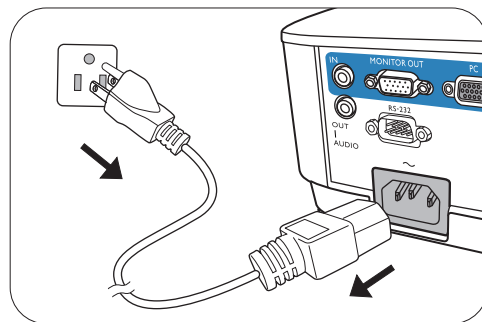

Выключение проектора

1. Нажмите  на проекторе или  на пульте дистанционного управления и на дисплее появится сообщение с подсказкой. При отсутствии каких-либо действий со стороны пользователя в течение нескольких секунд сообщение исчезает.
2. Нажмите  или  еще раз. Индикатор питания мигает оранжевым светом и лампа проектора выключается, а вентиляторы продолжают работать в течение примерно 90 секунд для охлаждения проектора.
3. По завершении процесса охлаждения, индикатор питания становится оранжевым, и вентиляторы останавливаются. Извлеките вилку кабеля питания из розетки.



- В целях защиты лампы проектор не реагирует на команды во время охлаждения.
- Чтобы сократить время охлаждения, можно включить функцию «Быстрое охлаждение». См. [Быстрое охлаждение на стр. 94](#).
- Избегайте включения проектора непосредственно после выключения, так как перегрев может сократить срок службы лампы.
- Срок службы лампы зависит от условий освещения и эксплуатации.

Непосредственное отключение питания

Сетевой кабель можно отключить сразу после выключения проектора. Чтобы защитить лампу подождите приблизительно 10 минут прежде чем перезапустить проектор. При попытке перезапустить проектор вентилятор может работать несколько минут для охлаждения. В таких случаях снова нажмите  или  еще раз, чтобы включить проектор, после того как вентиляторы остановятся, а индикатор питания станет оранжевым.

Обслуживание

Уход за проектором

Чистка объектива

В случае появления на поверхности объектива пыли или грязи выполните чистку. Перед очисткой объектива обязательно выключите проектор и дайте ему полностью остыть.

- Для очистки от пыли используйте сжатый воздух.
- В случае появления грязи или пятен очистите поверхность с помощью бумаги для чистки объектива и аккуратно протрите мягкой тканью, пропитанной чистящим средством для объектива.
- Никогда не используйте абразивные материалы, щелочные или кислотные очистители, абразивную пасту или такие летучие растворители как спирт, бензин или инсектициды. Использование таких материалов или продолжительный контакт с резиной или винилом может привести к повреждению поверхности проектора и материала корпуса.

Чистка корпуса проектора

Перед очисткой корпуса необходимо выключить проектор, следуя процедуре отключения, описанной в разделе [Работа с меню на стр. 79](#), и вынуть штепсельную вилку из розетки.

- Для удаления грязи или пыли протрите корпус мягкой тканью без пуха.
- Для очистки от присохшей грязи или пятен смочите мягкую ткань водой или нейтральным (pH) растворителем. Затем протрите корпус.



Запрещается использовать воск, спирт, бензин, растворитель и другие химические моющие средства. Это может привести к повреждению корпуса.

Хранение проектора

При необходимости длительного хранения проектора соблюдайте следующие правила:

- Убедитесь, что температура и влажность в месте хранения соответствуют рекомендациям для данного проектора. Информацию о диапазоне температур можно найти в разделе [Технические характеристики на стр. 106](#) или получить у поставщика.
- Уберите ножки регулятора наклона.
- Извлеките элементы питания из пульта ДУ.
- Упакуйте проектор в оригинальную или аналогичную упаковку.

Транспортировка проектора

Рекомендуется осуществлять транспортировку проектора в оригинальной заводской или аналогичной упаковке.

Информация о свете

Данные о времени работы света

Во время работы проектора продолжительность наработки света (в часах) автоматически рассчитывается с помощью встроенного таймера. Расчет эквивалентного ресурса лампы в часах производится следующим образом:

1. **Срок службы источника света** = $(x+y+z+a)$ часов, если:

Время работы в режиме **Обычн.** = x часов

Время работы в режиме **Экономичный** = y часов

Время работы в режиме **Интеллектуальный Есо** = z часов

Время работы в режиме **LampSave** = a часов

2. Эквив. ресурс источника света = α часов

$\alpha = x(A'/X) + y(A'/Y) + z(A'/Z) + a(A'/A)$, если

X= спецификация срока службы лампы в режиме **Обычн.**

Y= спецификация срока службы лампы в режиме **Экономичный**

Z= спецификация срока службы лампы в режиме **Интеллектуальный Есо**

A= спецификация срока службы лампы в режиме **LampSave**

A' обладает наибольшим сроком службы среди ламп X, Y, Z, A



В случае расчета эквивалентного ресурса лампы вручную, результат может отличаться от значения, отображаемого на экранном меню, поскольку система проектора рассчитывает время работы каждого режима в «минутах», затем округляет данное значение до целых чисел в часах, и отображает значение на экранном меню.



Время работы для каждого режима работы лампы на экранном (OSD) меню:

- Время складывается и округляется до целого числа в **часах**.
- Если время составляет менее 1 часа, отображается 0.

Для получения информации о времени работы лампы (в часах):

1. Перейдите в **Дополнительно Меню — Настройки > Настройки света** и нажмите **ОК**. Появится страница **Настройки света**.
2. Нажмите **▼** для выбора **Срок службы источника света**, затем нажмите **ОК**. На экране появится информация **Срок службы источника света**.

Сведения о времени наработки лампы можно также найти в меню **Информация**.

Продление срока службы лампы

- Настройка **Режим освещения**

Перейдите в **Дополнительно Меню - Настройки > Настройки света > Режим освещения** и выберите соответствующую мощность лампы из предложенных режимов.

Установка проектора в режим **Экономичный**, **Интеллектуальный Есо** или **LampSave** позволяет продлить срок службы лампы.

Режим лампы	Описание
Обычн.	Дает полную мощность лампы
Экономичный	Снижает яркость, чтобы увеличить срок службы лампы и уменьшает шум вентилятора
Интеллектуальный Есо	Автоматически регулирует мощность лампы в зависимости от яркости воспроизводимого материала для оптимизации качества дисплея
LampSave	Автоматически регулирует мощность лампы в зависимости от яркости воспроизводимого материала, обеспечивая более длительный срок службы лампы

- Настройка **Авт. выкл. пит.**

При использовании данной функции происходит автоматическое выключение проектора, если отсутствует входной сигнал в течение заданного периода времени, во избежание сокращения срока службы лампы.

Для настройки **Авт. выкл. пит.**, перейдите в **Дополнительно Меню - Настройки > Настройки рабочего режима > Настройки вкл./выкл. питания > Авт. выкл. пит.** и нажмите ◀/▶.

Срок замены лампы

Когда **Индикатор лампы** загорается или появляется сообщение, что необходимо заменить лампу, свяжитесь с дилером или зайдите на сайт <http://www.BenQ.com> перед установкой новой лампы. Использование старой лампы может вызвать нарушение нормальной работы проектора, кроме того (хоть и в достаточно редких случаях) это может привести к взрыву лампы.



- Видимая яркость проецируемого изображения может различаться в зависимости от освещения, настройки контрастности/яркости источника входного сигнала, и прямо пропорциональна расстоянию проецирования.
- Яркость лампы со временем уменьшается и может изменяться в пределах характеристик, указанных ее изготовителем. Это не является неисправностью.
- В случае перегрева лампы загораются индикаторы **Индикатор лампы (LAMP)** и **Индикатор температуры TEMP (Температура)**. Выключите проектор и оставьте для охлаждения на 45 минут. Если после включения питания индикатор лампы или температуры по-прежнему горит, обратитесь к поставщику. См. [Индикаторы на стр. 104](#).

О замене лампы напоминают следующие предупреждения.

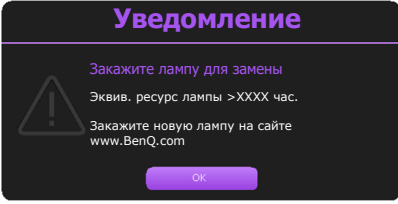
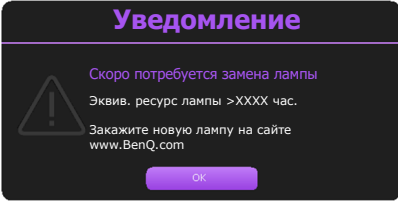
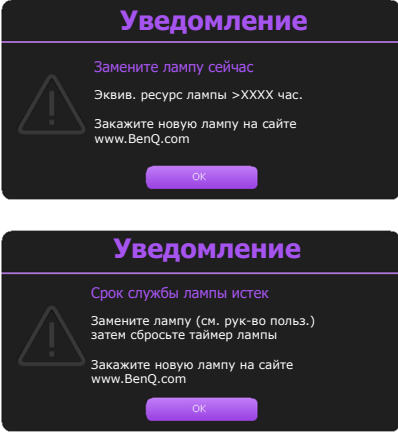
	<p>Для обеспечения оптимальной работы установите новую лампу. Нажмите ОК, чтобы скрыть сообщение.</p>
	<p>Настоятельно рекомендуется заменить лампу на этом этапе. Лампа является расходным материалом. Яркость лампы со временем уменьшается. Это нормальное явление. В случае значительного снижения яркости лампы можно заменить. Нажмите ОК, чтобы скрыть сообщение.</p>
	<p>Для продолжения нормальной работы проектора данную лампу НЕОБХОДИМО заменить. Нажмите ОК, чтобы скрыть сообщение.</p>



«XXXX» в указанных выше сообщениях – это цифры, которые отличаются в зависимости от модели.

Замена лампы (ТОЛЬКО КВАЛИФИЦИРОВАННЫМИ СПЕЦИАЛИСТАМИ)



- Во избежание поражения электрическим током перед заменой лампы обязательно выключите проектор и отсоедините кабель питания.
- Во избежание сильных ожогов дайте проектору остыть в течение как минимум 45 мин перед заменой лампы.
- Во избежание порезов, а также во избежание повреждения внутренних деталей проектора соблюдайте предельную осторожность, удаляя острые осколки стекла разбившейся лампы.
- Во избежание травм и для предотвращения ухудшения качества изображения не прикасайтесь к пустому отсеку лампы, когда лампа извлечена, чтобы не задеть объектив.
- Лампа содержит ртуть. Ознакомьтесь с местными правилами утилизации опасных отходов и соблюдайте их при утилизации использованных ламп.
- Для бесперебойной работы проектора рекомендуется приобрести соответствующую запасную лампу на замену.
- При замене лампы на проекторе, установленном в перевернутом положении, во избежание травмы в результате попадания осколков лампы в глаза, убедитесь, что никто не находится внизу.
- Убедитесь в хорошей вентиляции вблизи разбитой лампы. Рекомендуется использовать респираторы, защитные очки или лицевой щиток, а также использовать такую спецодежду, как перчатки.

1. Отключите проектор и извлеките вилку питания из розетки. Если лампа горячая, то во избежание ожогов подождите приблизительно 45 минут, пока лампа остынет.
2. Ослабьте винт(-ы), крепящие крышку лампы с двух сторон проектора, до тех пор, пока крышка лампы не ослабнет.

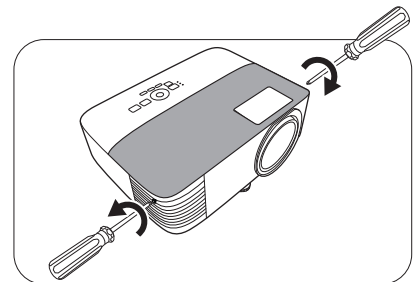

3. Снимите крышку лампы с проектора.



- Не включайте питание при открытой крышке лампы.
- Избегайте попадания пальцев между лампой и проектором. Острые края внутри проектора могут стать причиной травм

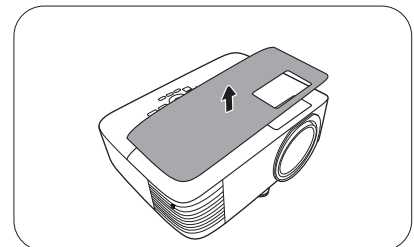

4. Отключите разъем лампы.
5. Выверните винт(-ы) крепления внутренней лампы.
6. Поднимите ручку в вертикальное положение.

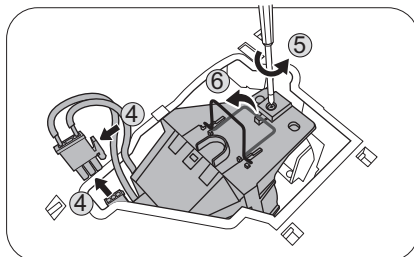

7. С помощью ручки медленно извлеките лампу из проектора.



- При слишком быстром извлечении лампа может разбиться, и осколки попадут внутрь проектора.
- Не оставляйте лампу в местах возможного попадания воды или в местах, доступных детям, а также рядом с легко воспламеняющимися материалами.
- После извлечения лампы не касайтесь внутренних деталей проектора. Острые края внутри проектора могут стать причиной травм. Прикосновение к оптическим компонентам внутри проектора может привести к появлению цветных пятен и искажению проецируемого изображения.

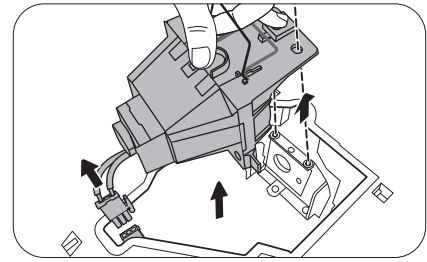

8. Вставьте новую лампу, как показано на рисунке. Совместите разъем лампы и 2 острых точки с проектором и вставьте лампу до фиксации.

9. Установите разъем лампы.

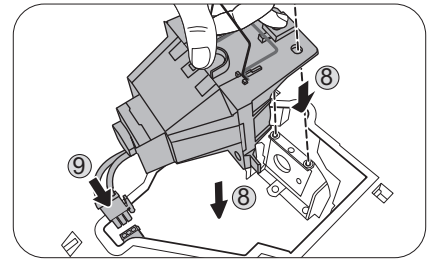

10. Затяните винт(-ы) крепления лампы.

11. Убедитесь, что ручка находится полностью в горизонтальном положении и зафиксирована.



- Незатянутый винт – это ненадежное соединение, которое может привести к нарушению нормальной работы проектора.
- Не затягивайте винт слишком сильно.

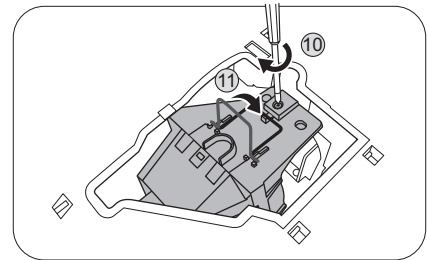

12. Установите крышку лампы на проектор.

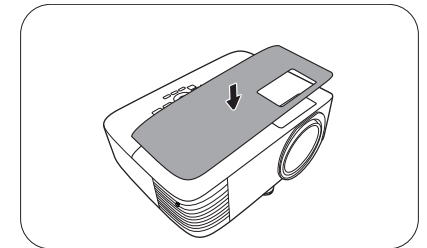

13. Затяните винт крепления крышки лампы.



- Незатянутый винт – это ненадежное соединение, которое может привести к нарушению нормальной работы проектора.
- Не затягивайте винт слишком сильно.

14. Подключите питание и запустите проектор.

Сброс таймера лампы

15. Откройте экранное меню (OSD) после вывода начальной заставки. Перейдите в **меню Дополнительно - Настройки > Настройки лампы** и нажмите **ОК**. Откроется страница **Настройки лампы**. Выделите **Сброс таймера лампы** и нажмите **ОК**. Появляется предупреждающее сообщение о подтверждении сброса таймера лампы. Выделите **Сброс** и нажмите **ОК**. Таймер лампы будет сброшен на 0.



Не следует выполнять сброс, если лампа не новая или не была заменена – это может привести к повреждению.

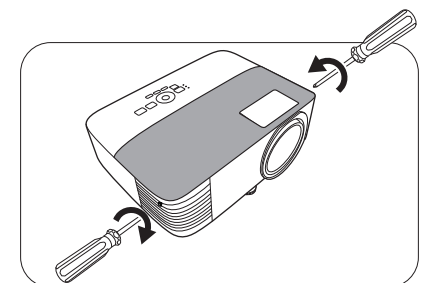

Индикаторы

Световой индикатор			Состояние и описание
POWER ○	TEMP ○	LIGHT ○	
Индикация питания			
			Режим ожидания
			Включение питания
			Нормальная работа
			Обычное охлаждение при выключении питания
			Загрузить
			Ошибка запуска CW
Индикация лампы			
			Ошибка лампы в обычном режиме работы
			Лампа не загорается
			Срок службы лампы истек
			Крышка лампы не закрыта
Индикация температуры			
			Ошибка вентилятора 1 (скорость вращения вентилятора не соответствует требуемой скорости)
			Ошибка вентилятора 2 (скорость вращения вентилятора не соответствует требуемой скорости)
			Ошибка температуры 1 (превышение предельной температуры)

	Выкл.	Оранжевый вкл.	Зеленый вкл.	Красный вкл.
		Мигание оранжевым цветом	Мигание зеленым цветом	Мигание красным цветом

Поиск и устранение неисправностей

? Проектор не включается.

Причина	Способ устранения
Отсутствует питание от сети.	Подключите кабель питания к разъему переменного тока на проекторе и вставьте вилку в электрическую розетку. Если розетка оснащена выключателем, убедитесь, что он замкнут.
Попытка включения проектора во время охлаждения.	Дождитесь окончания процесса охлаждения.

? Отсутствует изображение

Причина	Способ устранения
Источник видеосигнала не включен или подключен неверно.	Включите источник видеосигнала и проверьте подключение сигнального кабеля.
Неправильное подключение проектора к источнику входного сигнала.	Проверьте подключение.
Неверно выбран входной сигнал.	Выберите правильный входной сигнал нажатием кнопки SOURCE (ИСТОЧНИК) .
Крышка объектива закрыта.	Откройте крышку объектива.

? Размытое изображение

Причина	Способ устранения
Неправильно сфокусирован объектив проектора.	Настройте фокус объектива регулятором фокуса.
Неправильное взаимное расположение проектора и экрана.	Отрегулируйте угол и направление проецирования, а также высоту, при необходимости.
Крышка объектива закрыта.	Откройте крышку объектива.

? Не работает пульт ДУ.

Причина	Способ устранения
Разряжены элементы питания.	Замените элементы питания.
Между пультом ДУ и проектором имеется препятствие.	Уберите препятствие.
Вы находитесь далеко от проектора.	Займите положение в пределах 8 м (26 футов) от проектора.

? Неправильно указан пароль.

Причина	Способ устранения
Вы забыли пароль.	См. Процедура восстановления пароля на стр. 77 .

Технические характеристики

Характеристики проектора



Все характеристики могут быть изменены без уведомления.

Оптические характеристики

Разрешение

EX600: 1024 x 768 XGA

EW600: 1280 x 800 WXGA

EN600: 1920 x 1080 1080p

Система дисплея

Однокристальное цифровое микрозеркальное устройство (DMD)

Объектив

F = 2,56 ~ 2,68, f = 22 ~ 24,1 мм

Четкий фокус

EX600:

2,38–7,15 м @ в режиме «Широкий»,

2,62–7,87 м @ в режиме «Теле»

EW600:

2–6 м в режиме «Широкий», 2,2–6,6 м в режиме «Теле»

EN600:

1,98–5,94 м в режиме «Широкий»,

2,18–6,53 м в режиме «Теле»

Лампа

Лампа 200 Вт

Электрические характеристики

Питание

100–240 В перем. тока, 50–60 Гц (автомат)

Энергопотребление

320 Вт (макс.); < 0,5 Вт (в режиме ожидания)

Механические характеристики

Масса

2,5 кг (5,5 фунта)

Выходы

Выход RGB

15-контактный D-sub (гнездо) x 1

Динамик

2 Вт x 1

Выход аудио сигнала

Аудиоразъем ПК x 1

Управление

USB

Тип А: 1 А

Тип А: 1,5А

Тип А для беспроводного адаптера: 1,5А

Мини В x 1

Управление через последовательный порт RS-232
9 контактов x 1

ИК-приемник x 2

Входы

Вход компьютера

Вход RGB

15-контактный D-sub (гнездо) x 1

Вход видеосигнала

Вход сигнала SD/HDTV

Аналоговый: компонентный
(через вход RGB)

Цифровой -HDMI x 1

Вход аудиосигнала

Аудиовход

Аудиоразъем ПК x 1

Требования к окружающей среде

Рабочая температура

0–40 °С на уровне моря

Относительная влажность при эксплуатации

10–90 % (при отсутствии конденсации)

Высота над уровнем моря при эксплуатации

0–1499 м при температуре 0–35 °С

1500–3000 м при температуре 0–30 °С

(при включенном режиме высокогорья)

Температура хранения

-20–60 °С на уровне моря

Влажность хранения

Отн. влаж. 10–90 % (при отсутствии конденсации)

Высота хранения

30 °С при 0–12 200 м выше уровня моря

Транспортировка

Рекомендуется использовать оригинальную или эквивалентную упаковку

Ремонт

Перейдите по указанному ниже сайту в интернете и выберите страну для поиска сервисного центра.

<https://www.benq.com/en-us/business/welcome>

Габаритные размеры

296 мм (Ш) x 120 мм (В) x 232 мм (Г)

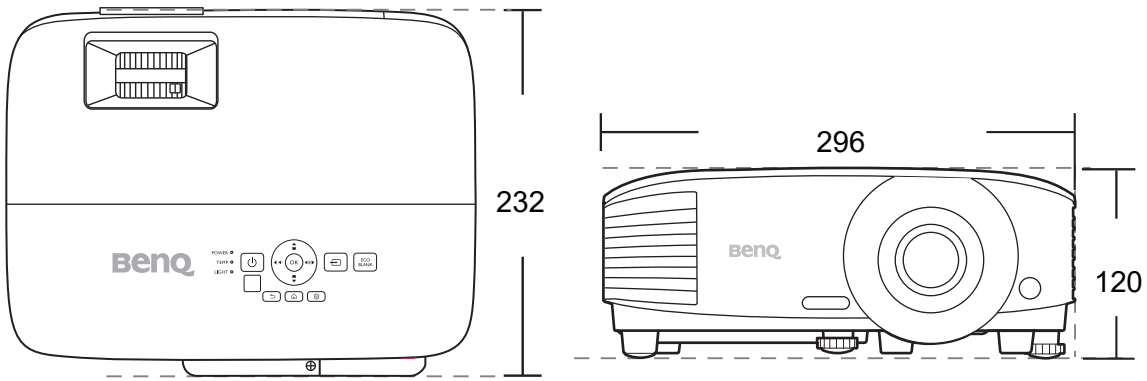

Единицы измерения: мм

Таблица синхронизации

Поддерживаемые режимы синхронизации для входа ПК

Разрешение	Режим	Частота по вертикали (Гц)	Частота по горизонтали (кГц)	Частота пикселей (МГц)	Формат 3D		
					Черед. кадров	Сверху/снизу	Горизонтальная стереопара
640 x 480	VGA_60	59,940	31,469	25,175	Поддерживается	Поддерживается	Поддерживается
	VGA_72	72,809	37,861	31,500			
	VGA_75	75,000	37,500	31,500			
	VGA_85	85,008	43,269	36,000			
720 x 400	720 x 400_70	70,087	31,469	28,3221			
800 x 600	SVGA_60	60,317	37,879	40,000	Поддерживается	Поддерживается	Поддерживается
	SVGA_72	72,188	48,077	50,000			
	SVGA_75	75,000	46,875	49,500			
	SVGA_85	85,061	53,674	56,250			
	SVGA_120 (снижение помех)	119,854	77,425	83,000	Поддерживается		
1024 x 768	XGA_60	60,004	48,363	65,000	Поддерживается	Поддерживается	Поддерживается
	XGA_70	70,069	56,476	75,000			
	XGA_75	75,029	60,023	78,750			
	XGA_85	84,997	68,667	94,500			
	XGA_120 (снижение помех)	119,989	97,551	115,5	Поддерживается		
1152 x 864	1152 x 864_75	75	67,5	108			
1024 x 576	Синхронизация BenQ и портативного компьютера	60,0	35,820	46,966			
1024 x 600	Синхронизация BenQ и портативного компьютера	64,995	41,467	51,419			
1280 x 720	1280 x 720_60	60	45,000	74,250	Поддерживается	Поддерживается	Поддерживается
1280 x 768	1280 x 768_60	59,87	47,776	79,5	Поддерживается	Поддерживается	Поддерживается
1280 x 800	WXGA_60	59,810	49,702	83,500	Поддерживается	Поддерживается	Поддерживается
	WXGA_75	74,934	62,795	106,500			
	WXGA_85	84,880	71,554	122,500			
	WXGA_120 (снижение помех)	119,909	101,563	146,25	Поддерживается		
1280 x 1024	SXGA_60	60,020	63,981	108,000		Поддерживается	Поддерживается
	SXGA_75	75,025	79,976	135,000			
	SXGA_85	85,024	91,146	157,500			
1280 x 960	1280 x 960_60	60,000	60,000	108,000		Поддерживается	Поддерживается
	1280 x 960_85	85,002	85,938	148,500			
1360 x 768	1360 x 768_60	60,015	47,712	85,5		Поддерживается	Поддерживается
1440 x 900	WXGA+_60	59,887	55,935	106,500		Поддерживается	Поддерживается
1400 x 1050	SXGA+_60	59,978	65,317	121,750		Поддерживается	Поддерживается
1600 x 1200	UXGA	60,000	75,000	162,000		Поддерживается	Поддерживается
1680 x 1050	1680 x 1050_60	59,954	65,290	146,250		Поддерживается	Поддерживается
640 x 480 при 67 Гц	MAC13	66,667	35,000	30,240			
832 x 624 при 75 Гц	MAC16	74,546	49,722	57,280			
1024 x 768 при 75 Гц	MAC19	74,93	60,241	80,000			
1152 x 870 при 75 Гц	MAC21	75,060	68,680	100,000			



Режимы, приведенные выше, могут не поддерживаться вследствие ограничений файла EDID или графической карты VGA. Возможно, некоторые режимы будет невозможно выбрать.

Поддерживается синхронизация для входа HDMI (HDCP)

• Синхронизация с ПК

Разрешение	Режим	Частота по вертикали (Гц)	Частота по горизонтали (кГц)	Частота пикселей (МГц)	Формат 3D		
					Черед. кадров	Сверху/снизу	Горизонтальная стереопара
640 x 480	VGA_60	59,940	31,469	25,175	Поддерживается	Поддерживается	Поддерживается
	VGA_72	72,809	37,861	31,500			
	VGA_75	75,000	37,500	31,500			
	VGA_85	85,008	43,269	36,000			
720 x 400	720 x 400_70	70,087	31,469	28,3221			
800 x 600	SVGA_60	60,317	37,879	40,000	Поддерживается	Поддерживается	Поддерживается
	SVGA_72	72,188	48,077	50,000			
	SVGA_75	75,000	46,875	49,500			
	SVGA_85	85,061	53,674	56,250			
	SVGA_120 (снижение помех)	119,854	77,425	83,000	Поддерживается		
1024 x 768	XGA_60	60,004	48,363	65,000	Поддерживается	Поддерживается	Поддерживается
	XGA_70	70,069	56,476	75,000			
	XGA_75	75,029	60,023	78,750			
	XGA_85	84,997	68,667	94,500			
1152 x 864	XGA_120 (снижение помех)	119,989	97,551	115,5	Поддерживается		
1024 x 576 при 60 Гц	1152 x 864_75	75	67,5	108			
1024 x 576 при 60 Гц	Синхронизация BenQ и портативного компьютера	60,00	35,820	46,996			
1024 x 600 при 65 Гц	Синхронизация BenQ и портативного компьютера	64,995	41,467	51,419			
1280 x 720	1280 x 720_60	60	45,000	74,250	Поддерживается	Поддерживается	Поддерживается
1280 x 768	1280 x 768_60	59,870	47,776	79,5	Поддерживается	Поддерживается	Поддерживается
1280 x 800	WXGA_60	59,810	49,702	83,500	Поддерживается	Поддерживается	Поддерживается
	WXGA_75	74,934	62,795	106,500			
	WXGA_85	84,880	71,554	122,500			
	WXGA_120 (снижение помех)	119,909	101,563	146,25	Поддерживается		
1280 x 1024	SXGA_60	60,020	63,981	108,000		Поддерживается	Поддерживается
	SXGA_75	75,025	79,976	135,000			
	SXGA_85	85,024	91,146	157,500			
1280 x 960	1280 x 960_60	60,000	60,000	108		Поддерживается	Поддерживается
	1280 x 960_85	85,002	85,938	148,500			
1360 x 768	1360 x 768_60	60,015	47,712	85,500		Поддерживается	Поддерживается
1440 x 900	WXGA+_60	59,887	55,935	106,500		Поддерживается	Поддерживается
1400 x 1050	SXGA+_60	59,978	65,317	121,750		Поддерживается	Поддерживается
1600 x 1200	UXGA	60,000	75,000	162,000		Поддерживается	Поддерживается
1680 x 1050	1680 x 1050_60	59,954	65,290	146,250		Поддерживается	Поддерживается
640 x 480 при 67 Гц	MAC13	66,667	35,000	30,240			
832 x 624 при 75 Гц	MAC16	74,546	49,722	57,280			
1024 x 768 при 75 Гц	MAC19	75,020	60,241	80,000			
1152 x 870 при 75 Гц	MAC21	75,06	68,68	100,00			
1920 x 1080 при 60 Гц	1920 x 1080_60	60	67,5	148,5		Поддерживается	Поддерживается
1920 x 1200	1920 x 1200_60 (снижение помех)	59,950	74,038	154,0000		Поддерживается	Поддерживается



Режимы, приведенные выше, могут не поддерживаться вследствие ограничений файла EDID или графической карты VGA. Возможно, некоторые режимы будет невозможно выбрать.

• Синхронизации видео

Синхронизация	Разрешение	Частота по вертикали (Гц)	Частота по горизонтали (кГц)	Частота пикселей (МГц)	Формат 3D			
					Черед. кадров	Упаковка кадров	Сверху/снизу	Горизонтальная стереопара
480i	720 x 480	59,94	15,73	27	Поддерживается			
480p	720 x 480	59,94	31,47	27	Поддерживается			
576i	720 x 576	50	15,63	27				
576p	720 x 576	50	31,25	27				
720/50p	1280 x 720	50	37,5	74,25		Поддерживается	Поддерживается	Поддерживается
720/60p	1280 x 720	60	45,00	74,25	Поддерживается	Поддерживается	Поддерживается	Поддерживается
1080/50i	1920 x 1080	50	28,13	74,25				Поддерживается
1080/60i	1920 x 1080	60	33,75	74,25				Поддерживается
1080/24P	1920 x 1080	24	27	74,25		Поддерживается	Поддерживается	Поддерживается
1080/25P	1920 x 1080	25	28,13	74,25				
1080/30P	1920 x 1080	30	33,75	74,25				
1080/50P	1920 x 1080	50	56,25	148,5			Поддерживается	Поддерживается
1080/60P	1920 x 1080	60	67,5	148,5			Поддерживается	Поддерживается

Поддерживаемый режим синхронизации для входа Component-YPrPb

Синхронизация	Разрешение	Частота по вертикали (Гц)	Частота по горизонтали (кГц)	Частота пикселей (МГц)	Формат 3D
					Черед. кадров
480i	720 x 480	59,94	15,73	13,5	Поддерживается
480p	720 x 480	59,94	31,47	27	Поддерживается
576i	720 x 576	50	15,63	13,5	
576p	720 x 576	50	31,25	27	
720/50p	1280 x 720	50	37,5	74,25	
720/60p	1280 x 720	60	45,00	74,25	Поддерживается
1080/50i	1920 x 1080	50	28,13	74,25	
1080/60i	1920 x 1080	60	33,75	74,25	
1080/24P	1920 x 1080	24	27	74,25	
1080/25P	1920 x 1080	25	28,13	74,25	
1080/30P	1920 x 1080	30	33,75	74,25	
1080/50P	1920 x 1080	50	56,25	148,5	
1080/60P	1920 x 1080	60	67,5	148,5	



Отображение сигнала 1080i(1125i) при 60 Гц или 1080i(1125i) при 50 Гц может привести к легкой вибрации изображения.

Дополнение: Эксплуатация (под источником Launcher) для микропрограммы версий до v01.00.19.00

BenQ Launcher

BenQ Launcher – это операционная система проектора, обеспечивающая беспроводную трансляцию экрана вашего устройства, воспроизведение файлов, выполнение приложений, а также регулировку настроек проектора.

 Используйте пульт ДУ или подключите USB-мышь к портам **USB-1** или **USB-2** проектора, чтобы перемещаться по **BenQ Launcher** и пользоваться его функциями.

Главный экран BenQ Launcher

При первом запуске или при выборе **BenQ Launcher** в меню входного источника, проектор отобразит **BenQ Launcher**. Если проектор ведет проецирование со входного источника (например, **HDMI** или **ПК**), то вы можете вернуться в режим **BenQ Launcher**, нажав кнопку источника  или кнопку **LAUNCHER** на пульте ДУ, а затем выбрав **BenQ Launcher** в меню входного источника.

 Когда функция **Автопоиск источника** включена в **Дополнительно** > меню **Настройки** экранного меню проектора, проектор будет отображать главный экран **BenQ Launcher** по умолчанию при каждом запуске. Если функция **Автопоиск источника** отключена, то проектор сначала определит, доступен ли сигнал с последнего использованного входного источника и, если это так, переключится на данный входной источник; если сигнал недоступен или проектор был установлен на **BenQ Launcher** в ходе предыдущего сеанса, проектор войдет на главный экран **BenQ Launcher**. См. [Настройки на стр. 92](#).



 Фактический вид экрана может отличаться в зависимости от версии микропрограммы **BenQ Launcher**.

Главный экран **BenQ Launcher** состоит из пяти основных разделов:

- Значки строки состояния – значки, которые отображают время и состояния Bluetooth и беспроводной связи.
- Кнопки беспроводного проецирования – предоставляют инструкции для беспроводного проецирования через устройства iOS/Android или ноутбук/ПК.

- **Источник (Меню)** – позволяет выбрать для проецирования открытые медиафайлы с накопителей, подключенных к портам **USB-1** или **USB-2** или входному источнику видео, подключенному к портам **HDMI** или **ПК**.
- Ярлыки приложений – быстрый доступ к заранее установленным приложениям **File Manager**, **BenQ Suggests**, а также прочим установленным приложениям.
- Меню **Настройки** – ярлыки к меню настроек для регулировки беспроводной сети, Bluetooth и прочих настроек.

 Зажмите кнопку **▼**, чтобы получить доступ к меню **Источник**, ярлыкам приложений и меню **Настройки**.



Использование главного экрана **BenQ Launcher**

1. На главном экране **BenQ Launcher**, нажмите **▲/▼/◀/▶**, чтобы выбрать нужную функцию, после чего нажмите **OK**.
2. Следуйте инструкциям на экране для дальнейших действий.

Использование меню источника

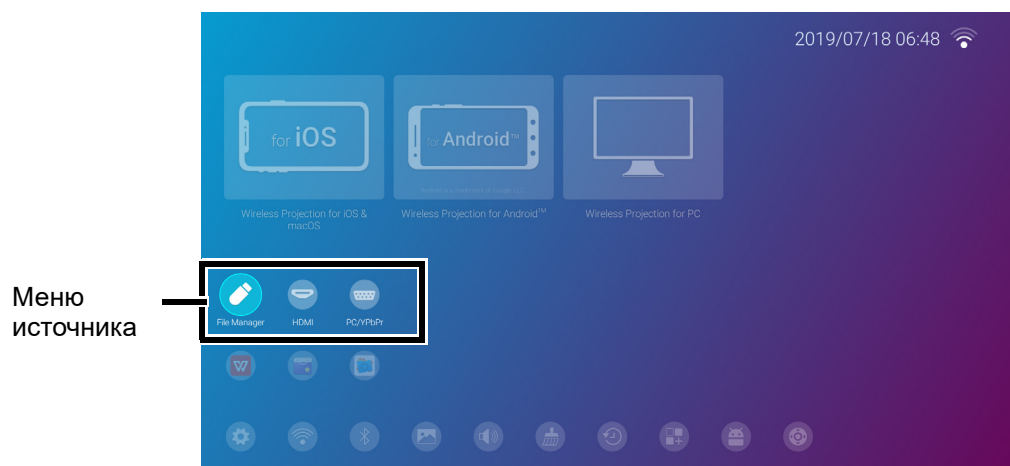
Нажмите кнопку «вниз» **▼** на главном экране **BenQ Launcher**, чтобы получить доступ к меню **Источник**, на котором отобразятся следующие параметры входного источника: **USB**, **HDMI**, и **ПК**. Нажмите **OK** для выбора нужного входного источника. Подробнее см. [Подключение на стр. 20](#).



 Вы также можете нажать кнопку источника  на любом экране в **BenQ Launcher**, чтобы перейти в меню **Источник**.

Использование меню приложений

Находясь на главном экране **BenQ Launcher**, нажмите кнопку «вниз» **▼** два раза, чтобы перейти к меню ярлыков приложений, на котором будут отображены заранее установленные приложения **BenQ Suggests** и **File Manager**, а также прочие приложения, установленные на проекторе.

Чтобы получить доступ ко всем приложениям на проекторе, см. [Все приложения на стр. 138](#). Чтобы изменить порядок ярлыков, см. [Настройки экрана на стр. 142](#).

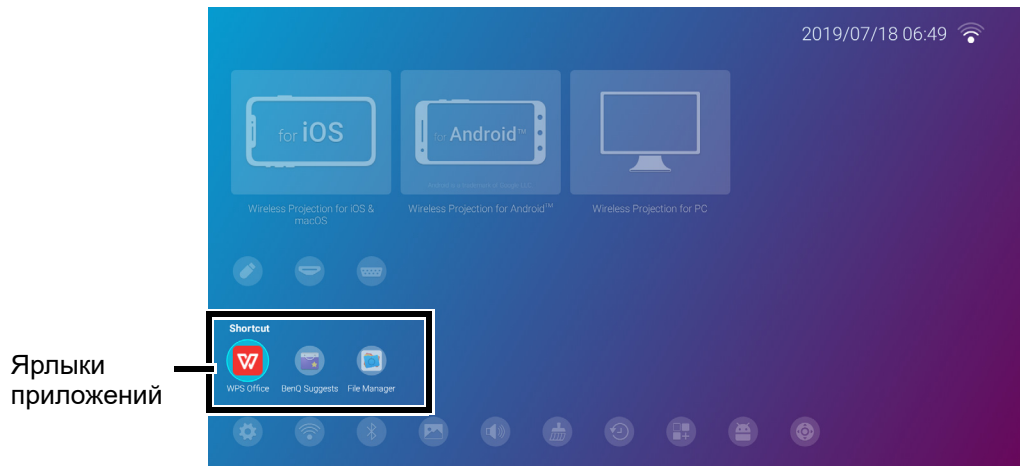

Порядок работы с меню **Настройки BenQ Launcher**

Находясь на главном экране **BenQ Launcher**, нажмите кнопку «вниз» ▼ три раза, чтобы перейти к разделу меню настроек, в котором имеется кнопка полного меню настроек проектора, а также кнопки-ярлыки для различных подменю в меню настроек.

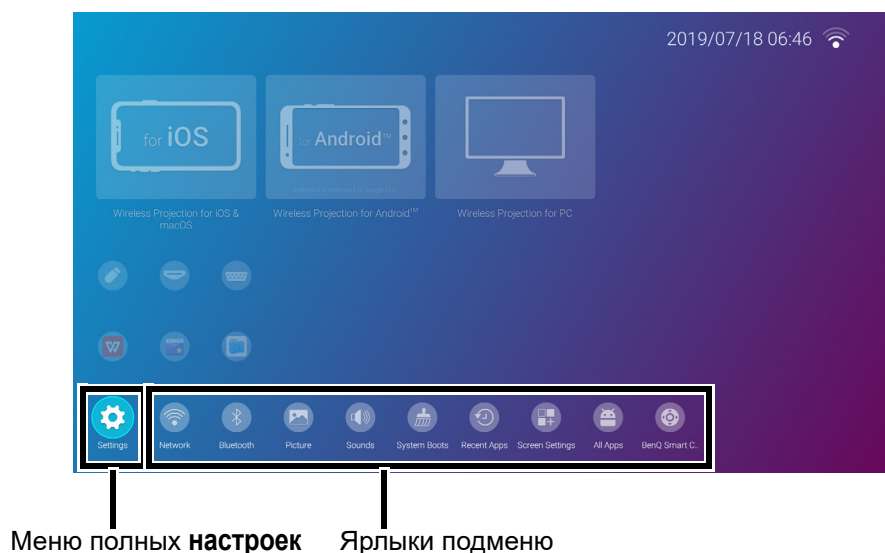

 Фактический вид экрана может отличаться в зависимости от версии микропрограммы **BenQ Launcher**.

См. [О меню Настройки на стр. 133](#) за дополнительной информацией о меню настроек.

Ввод текста

В различных меню **BenQ Launcher** вам может понадобиться вводить текст. Вы можете подключить клавиатуру к порту **USB-1** сзади проектора или следовать следующим шагам:

1. Выберите поле, в которое хотите ввести текст.
2. Нажмите **OK**, что выведет на экран полную буквенно-цифровую клавиатуру.
3. Нажимайте ▲/▼/◀/▶ для перемещения по клавиатуре и нажимайте **OK** для выбора букв/цифр/символов, которые хотите ввести в текстовое поле.

4. Вы можете в любое время нажать кнопку возврата ↶, чтобы выйти из клавиатуры.

 Фактический тип клавиатуры может отличаться в зависимости от выбранного вами параметра языка. Подробнее см. [Клавиатура на стр. 144](#).

Переключение на **BenQ Launcher** из входного источника

Когда в меню источника выбран **HDMI** или **ПК**, то проектор выйдет из интерфейса **BenQ Launcher**, чтобы проецировать видео из входного источника (например Blu-Ray/DVD-проигрывателя, декодера или ПК). Проектор остается за пределами интерфейса **BenQ Launcher**, пока остаются выбранными входные источники **HDMI** или **ПК** (в зависимости от настроек **Автопоиск источника**) до тех пор, пока проектор не будет выключен и снова включен.

Как результат, каждый раз, когда пользователю нужно обеспечить беспроводную трансляцию содержимого экрана его устройства, просмотреть медиафайлы, хранящиеся на флэш-накопителе или запустить приложение, ему нужно вернуться в интерфейс **BenQ Launcher**. Чтобы вернуться к **BenQ Launcher**:

1. Нажмите кнопку источника  или кнопку **LAUNCHER** на пульте ДУ.
2. Выберите **BenQ Launcher** в меню источника.

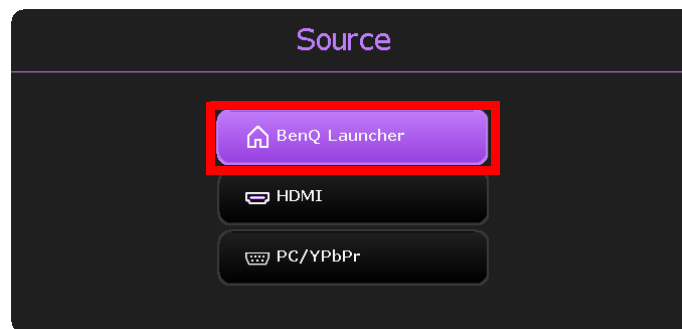

 Когда функция **Автопоиск источника** включена в **Дополнительно** > меню **Настройки** экранного меню проектора, проектор будет отображать главный экран **BenQ Launcher** по умолчанию при каждом запуске. Если функция **Автопоиск источника** отключена, то проектор сначала определит, доступен ли сигнал с последнего использованного входного источника и, если это так, переключится на данный входной источник; если сигнал недоступен или проектор был установлен на **BenQ Launcher** в ходе предыдущего сеанса, проектор войдет на главный экран **BenQ Launcher**. См. [Настройки на стр. 92](#).

Беспроводные соединения

Подключение проектора к беспроводной сети

Перед тем, как начать беспроводное проецирование через проектор, проектор необходимо сначала подключить к беспроводной сети. Чтобы подключить проектор к беспроводной сети или переключиться между беспроводными сетями:

 Если вы уже подключили проектор к беспроводной сети в мастере настройки, то вы можете пропустить шаги, приведенные в данном разделе.

1. Вставьте включенный в комплект поставки беспроводной адаптер в порт для беспроводного адаптера (см. [Установка беспроводного адаптера на стр. 8](#)).
2. Включите проектор (см. [Дополнение: Эксплуатация \(под источником Launcher\) для микропрограммы версий до v01.00.19.00 на стр. 111](#)).

3. Находясь на главном экране интерфейса BenQ Launcher, выберите **Настройки беспроводной сети** и нажмите **ОК**, чтобы перейти к меню настроек беспроводной связи.

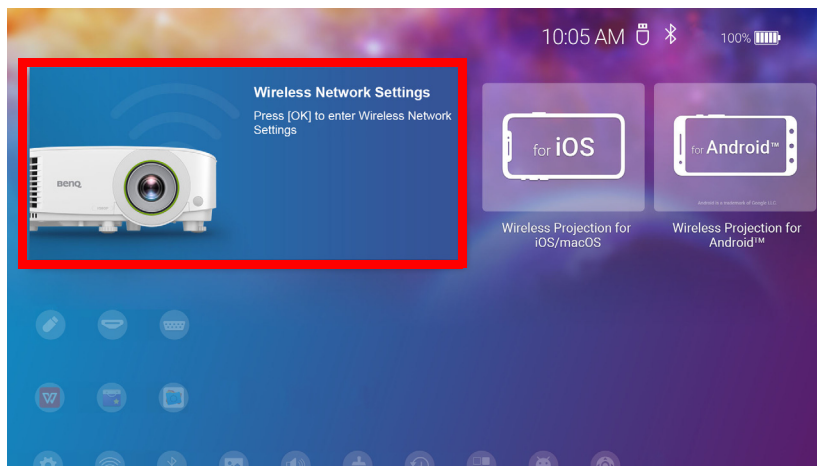

4. Чтобы включить, выберите **Настройки беспроводной сети** и нажмите **ОК**.

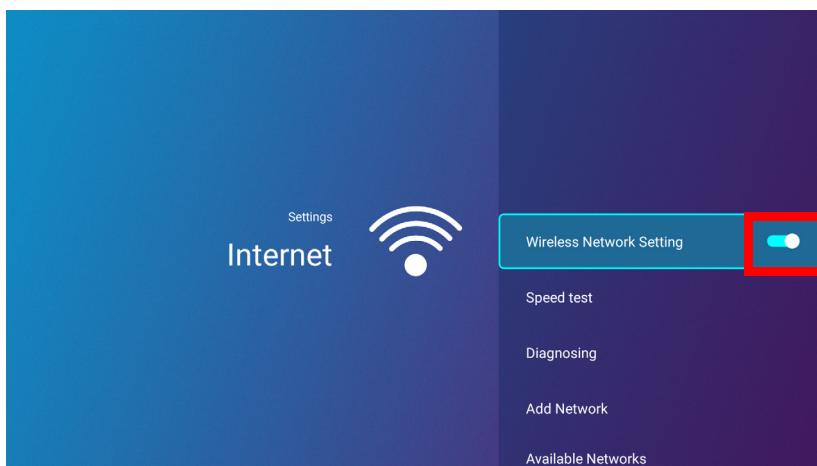

5. Выберите SSID для беспроводной ТД, к которой хотите подключиться и нажмите **ОК**.

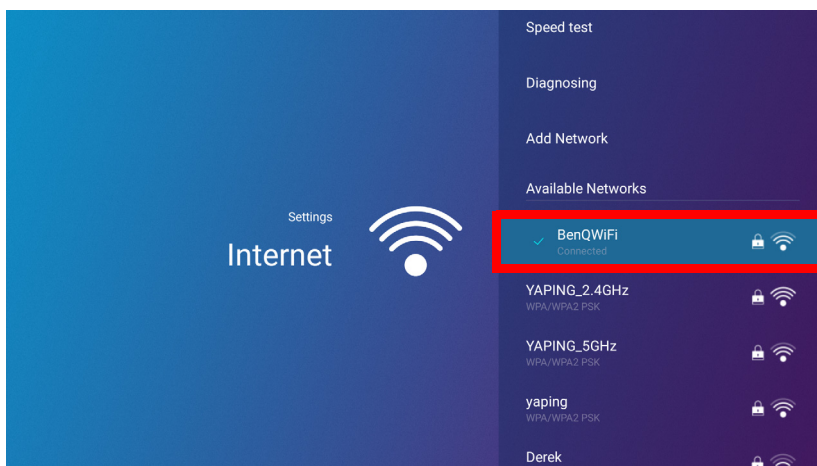

- Чтобы подключиться к скрытой беспроводной сети, выберите **Добавить сеть** и введите SSID, настройки безопасности и пароль сети.
- Список доступных беспроводных сетей обновляется каждые 10 секунд. Если нужный SSID не приведен в списке, подождите завершения обновления.

6. Если вы выбрали защищенный SSID в первый раз, появится окно для ввода соответствующего пароля. Используйте виртуальную клавиатуру для ввода пароля. После ввода пароля, выберите **След.**, после чего проектор подключится автоматически.



- Пароль будет сохранен в память проектора. Если в будущем вы выберете тот же SSID, то запрос на введение пароля не последует, если только вы предварительно не удалите SSID из памяти проектора.
- Если пароль введен неправильно, вы можете ввести пароль заново или нажать кнопку возврата ↶, чтобы вернуться в список SSID.

7. Как только вы успешно подключитесь к беспроводной ТД, в правом верхнем углу интерфейса **BenQ Launcher** появится значок беспроводного соединения. Теперь вы можете подключить свои устройства к проектору по беспроводной сети для трансляции содержимого экрана вашего устройства.

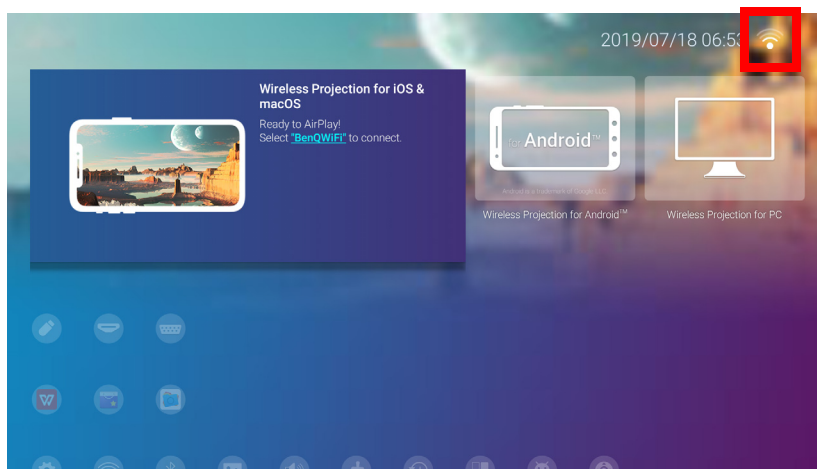

Беспроводное проецирование для iOS и macOS®

Чтобы подключить устройство iOS к проектору и транслировать содержимое экрана устройства через AirPlay:

1. Находясь на главном экране интерфейса **BenQ Launcher**, выберите **Беспроводное проецирование для iOS и macOS** и нажмите **OK**.

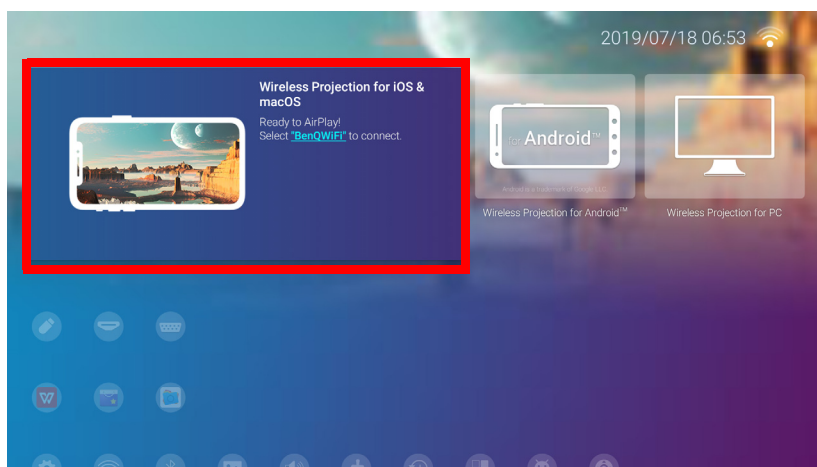

2. Находясь в меню беспроводной сети вашего мобильного устройства iOS, подключитесь к беспроводной сети, указанной на экране **Беспроводное проецирование для iOS и macOS** и затем выберите **След..**

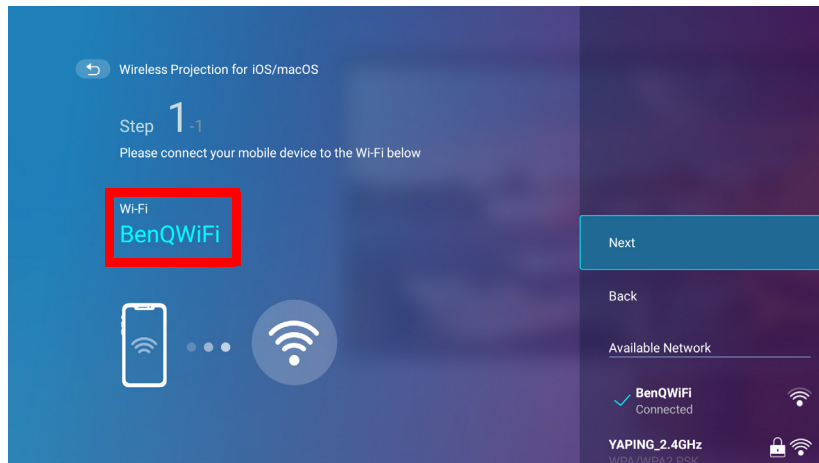

3. Следуйте инструкциям на экране **Беспроводное проецирование для iOS и macOS**, чтобы начать проецирование содержимого экрана вашего устройства iOS через AirPlay.

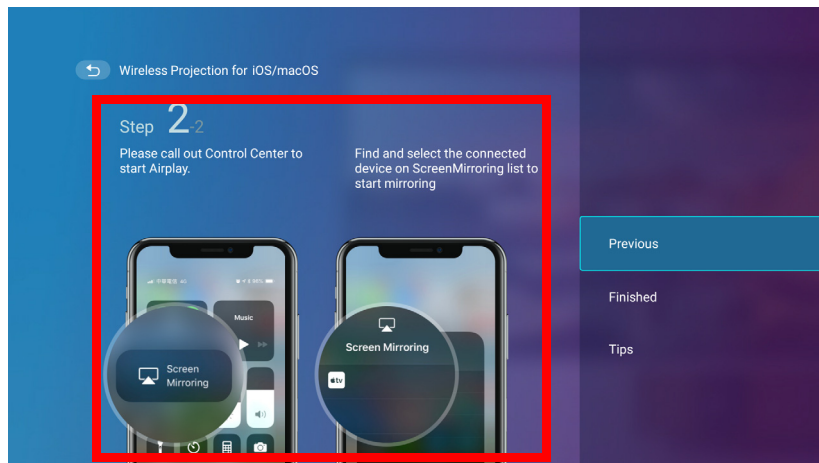

4. Выберите **Готово** в меню **Беспроводное проецирование для iOS и macOS**, чтобы закончить обучение и вернуться на главный экран.

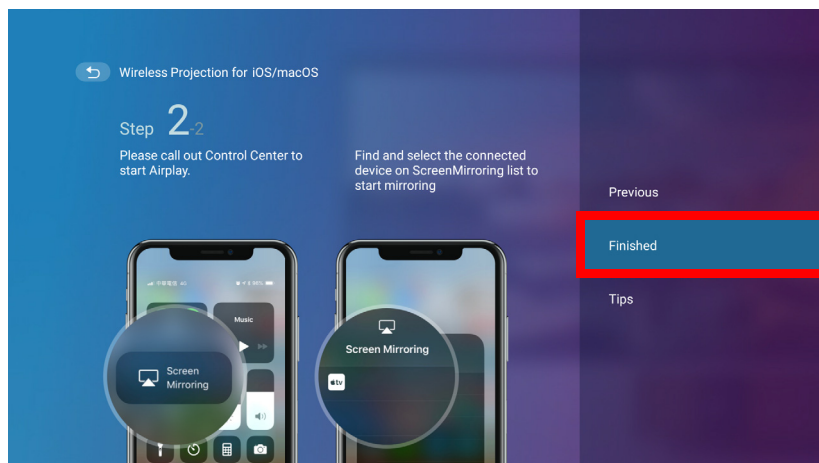

Качество беспроводного проецирования может зависеть от качества беспроводного сигнала и совместимости мобильного устройства с функцией зеркального отображения экрана.

По завершении проецирования, выключите AirPlay на устройстве iOS, чтобы прервать соединение.

Беспроводное проецирование для Android™

Чтобы подключить устройство Android™ к проектору и транслировать содержимое экрана устройства:

1. Находясь на главном экране интерфейса **BenQ Launcher**, выберите **Беспроводное проецирование для Android™** и нажмите **ОК**.

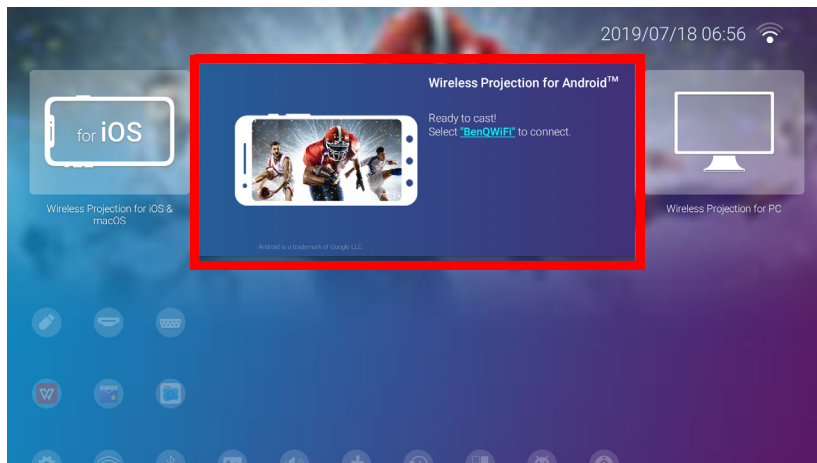

2. Находясь в меню беспроводной сети вашего мобильного устройства Android, подключитесь к беспроводной сети, указанной на экране **Беспроводное проецирование для Android™** и затем выберите **След..**

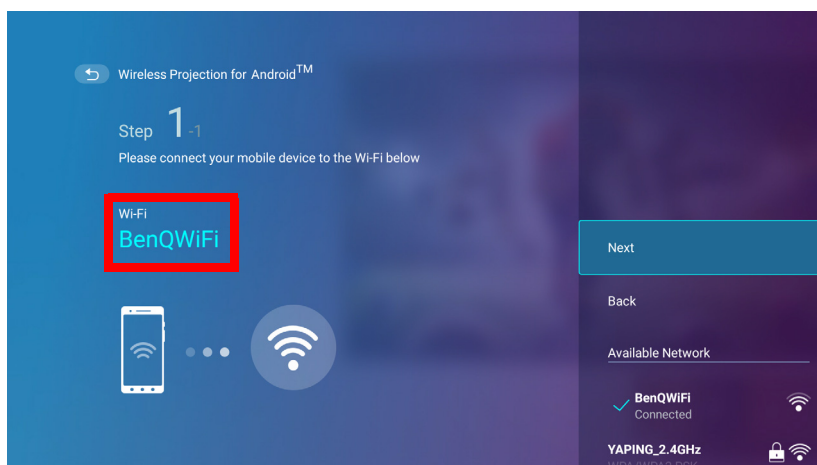

3. Следуйте инструкциям на экране **Беспроводное проецирование для Android™**, чтобы начать проецирование содержимого экрана вашего устройства Android.

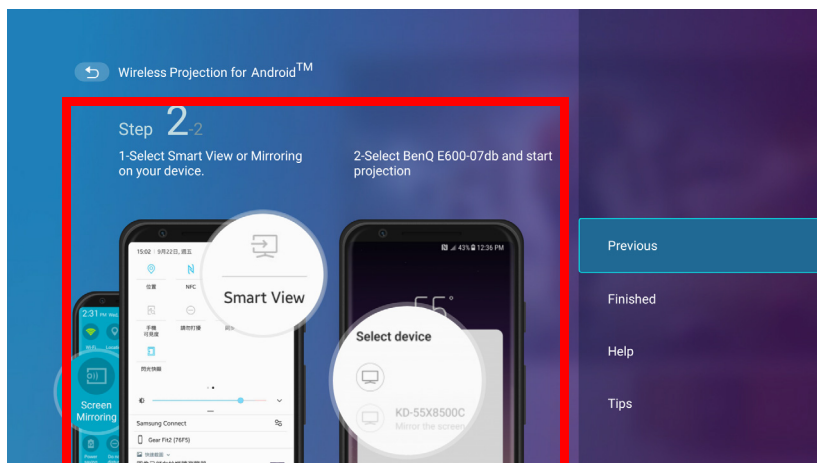

4. Выберите **Готово** в меню **Беспроводное проецирование для Android™**, чтобы закончить обучение и вернуться на главный экран.

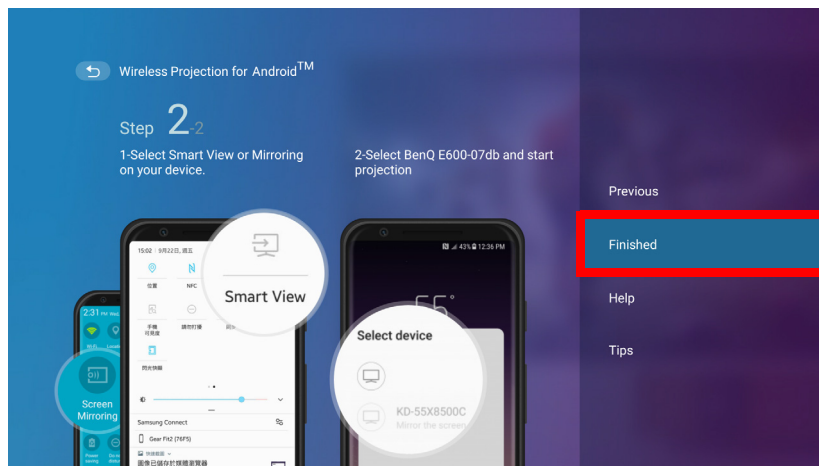

 Качество беспроводного проецирования может зависеть от качества беспроводного сигнала и совместимости мобильного устройства с функцией зеркального отображения экрана.

По завершении проецирования, выключите трансляцию экрана на устройстве Android, чтобы прервать соединение.

Беспроводное проецирование для ПК

Чтобы подключить ПК к проектору и транслировать содержимое экрана ПК:

1. Находясь на главном экране интерфейса BenQ Launcher, выберите **Беспроводное проецирование для ПК** и нажмите **ОК**.

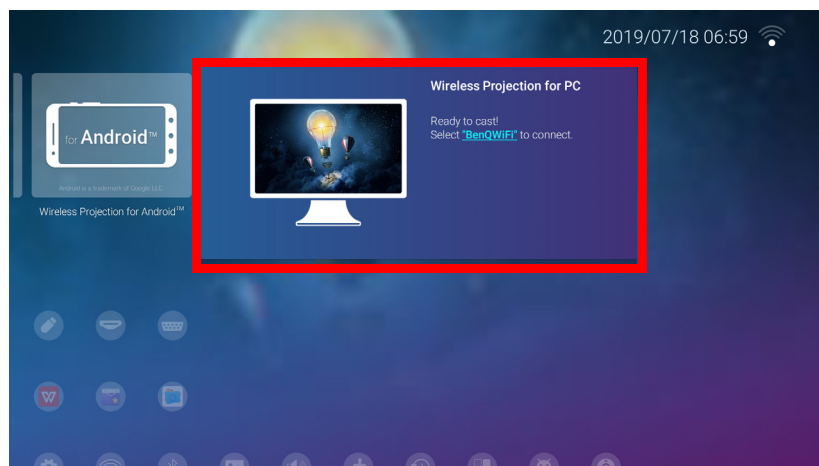

2. Находясь в меню беспроводной сети вашего ПК, подключитесь к беспроводной сети, указанной на экране **Беспроводное проецирование для ПК** и затем выберите **След..**

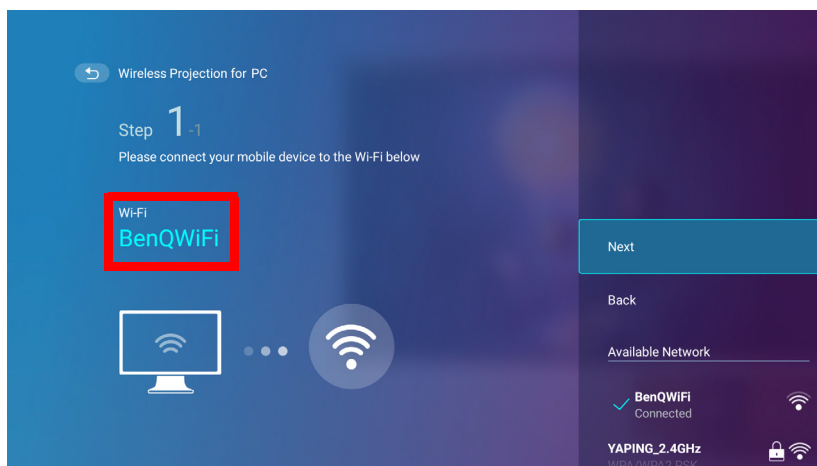

3. Следуйте инструкциям на экране **Беспроводное проецирование для ПК**, чтобы начать проецирование содержимого экрана вашего ПК.

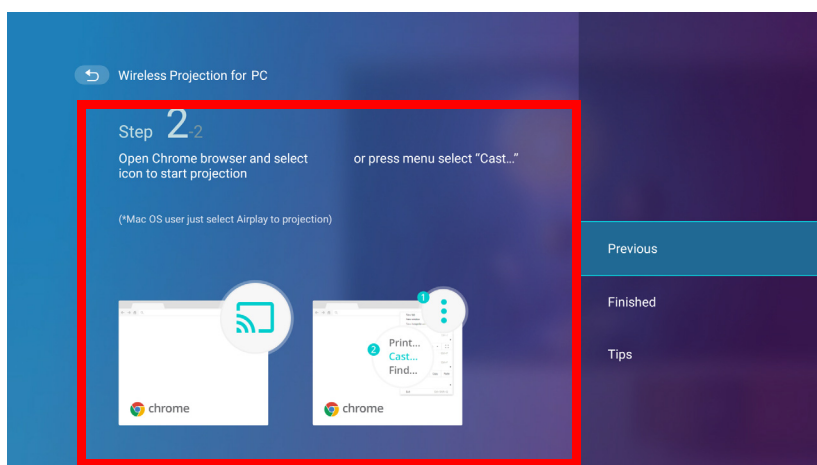

4. Выберите **Готово** в меню **Беспроводное проецирование для ПК**, чтобы закончить обучение и вернуться на главный экран.

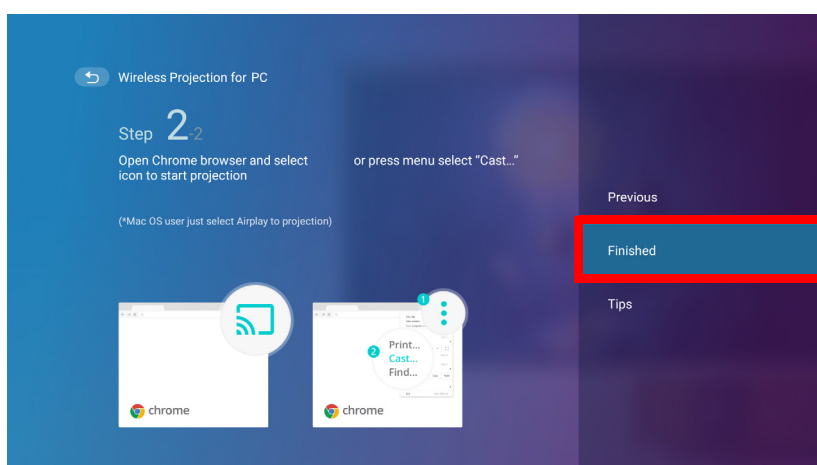

Качество беспроводного проецирования может зависеть от качества беспроводного сигнала и совместимости мобильного устройства с функцией зеркального отображения ПК.

По завершении проецирования, выключите трансляцию экрана на PC, чтобы прервать соединение.

Беспроводная точка доступа

В ситуациях, когда проектор находится вне зоны покрытия беспроводной сети (например, в кемпинге), вы можете настроить проектор в качестве беспроводной точки доступа, чтобы создать закрытую сеть для устройств, которые смогут подключаться напрямую к проектору по беспроводному соединению и проецировать файлы из своей собственной памяти.



В режиме беспроводной точки доступа у проектора нет доступа в Интернет.

Чтобы создать беспроводную точку доступа:

1. Вставьте включенный в комплект поставки беспроводной адаптер в порт для беспроводного адаптера (см. [Установка беспроводного адаптера на стр. 8](#)).
2. Включите проектор (см. [Дополнение: Эксплуатация \(под источником Launcher\) для микропрограммы версий до v01.00.19.00 на стр. 111](#)).
3. Находясь на главном экране интерфейса **BenQ Launcher**, нажмите стрелку вниз ▼ три раза, чтобы перейти к меню **Настройки**.
4. Выберите **Настройки** и нажмите **ОК**.

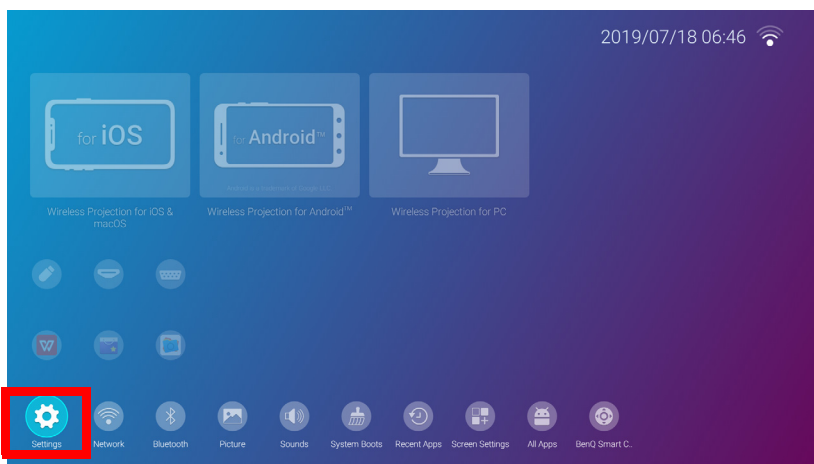

5. Выберите **Точка доступа** и нажмите **ОК**.

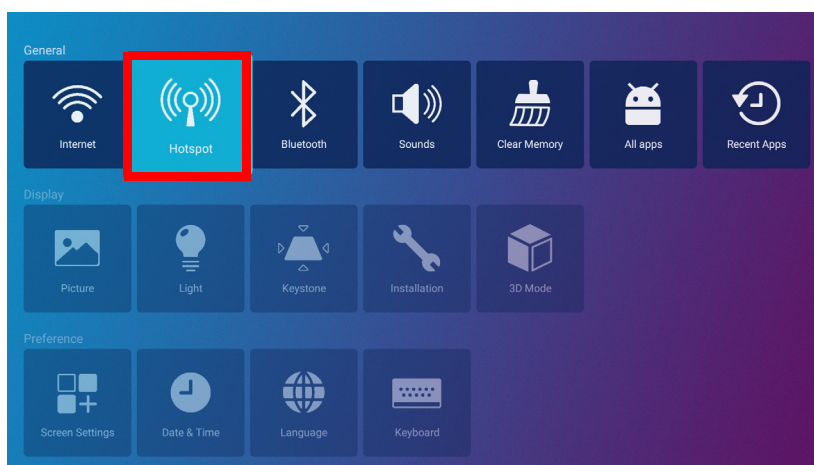

6. (Дополнительно) Выберите **Пароль точки доступа** и нажмите **ОК**, чтобы изменить пароль беспроводной точки доступа.

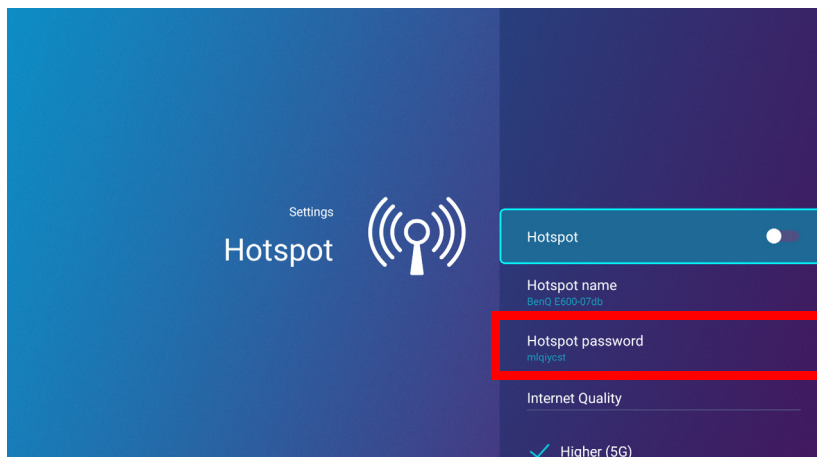

 В режиме беспроводной точки доступа у проектора нет доступа в Интернет.

7. Выберите **Точка доступа** и нажмите **ОК**, чтобы включить беспроводную точку доступа.

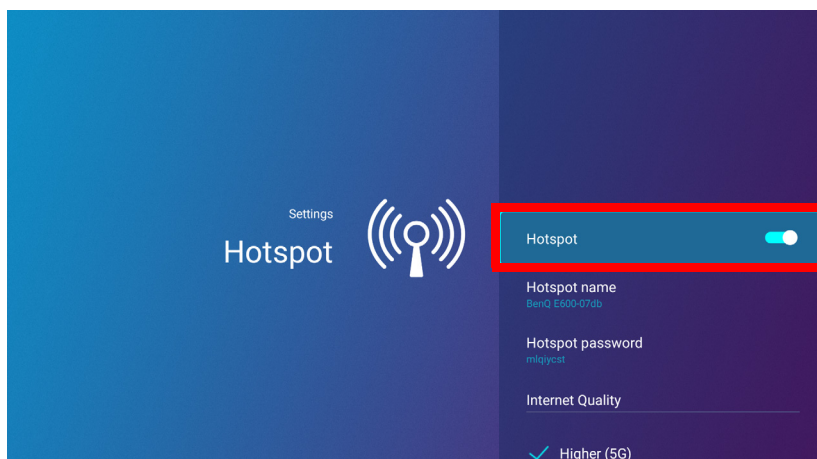

8. Как только беспроводная точка доступа будет включена, используйте имя, приведенное в поле **Название точки доступа**, в качестве SSID для подключения из меню беспроводной связи вашего мобильного устройства и используйте пароль, приведенный в поле **Пароль точки доступа** в качестве пароля для подключения.

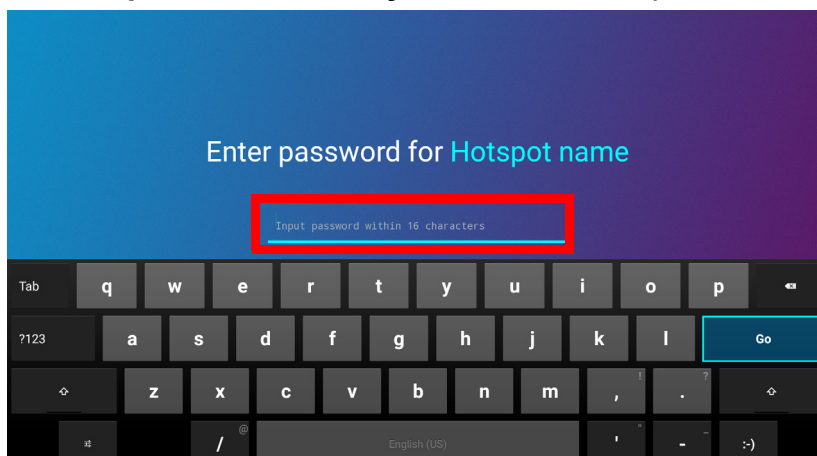

9. Если ваше устройство не может обнаружить беспроводную точку доступа, выберите **Нормальное (2,4G)** под заголовком **Качество Интернет-связи**.

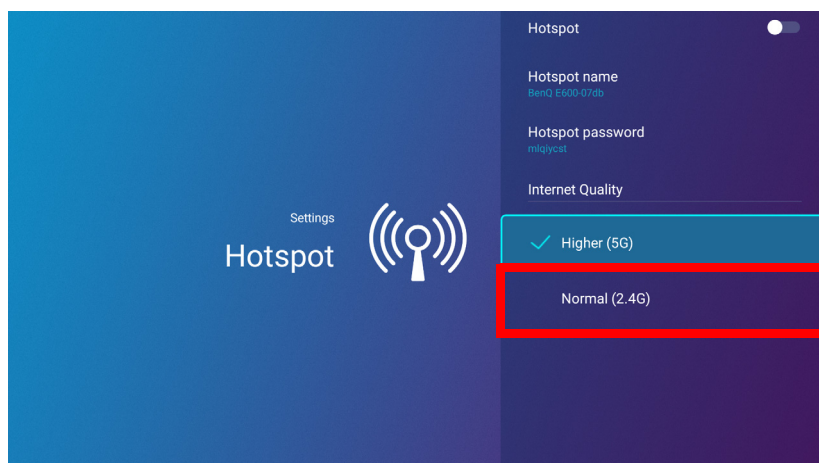

Настроив беспроводную точку доступа, следуйте соответствующим инструкциям по подключению, описанным в предыдущем разделе(-ах), чтобы подключиться к проектору напрямую и начать трансляцию содержимого экрана устройства.

Подключение внешней памяти

Подключение флэш-накопителя

Подключите флэш-накопитель USB-A к порту **USB-1** или **USB-2** сзади проектора, чтобы воспроизводить файлы, хранящиеся на флэш-накопителе.



- Если вы хотите воспроизводить медиафайлы с флэш-накопителя, пока проектор установлен на входной источник **HDMI** или **ПК**, то сначала необходимо вернуться в интерфейс **BenQ Launcher**, нажав кнопку источника  или кнопку **LAUNCHER** на пульте ДУ, после чего выбрать **BenQ Launcher**.
- При подключении флэш-накопителя USB-A, над значком **USB** в меню **Источник** будет появляться красная точка.

Для воспроизведения файлов на флэш-накопителе:

1. Подключите флэш-накопитель USB-A к порту **USB-1** или **USB-2** сзади проектора.
2. В приложении **File Manager** появится всплывающее уведомление об обнаруженном накопителе. Выберите **Все файлы** и нажмите **OK**, чтобы открыть устройство.

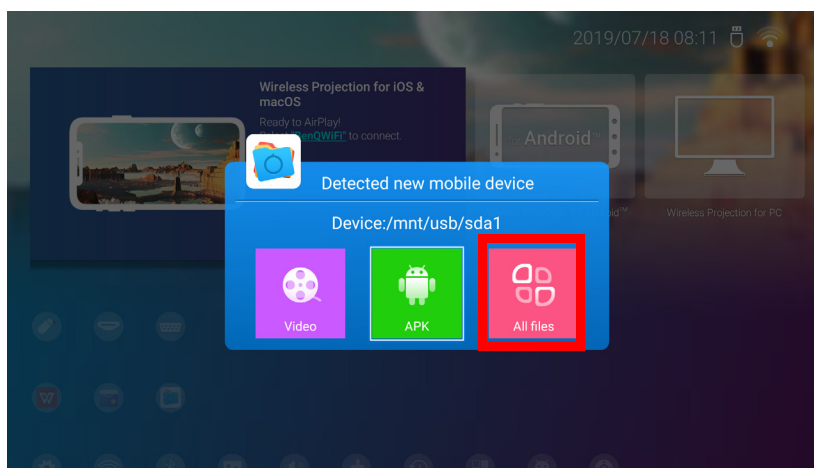

- Если вы не хотите открыть медиафайлы сразу после подключения накопителя, нажмите кнопку возврата , чтобы остаться на текущем экране.
- Если вы пытаетесь открыть медиафайл с накопителя, который ранее уже подключался, выберите **USB** в меню **Источник**, нажмите **OK** и выберите **Все файлы**.

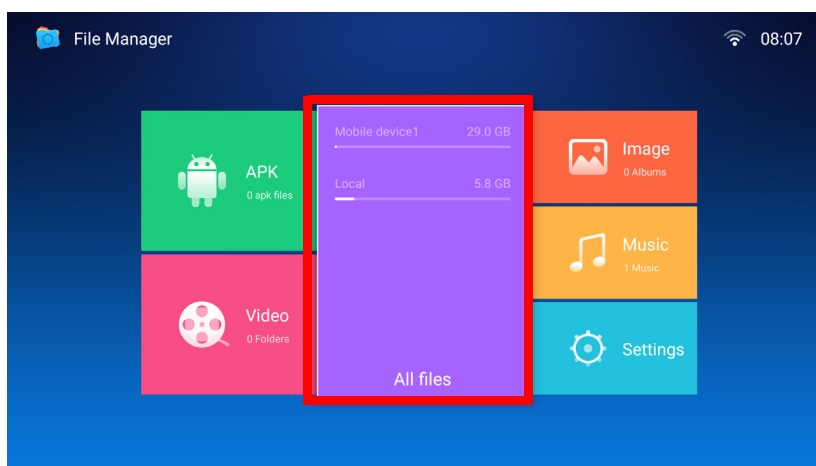

3. Запустится приложение **File Manager** с параметрами выбора для подключенного устройства, где вам нужно выбрать **Мобильное устройство1** и нажать **ОК**.

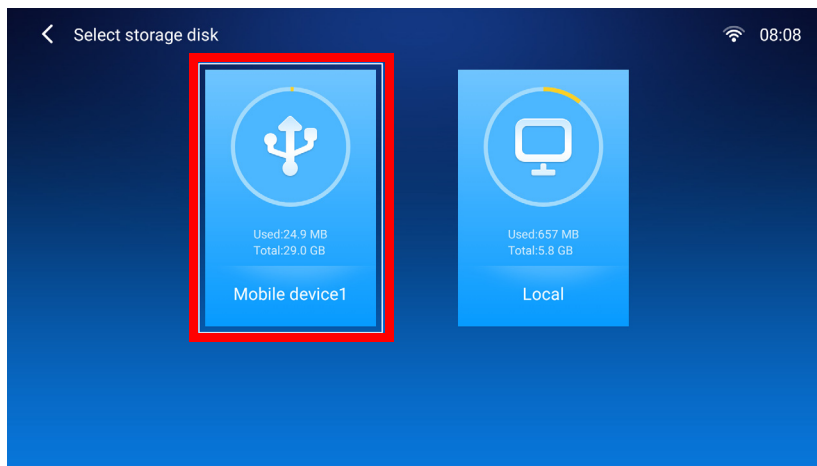

Если флэш-накопители подключены к обоим портам USB-A сзади проектора, выберите **Мобильное устройство1** для накопителя, который был подключен первым или **Мобильное устройство2** для накопителя, который был подключен последним.

4. Перейдите в папку с нужным медиафайлом и нажмите **ОК**.

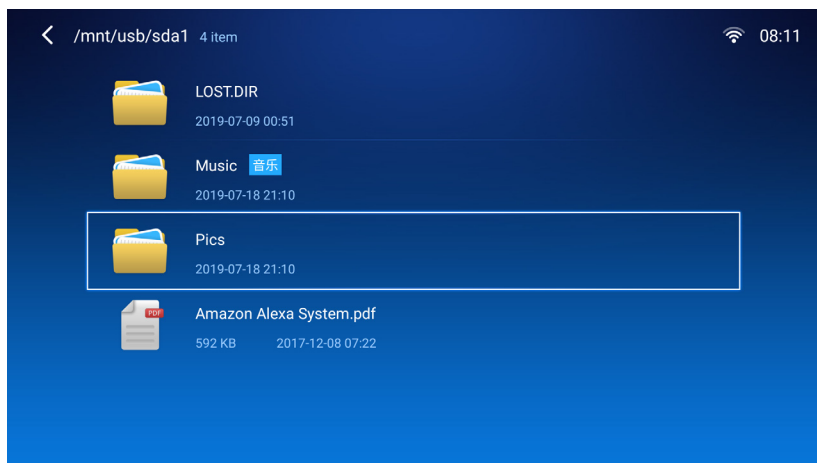

5. Выберите медиафайл для воспроизведения и нажмите **ОК**.

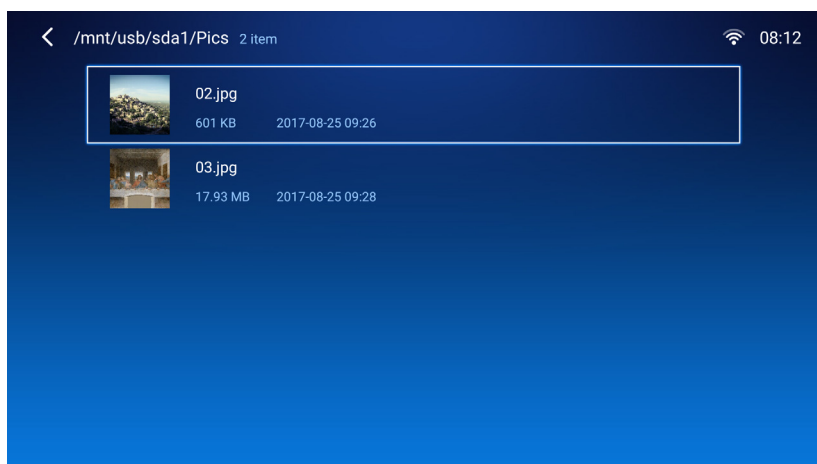

6. Появится всплывающее сообщение с запросом о выборе приложения-медиаплеера; выберите приложение, которым хотите открыть медиафайл и нажмите **ОК**.

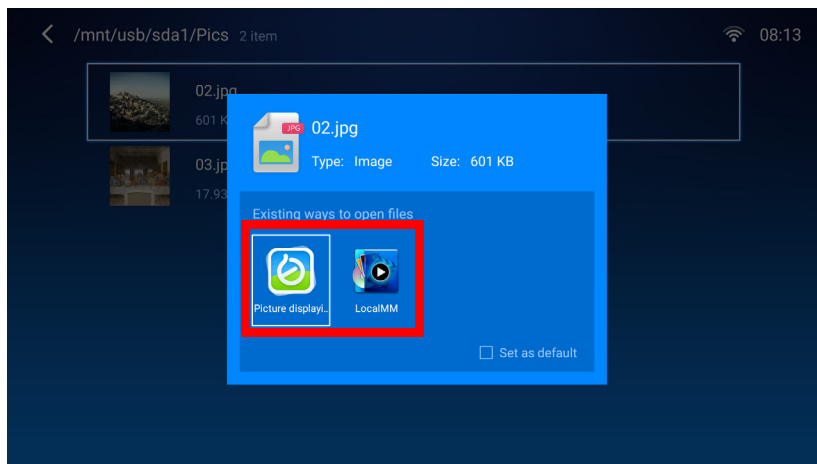

-  Поставьте флажок в поле **Установить по умолчанию**, чтобы установить выбранное приложение-медиаплеер как приложения по умолчанию для воспроизведения типа медиафайлов (например, видео, фото, музыки), к которому принадлежит выбранный файл.

7. Медиафайл откроется в выбранном приложении-медиаплеере.

Использование WPS Office для просмотра документов

Приложение **WPS Office** позволяет открывать файлы документов, включая PDF, а также документы Microsoft Word, PowerPoint и Excel.

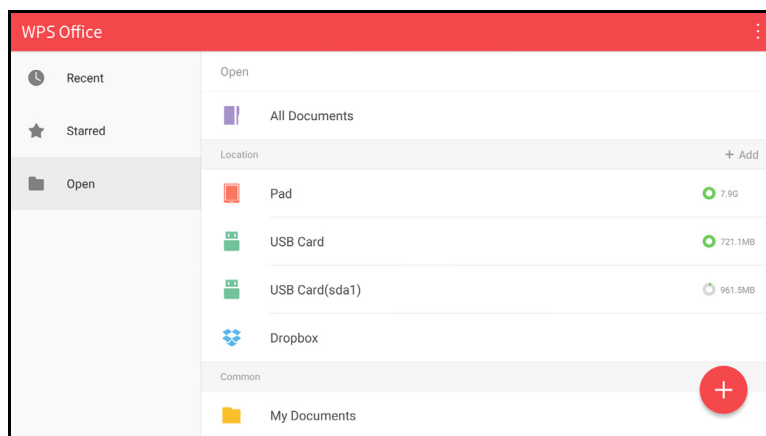

Чтобы отредактировать файл с помощью **WPS Office**:

1. Выберите **Открыть** () на левой панели, чтобы просмотреть и открыть файл, расположенный во внутренней памяти проектора или на внешнем накопителе.

Выберите меню функций в верхней панели, чтобы получить доступ к различным функциям формата файлов.



Описание ниже приведено для файла PowerPoint, меню функций для других форматов файлов могут отличаться.

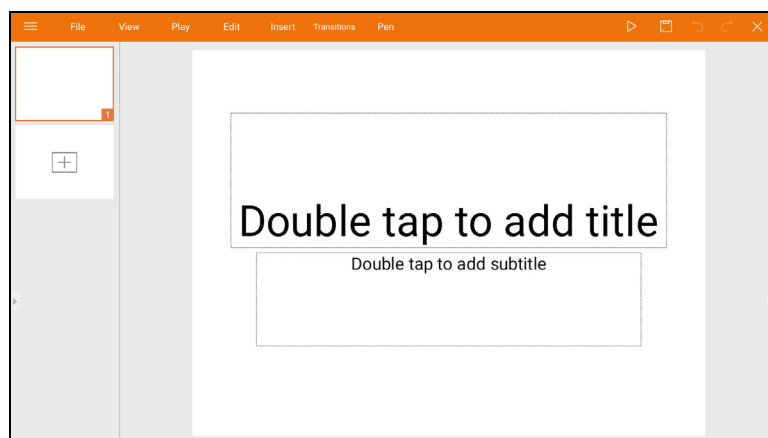

Функция	Описание
Файл	Выберите, чтобы открывать, сохранять, рассылать, печатать и управлять своими презентациями.
Вид	Выберите, чтобы изменить или редактировать вид презентации.
Воспроизведение	Выберите, чтобы запустить или настроить слайд-шоу.
Редактировать	Выберите, чтобы редактировать содержимое или формат слайдов.
Вставить	Выберите, чтобы вставлять таблицы, изображения, графики, комментарии, видео или аудио.
Переходы	Выберите, чтобы применить или отрегулировать время перехода между слайдами.
Ручка	Выберите, чтобы писать, рисовать, красить или чертить что-либо на слайдах.
Воспроизведение (▶)	Выберите, чтобы запустить слайд-шоу.
Сохранить как (📁)	Выберите, чтобы сохранить файл презентации на внутреннюю память дисплея, внешний накопитель или в облачное хранилище.
Отменить (↶)	Выберите, чтобы отменить действие.
Повторить (↷)	Выберите, чтобы повторить последнее действие.
Закрыть (✕)	Выберите, чтобы закрыть файл презентации.
Назад (←)	Выберите, чтобы вернуться на предыдущую страницу.
След. (→)	Выберите, чтобы вернуться на следующую страницу.
Выход (⏏)	Выберите, чтобы выйти из WPS Office.

Соединения Bluetooth

Проектор может подключиться к динамику или наушникам с поддержкой Bluetooth, чтобы вывести звук напрямую для лучшей слышимости, особенно вне помещений.



- Соединение Bluetooth не поддерживает какую-либо передачу данных, так как проектор позволяет использовать соединения Bluetooth только для вывода звука.
- Проектор нельзя использовать для трансляции звука с мобильного устройства со включенным Bluetooth.

Сопряжение/подключение к Bluetooth-динамику или наушникам

Сопряжение – это процесс, в ходе которого проект впервые налаживает соединение с Bluetooth-динамиком или наушниками. Как только оба устройства будут успешно сопряжены, каждое устройство сохранит информацию о сопряженном устройстве во внутреннюю память, что позволит им подключаться друг к другу автоматически в радиусе ~10 метров друг от друга при условии, что на проекторе включен Bluetooth.

Чтобы выполнить сопряжение проектора с Bluetooth-динамиком или наушниками:

1. Вставьте включенный в комплект поставки беспроводной адаптер в порт для беспроводного адаптера (см. [Установка беспроводного адаптера на стр. 8](#)).
2. Включите проектор (см. [Дополнение: Эксплуатация \(под источником Launcher\) для микропрограммы версий до v01.00.19.00 на стр. 111](#)).
3. Нажмите на клавишу-стрелку вниз ▼ и клавишу-стрелку вправо ►, чтобы перейти к настройкам ярлыков подменю.
4. Выберите **Bluetooth** и нажмите **OK**.

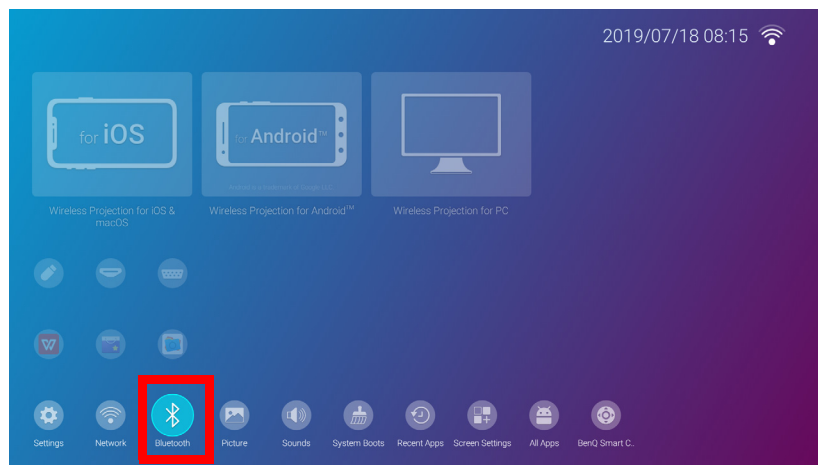

5. Выберите **Bluetooth** и нажмите **OK**, чтобы включить Bluetooth.

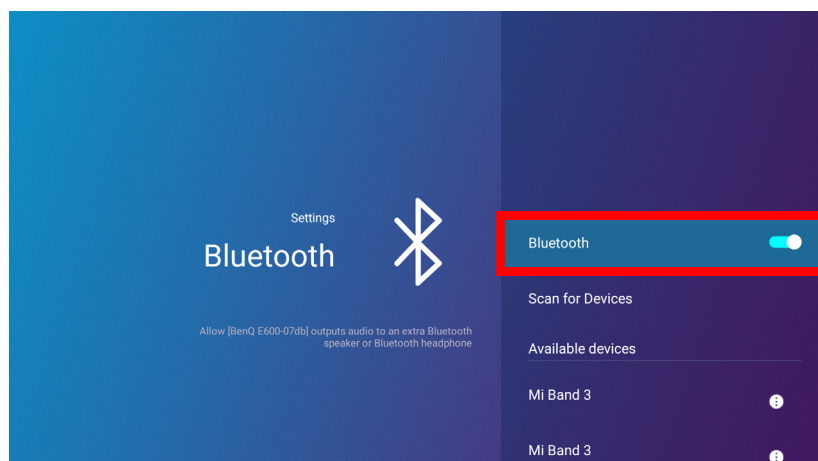

6. Включите режим сопряжения Bluetooth на динамике или наушниках.
7. Выберите динамик или наушники из **Список устройств** в меню настроек **Bluetooth** и нажмите **ОК**.

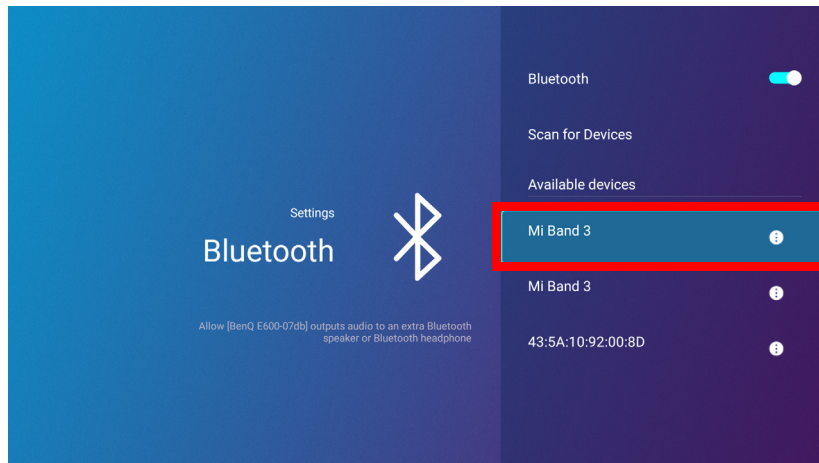

8. Когда проектор или динамик или наушники успешно соединятся, строка устройства будет отмечена **Соединение установлено**. Теперь звук с проектора можно выводить на динамик или наушники.

Как только вы успешно выполните сопряжение проектора с Bluetooth-динамиком, информация о сопряжении будет сохранена на оба устройства, а соединение будет устанавливаться автоматически при включении Bluetooth на обоих устройствах, пока они находятся в радиусе действия друг от друга.



- Если после сопряжения с Bluetooth-устройством вы замените беспроводной адаптер на проекторе, то вам потребуется заново выполнить сопряжение проектора с устройством, чтобы установить Bluetooth-соединение.
- Качество Bluetooth-передачи может зависеть от качества сигнала Bluetooth и совместимости мобильного устройства.

Завершение Bluetooth-соединения

В случае, если вам нужно отсоединить динамик или наушники от проектора и подключиться к другому динамику или наушникам, выполните приведенные ниже шаги:

1. Нажмите на клавишу-стрелку вниз ▼ и клавишу-стрелку вправо ►, чтобы перейти к настройкам ярлыков подменю.
2. Выберите **Bluetooth** и нажмите **ОК**.
3. Выберите уже подключенный динамик или наушники из **Список устройств** в меню настроек **Bluetooth** и нажмите **ОК**.
4. Подтвердите, что хотите отключить динамик или наушники от проектора.
5. Включите режим сопряжения Bluetooth на новом динамике или наушниках.
6. Выберите новый динамик или наушники из **Список устройств** в меню настроек **Bluetooth** и нажмите **ОК**.

Отключение Bluetooth-динамика или наушников

Чтобы отключить Bluetooth на проекторе и больше не передавать звук на отдельный динамик и наушники:

1. Нажмите на клавишу-стрелку вниз ▼ и клавишу-стрелку вправо ►, чтобы перейти к настройкам ярлыков подменю.

2. Выберите **Bluetooth** и нажмите **OK**.
3. Выберите **Bluetooth** и нажмите **OK**, чтобы отключить Bluetooth.

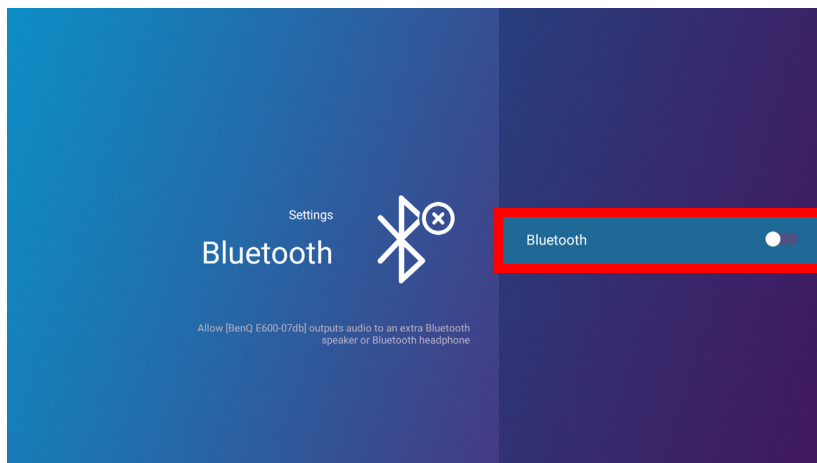

Приложения

Раздел **Ярлык** в **BenQ Launcher** содержит ярлыки к заранее установленным приложениям **File Manager** и **BenQ Suggests**, а также настраиваемой подборке загруженных приложений.

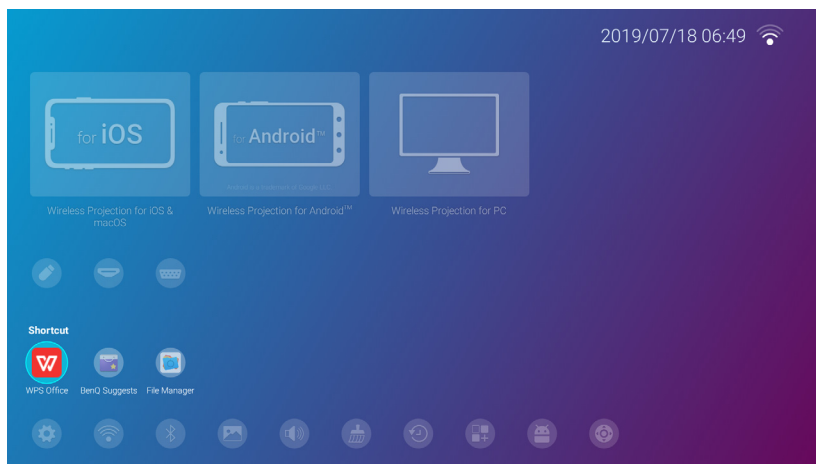

Некоторые приложения требуют наличия мыши и/или клавиатуры для работы. Рекомендуется подключить мышь и/или клавиатуру к проектору перед тем, как открывать какие-либо приложения из раздела **Ярлык**.

Чтобы получить доступ ко всем приложениям на проекторе, см. **Все приложения** в меню **Настройки**, см. [Все приложения на стр. 138](#).

Для конфигурации приложений в разделе **Ярлык**, см. [Настройки экрана на стр. 142](#).

BenQ Suggests

BenQ Suggests позволяет просматривать приложения, которые BenQ рекомендует для загрузки.

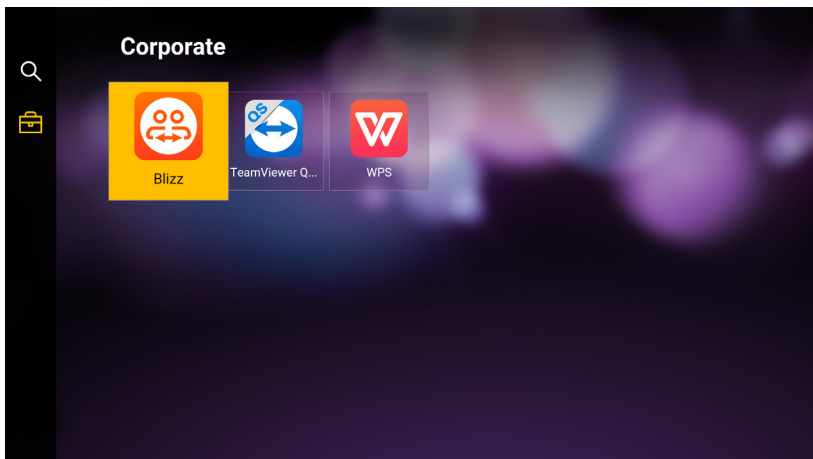

Выберите категорию на панели слева, чтобы просмотреть предлагаемые приложения, отсортированные по типам. Выберите приложение из выбранной категории и нажмите **OK**, чтобы просмотреть краткое описание приложения и получить доступ к ссылке для загрузки.





Некоторые приложения требуют наличия мыши и/или клавиатуры для работы. Рекомендуется подключить мышь и/или клавиатуру к проектору перед тем, как загружать какие-либо приложения из **BenQ Suggests**.

File Manager

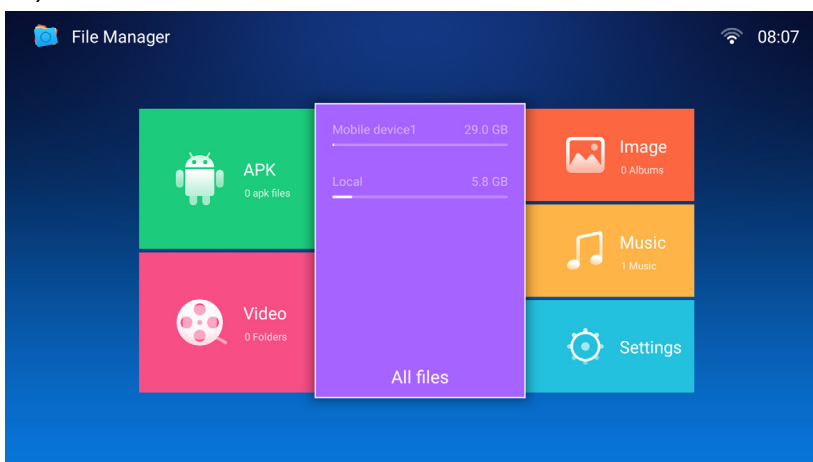
Приложение **File Manager** позволяет просматривать, открывать и управлять файлами во внутренней памяти проектора или подключенных к нему накопителей (например, USB-накопителей).



Функция	Описание
APK	<p>Выберите, чтобы открыть список доступных установочных файлов для приложений Android, сохраненных во внутренней памяти или на внешнем накопителе.</p> <p> Для файлов APK на внешних накопителях, файлы должны быть сохранены в самом верхнем каталоге накопителя, чтобы File Manager смог их обнаружить.</p>

Функция	Описание
Видео	<p>Выберите, чтобы открыть список доступных видеофайлов, сохраненных во внутренней памяти или на внешнем накопителе.</p>  <p>Для видеофайлов на внешних накопителях, файлы должны быть сохранены в самом верхнем каталоге накопителя, чтобы File Manager смог их обнаружить.</p>
Все файлы	<p>Выберите, чтобы пролистать различные параметры хранения для проектора, включая внутреннюю память или подключенные внешние накопители.</p> <p>Выберите Локальный, чтобы просмотреть внутреннюю память проектора, выберите Мобильное устройство1 или Мобильное устройство2, чтобы просмотреть внешние накопители. См. Подключение флэш-накопителя на стр. 124 за информацией о том, как открывать медиафайлы на внешних накопителях.</p>
Изображение	<p>Выберите, чтобы открыть список доступных файлов изображений, сохраненных во внутренней памяти или на внешнем накопителе.</p>  <p>Для файлов изображений на внешних накопителях, файлы должны быть сохранены в самом верхнем каталоге накопителя, чтобы File Manager смог их обнаружить.</p>
Музыка	<p>Выберите, чтобы открыть список доступных музыкальных файлов, сохраненных во внутренней памяти или на внешнем накопителе.</p>  <p>Для музыкальных файлов на внешних накопителях, файлы должны быть сохранены в самом верхнем каталоге накопителя, чтобы File Manager смог их обнаружить.</p>
Настройки	<p>Выберите, чтобы сконфигурировать настройки управления файлами, включая параметры Режим отображения, Автоматическая очистка файлов APK, Просмотр изображения, Быстрое открытие, Скрытый файл и Очистить ассоциацию.</p>

Навигация по меню **Настройки**

О меню **Настройки**

Меню **Настройки** в **BenQ Launcher** дает доступ к возможностям регулировки и настройки проектора, его беспроводных соединений и проецируемого изображения. В меню **Настройки** приведены подменю для различных настроек.

Чтобы получить доступ к меню **Настройки**, находясь на главном экране **BenQ Launcher**, нажмите кнопку «вниз» ▼ три раза, после чего выберите **Настройки**.



Если версия микропрограммы проектора не является новейшей, то над значком **Настройки** появится красная точка. В таком случае, пользователи могут перейти в меню **Об устройстве > Обновление программного обеспечения**, а затем выбрать **Обновление**, чтобы начать обновление микропрограммы. Как только проектор будет обновлен до новейшей версии микропрограммы, красная точка исчезнет. Подробнее см. [Обновление системы на стр. 148](#).

В меню настроек присутствуют три подкатегории: **Общие**, **Отображение** и **Предпочтение**.

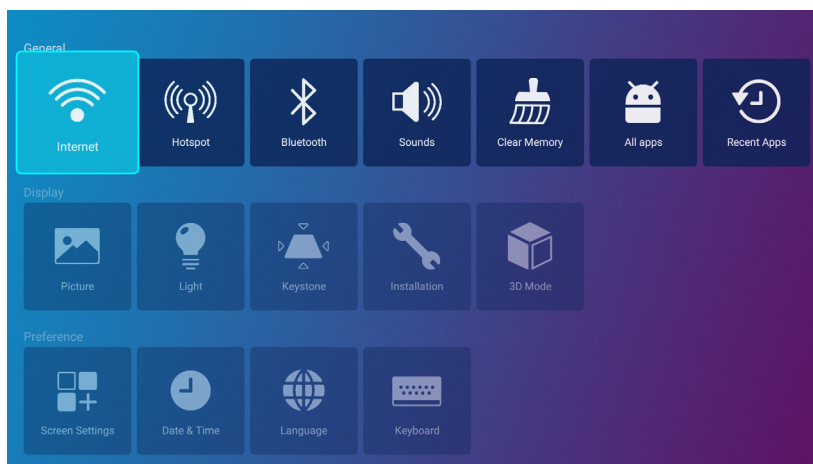

Подменю в категории **Отображение** содержат не все параметры настроек отображения вашего проектора; за полным меню настроек отображения, войдите в экранное меню настроек **Дополнительно**. См. [Меню Дополнительно на стр. 80](#) за списком полных настроек **Отображение**.



Порядок работы с меню **Настройки**

Доступ к различным меню настроек:

- Используйте клавиши стрелок влево и вправо (◀/▶) для перемещения по основным меню настроек.
- Используйте **OK** для выбора меню.
- При конфигурации параметров в меню:
- Используйте клавиши стрелок вверх и вниз (▲/▼) для перехода к параметру, который хотите сконфигурировать.
- Используйте клавиши стрелок влево и вправо (◀/▶) для переключения между доступными параметрами.
- Используйте **OK** для включения/выключения параметров подменю.
- Используйте кнопку возврата ↶, чтобы вернуться в основное меню настроек.
- Используйте кнопку возврата ↵, чтобы вернуться на главный экран **BenQ Launcher**.

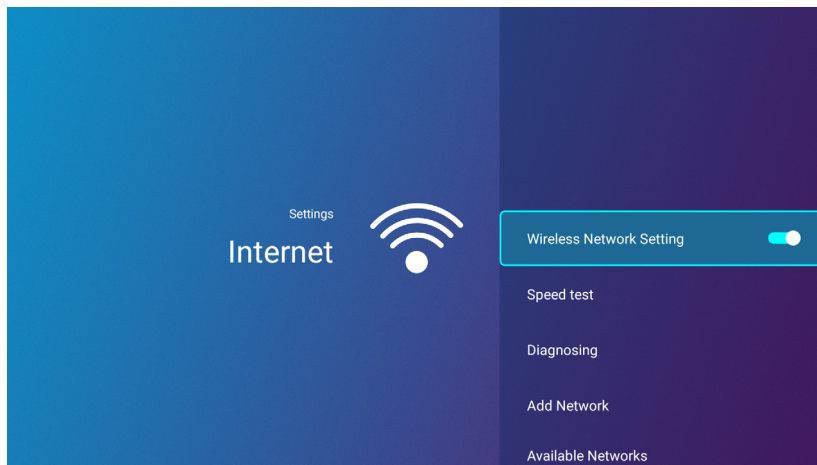

Интернет



Настройки беспроводной сети	<p>Включает соединение проектора с беспроводной сетью. Подробнее см. Подключение проектора к беспроводной сети на стр. 114.</p>  <p>Данная функция доступна только в том случае, если параметр Точка доступа отключен.</p>
Измерение скорости	Тестирует скорость Интернет-соединения проектора.
Диагностирование	Диагностирует состояние Интернет-соединения проектора.
Добавить сеть	Позволяет добавить конкретную сеть, которая может быть скрыта или не обнаруживаться в Доступные сети . После выбора, вам будет предложен ввести SSID и настройки безопасности сети.
Доступные сети	<p>Приводит список доступных беспроводных точек доступа, к которым может подключиться проектор. Подробнее см. Подключение проектора к беспроводной сети на стр. 114.</p>  <p>Доступные сети присутствует только при отключенном параметре Настройки беспроводной сети.</p>

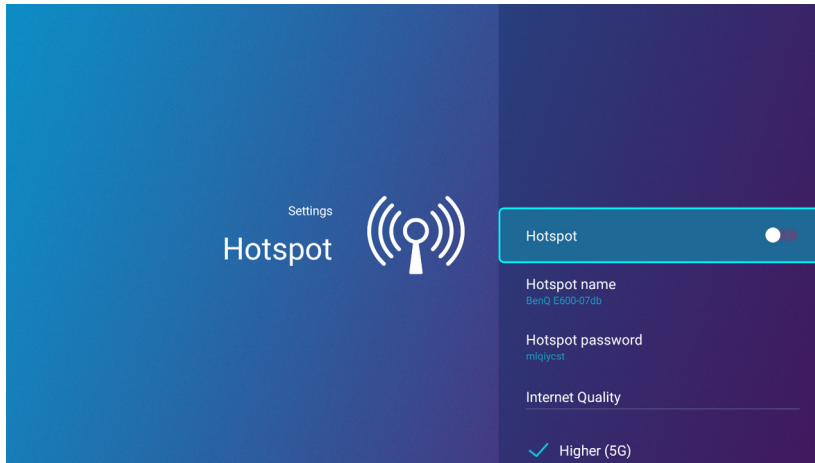

Точка доступа

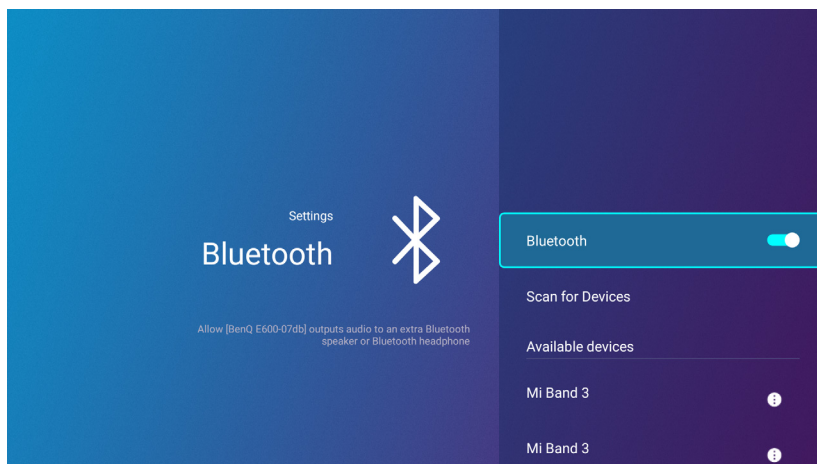

Точка доступа	Включает беспроводную точку доступа проектора, позволяя другим устройствам подключаться к проектору напрямую. Подробнее см. Беспроводная точка доступа на стр. 121 .
Название точки доступа	Задает имя беспроводной точки доступа, которое появляется в списке беспроводных сетей для устройств, которым нужно подключиться к проектору напрямую.  По умолчанию, беспроводная точка доступа проектора называется BenQ E600-xxxx. Последние четыре цифры являются последними четырьмя цифрами его MAC-адреса.
Пароль точки доступа	Задает пароль беспроводной точки доступа проектора.  Пароль должен быть длиной в как минимум 8 символов.
Качество Интернет-связи	Задает частоту сигнала беспроводной точки доступа проектора. Доступны параметры Выше (5G) и Нормальное (2,4G) .

Bluetooth



Bluetooth	Включает Bluetooth на проекторе, позволяя ему передавать звук на Bluetooth-динамик или наушники.
Мои устройства 	Приводит список ранее сопряженных Bluetooth-устройств. Данная функция доступна только в том случае, если параметр Bluetooth включен.
Сканировать на устройства 	Обновляет список устройств. Данная функция доступна только в том случае, если параметр Bluetooth включен.
Доступные устройства 	Приводит список доступных Bluetooth-устройств для сопряжения и подключения к проектору. Данная функция доступна только в том случае, если параметр Bluetooth включен.

Звуки

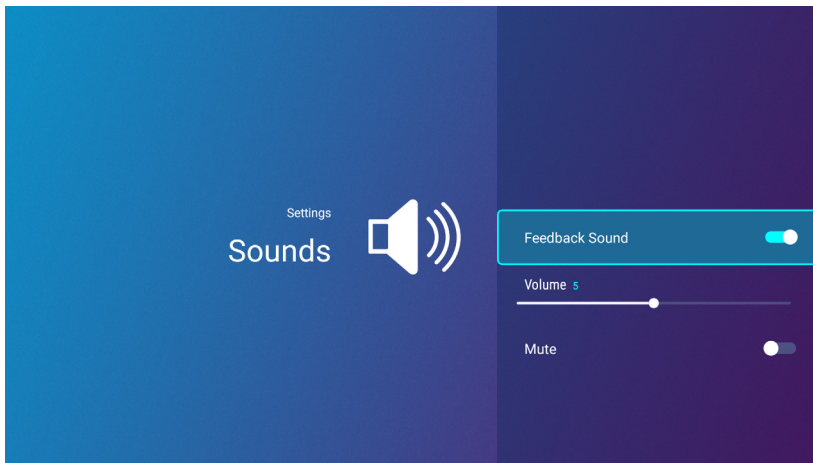

Звук обратной связи	Включает/выключает обратную связь звука, предоставляемую проектором.
Громкость	Регулирует уровень громкости проектора.
Отключение звука	Отключает/включает звук проектора.

Очистить память

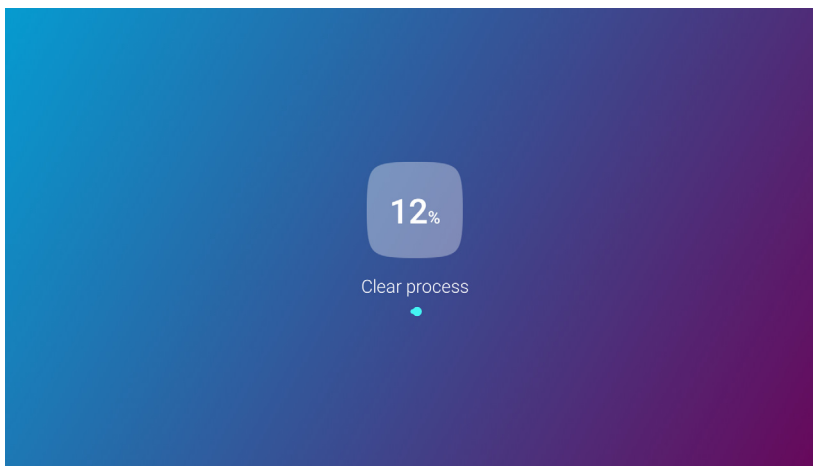

Очищает память от ненужных файлов и увеличивает доступную память ОЗУ.

Все приложения

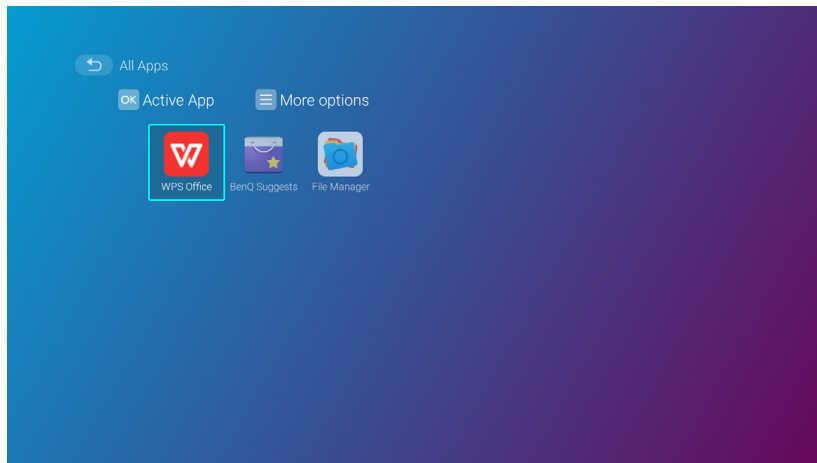

Выберите меню **Все приложения**, чтобы получить доступ ко всем приложениям, установленным на проекторе.

- Выберите приложение и нажмите **ОК**, чтобы запустить приложение.
- Выберите приложение и нажмите кнопку меню (⚙️), чтобы запустить приложение.

Последние приложения

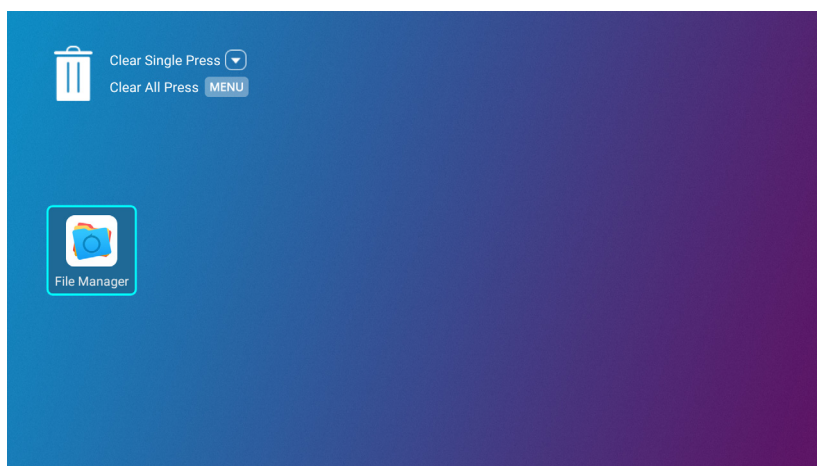

Выберите меню **Последние приложения**, чтобы получить доступ ко всем недавно использованным приложениям.

- Выберите любой значок и нажмите кнопку «вниз» (▼), чтобы удалить значок из списка недавно использованных приложений.
- Выберите любой значок и нажмите кнопку меню (⚙️), чтобы удалить все значки из списка недавно использованных приложений.

Об устройстве

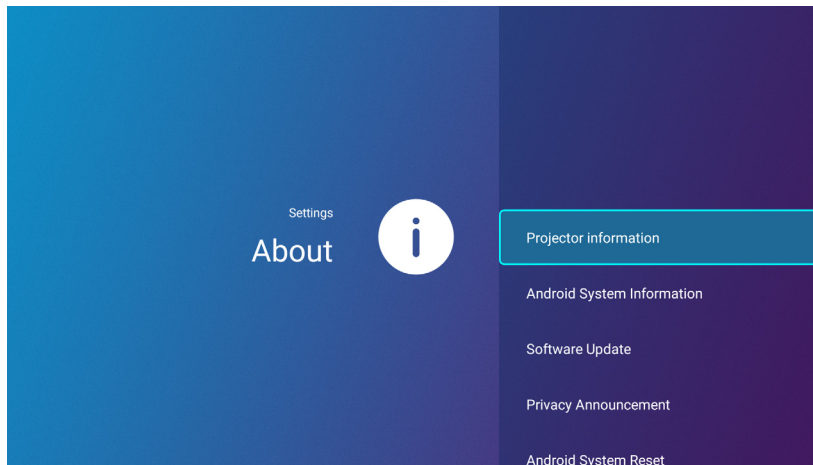

Информация о проекторе	Отображает информацию о текущем состоянии проектора, включая текущие Физическое разрешение, Режим изображения, Режим освещения, Срок службы источника света, Версия микропрограммы и Сервисный код.
Информация о системе Android	Отображает информацию об операционной системе Android, включая Версия Android, ОЗУ, Память системы, Внутренняя память и MAC-адрес.
Обновление программного обеспечения	Позволяет обновить операционную систему Android через обновление Over-The-Air (OTA) или USB-накопитель. За подробной информацией см. Обновление системы на стр. 148 ,
Заявление о конфиденциальности	Позволяет просматривать и принимать или отклонять политику конфиденциальности BenQ.
Сброс системы Android	Возврат к исходным заводским настройкам.

Изображение

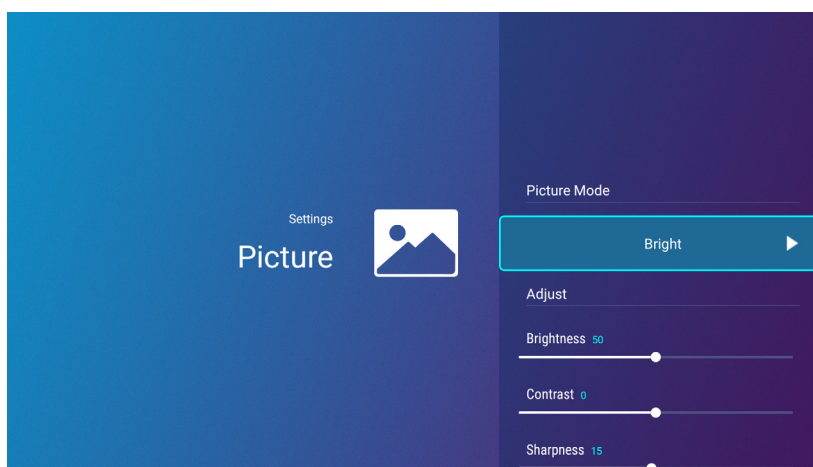

Параметры, доступные в меню настроек **Изображение** идентичны параметрам, доступным в экранном меню. См. [Меню Дополнительно на стр. 80](#) за параметрами настроек **Изображение**.

Настройки света

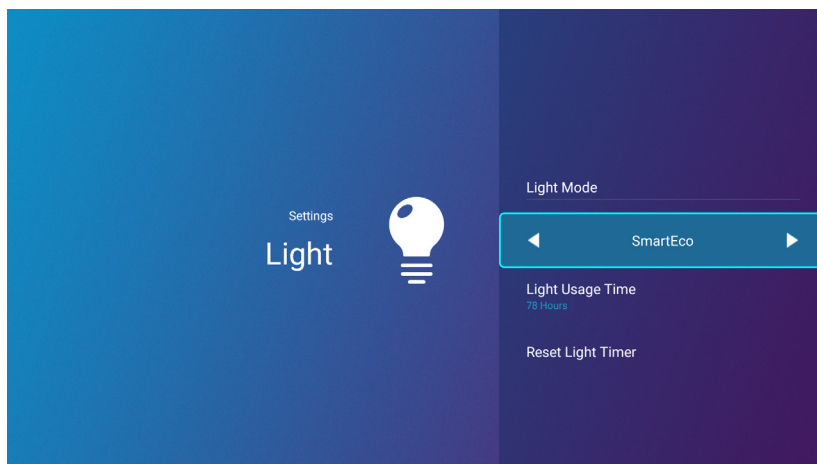

Параметры, доступные в меню настроек **Настройки света** идентичны параметрам, доступным в экранном меню. См. [Меню Дополнительно на стр. 80](#) за параметрами настроек **Настройки света**.

Трапец. искажения

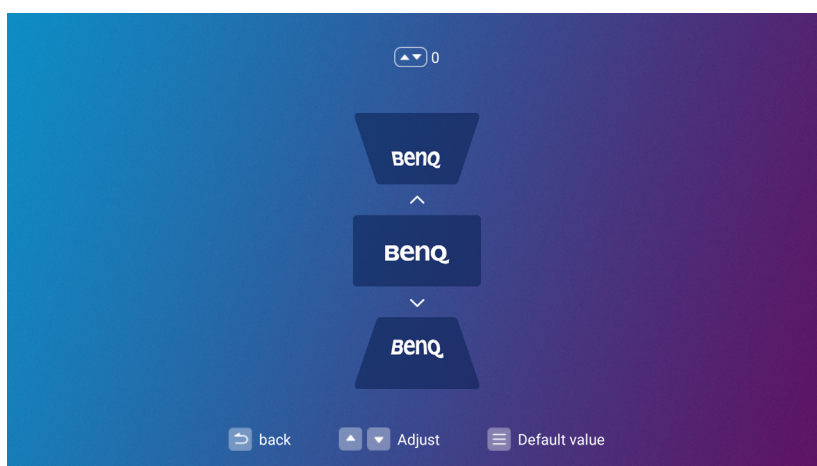

Параметры, доступные в меню настроек **Трапец. искажения** идентичны параметрам, доступным в экранном меню. См. [Меню Дополнительно на стр. 80](#) за параметрами настроек **Трапец. искажения**.

Полож. проектора

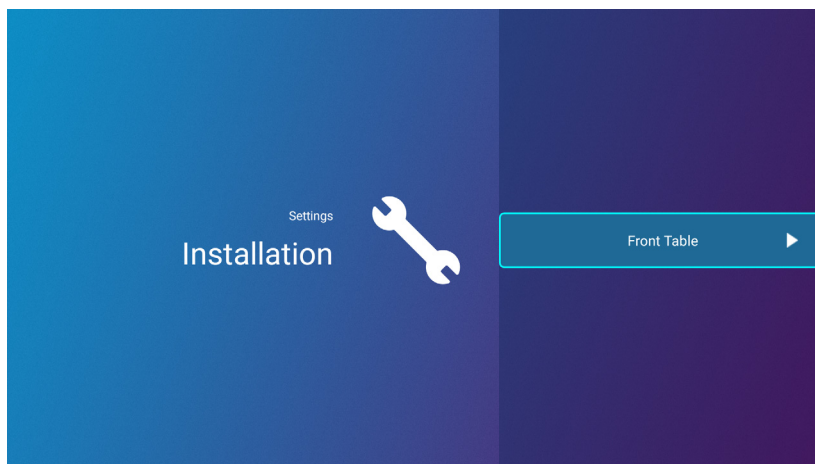

Параметры, доступные в меню настроек **Полож. проектора** идентичны параметрам, доступным в экранном меню. См. [Меню Дополнительно на стр. 80](#) за параметрами настроек **Полож. проектора**.

3D

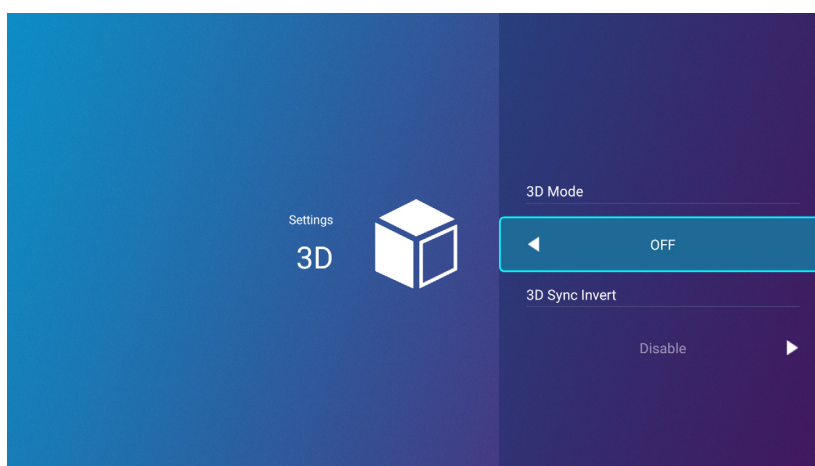

Параметры, доступные в меню настроек **3D** идентичны параметрам, доступным в экранном меню. См. [Меню Дополнительно на стр. 80](#) за параметрами настроек **3D**.

Настройки экрана

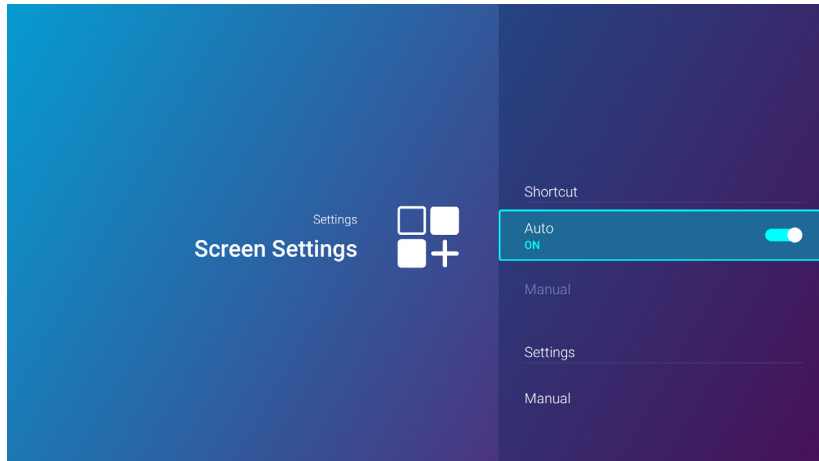

<p>Ярлык</p>	<p>Позволяет настроить ярлыки приложений, которые будут отображаться на главном экране BenQ Launcher, а также их последовательность. На главном экране должен присутствовать хотя бы один ярлык, а всего их может быть до десяти.</p> <ul style="list-style-type: none">• Авто: Позволяет проектору автоматически сортировать последовательность на главном экране так, чтобы наиболее часто используемое приложение стояло первым в ряду.• Вручную: Позволяет пользователю вручную настраивать ярлыки приложений, отображающиеся на главном экране, а также их последовательность. Нажмите ОК на приложении в меню Настройка и затем нажмите ◀/▶, чтобы отредактировать последовательность приложений в разделе ярлыков приложений. Нажмите ОК на приложении в меню Показать/скрыть приложения, чтобы поставить флажок (показать) или снять флажок (скрыть) с ярлыков. <p></p> <p>Данная функция доступна только в том случае, если параметр Авто отключен.</p>
<p>Настройки</p>	<p>Позволяет настроить ярлыки меню настроек, которые будут отображаться на главном экране BenQ Launcher, а также их последовательность. На главном экране должен присутствовать хотя бы один ярлык, а всего их может быть до восьми.</p> <ul style="list-style-type: none">• Вручную: Позволяет пользователю вручную настраивать ярлыки меню настроек, отображающиеся на главном экране, а также их последовательность. Нажмите ОК на меню настроек в меню Настройка и затем нажмите ◀/▶, чтобы отредактировать последовательность ярлыков меню настроек в разделе меню настроек. Нажмите ОК на меню настроек в меню Показать/скрыть настройки, чтобы поставить флажок (показать) или снять флажок (скрыть) с ярлыков.

Дата и время

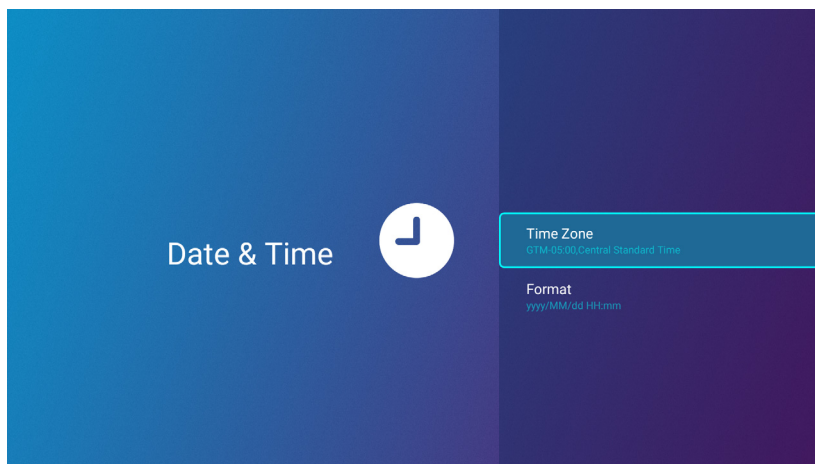

Часовой пояс	Задает часовой пояс для проектора
Форматирование	Задает формат времени и даты в виде ЧЧ:ММ или ГГГГ/ММ/ДД ЧЧ:ММ.

Язык

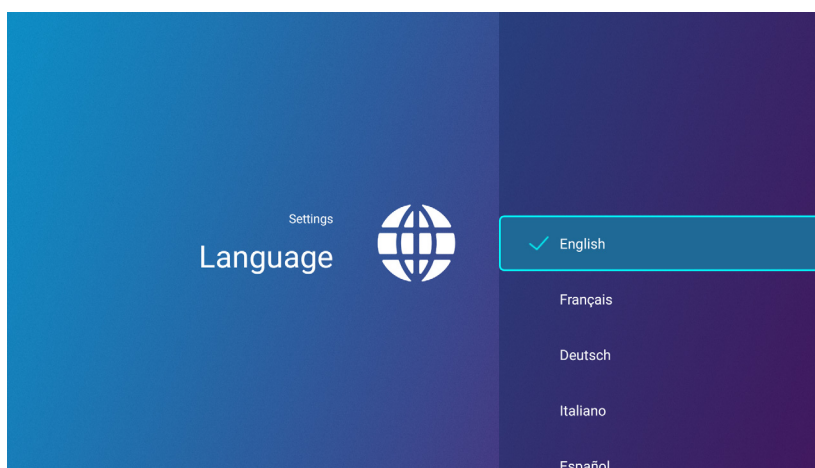

Задает язык для **BenQ Launcher**.

Клавиатура

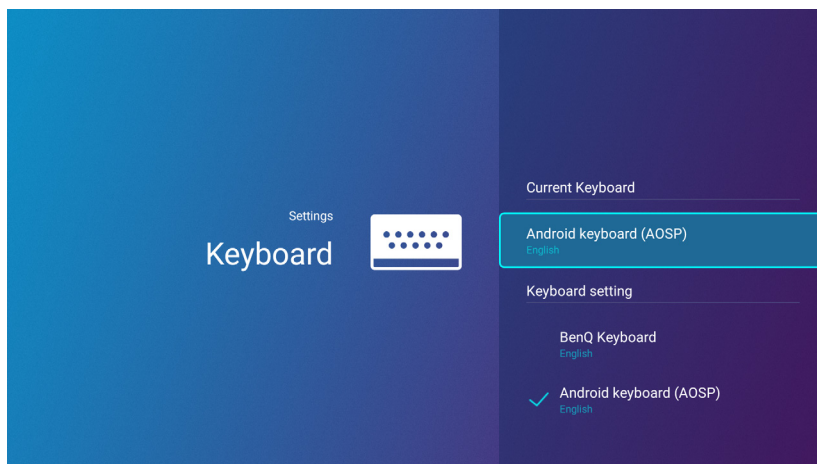

Текущая клавиатура	Отображает текущие параметры клавиатуры.
Настройки клавиатуры	<p>Задает виртуальную клавиатуру для ввода текста. Доступны варианты Клавиатура BenQ и Клавиатура Android (AOSP).</p>  <p>Для ввода китайских символов, установите язык на традиционное письмо или упрощенное письмо китайского, после чего установите клавиатуру на Клавиатура BenQ.</p>

Интеллектуальное управление BenQ

Меню настроек также содержит ссылку на установку приложения **Интеллектуальное управление BenQ**, которое позволяет использовать смартфон в качестве пульта ДУ для управления проектором кнопками и/или жестами на сенсорной панели.

Установка приложения Интеллектуальное управление BenQ на смартфон

Чтобы установить приложение **Интеллектуальное управление BenQ** на смартфон:

1. Выберите один из следующих параметров:
 - Подключите смартфон к той же беспроводной сети, что и проектор.
 - Включите беспроводную точку доступа для проектора, затем подключите смартфон к беспроводной точке доступа проектора. За инструкциями по включению беспроводной точки доступа в проекторе, см. [Точка доступа на стр. 135](#).
2. Выберите **Интеллектуальное управление BenQ** в меню **Настройки** главного экрана **BenQ Launcher**, затем нажмите **OK**.

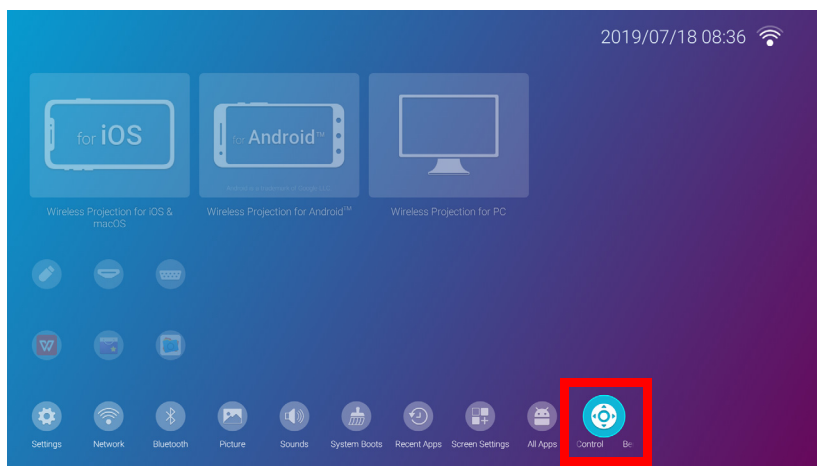

3. Сосканируйте QR-код, показанный на проекторе, своим смартфоном, что откроет на смартфоне ссылку для загрузки.

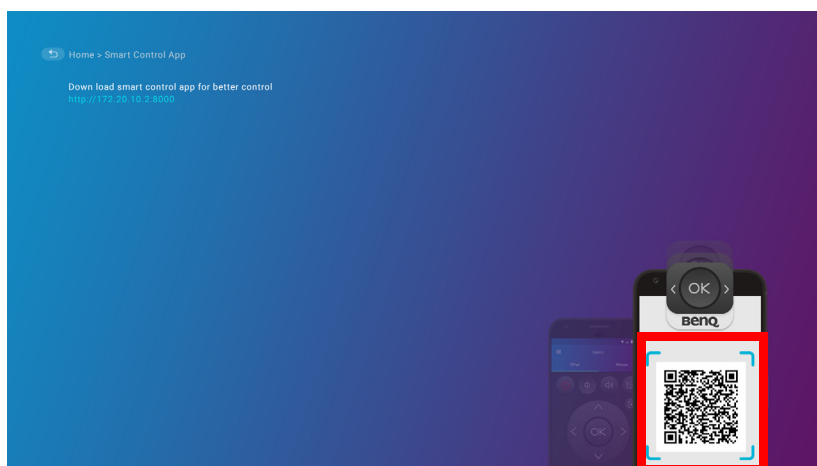

4. Загрузите и установите **Интеллектуальное управление BenQ** на смартфоне.



В некоторых смартфонах сначала может понадобиться разрешить смартфону устанавливать приложения с использованием загруженных установочных файлов в меню настроек смартфона.

Использование приложения Интеллектуальное управление BenQ

Чтобы начать использовать приложение **Интеллектуальное управление BenQ**:

1. Выберите один из следующих параметров:

- Подключите смартфон к той же беспроводной сети, что и проектор.
- Включите беспроводную точку доступа для проектора, затем подключите смартфон к беспроводной точке доступа проектора. За инструкциями по включению беспроводной точки доступа в проекторе, см. [Точка доступа на стр. 135](#).



Вы должны быть подключены к той же беспроводной сети, что и проектор или беспроводной точке доступа проектора, чтобы **Интеллектуальное управление BenQ** работало правильно.

2. Откройте приложение **Интеллектуальное управление BenQ** на вашем смартфоне



3. Выберите проектор из списка устройств **Интеллектуальное управление BenQ**.

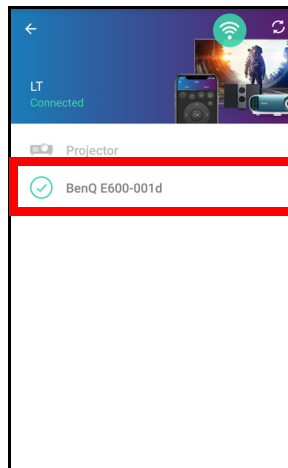

Именем проектора по умолчанию является «BenQ E600-xxxx», где последние четыре цифры являются последними четырьмя цифрами его MAC-адреса.

4. Выберите один из следующих параметров для использования **Интеллектуальное управление BenQ**:

- Нажмите **Джойстик**, чтобы использовать одну из заранее сконфигурированных кнопок в приложении для управления проектором.

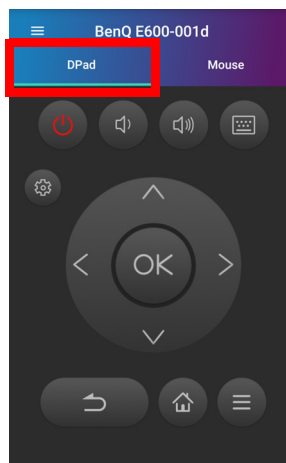

- Нажмите **Мышь**, чтобы использовать жесты на сенсорном экране для управления курсором на проекторе, схожим образом с мышью.

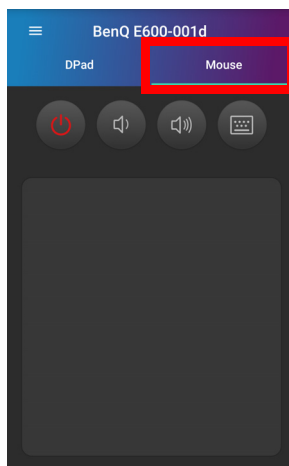

Обновление системы

Пользователям рекомендуется постоянно обновлять микропрограмму проектора до новейшей версии для оптимизации работы. Проектор использует обновления Over-the-Air (OTA) для беспроводной установки файла обновлений.

Когда на сервере OTA BenQ становится доступной новая версия, при подключении проектора к беспроводной сети появится всплывающее сообщение. Следуйте приведенным ниже шагам для обновления микропрограммы:

1. Выберите **ЗАГРУЗИТЬ**, чтобы загрузить файл обновления.

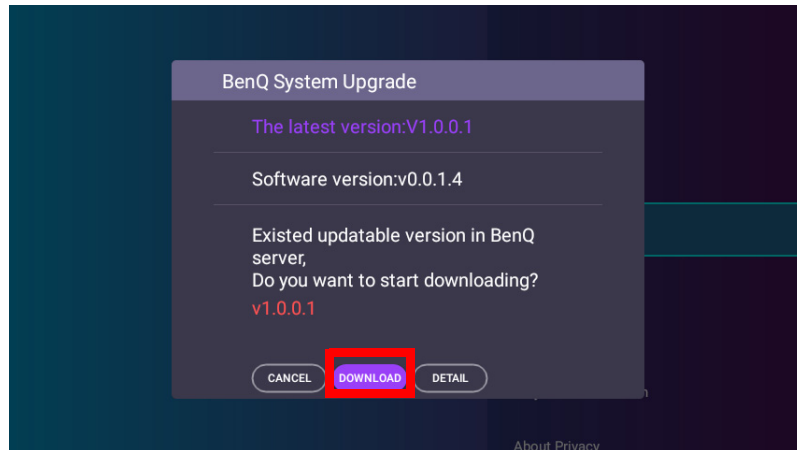

2. Как только загрузка будет завершена, проектор автоматически перезагрузится. Не выключайте проектор и не отключайте его от источника питания до завершения обновления и появления **BenQ Launcher** на экране.

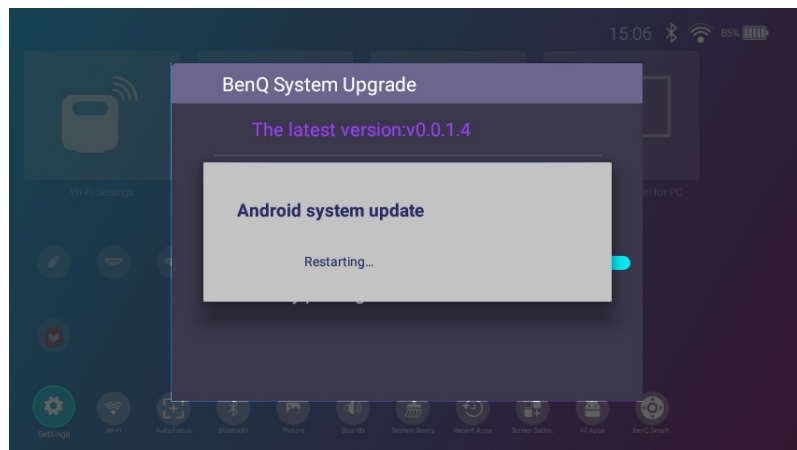

При выборе **ОТМЕНА** при появлении сообщения об обновлении системы, в меню настроек главного экрана **BenQ Launcher** появится кнопка **Обновление системы**, а также красная точка, служащая напоминанием, что на сервере OTA BenQ доступна новая версия микропрограммы. Пользователи могут в любое время выбрать **Обновление системы** и нажать **ОК**, чтобы обновить систему.

