



Projecteur numérique

# Manuel d'utilisation

Gamme domestique | GP500

V 1.00

# Assistance produit

Il est fortement recommandé de mettre le produit à niveau avec la dernière version du micrologiciel et de consulter le manuel d'utilisation le plus récent pour utiliser au mieux le produit.

Ce document vise à fournir les informations les plus à jour et exactes aux clients, et donc tout le contenu peut être modifié de temps à autre sans préavis. Veuillez consulter le site Web pour obtenir la dernière version de ce document et d'autres informations sur les produits. Les fichiers disponibles varient selon les modèles.

1. Assurez-vous que votre ordinateur est connecté à Internet.
2. Visitez le site web local sur [Support.BenQ.com](http://Support.BenQ.com). La présentation et le contenu du site Web peuvent varier selon la région ou le pays.  
Recherchez régulièrement ce qui suit pour obtenir les informations les plus récentes.
  - Manuel d'utilisation et documents liés
  - Micrologiciel et application
  - Foire aux questions

## Service

- En cas de mauvaise utilisation ou d'accident, contactez un technicien qualifié pour faire réparer l'appareil.
- Contactez votre lieu d'achat ou visitez le site Web local de [Support.BenQ.com](http://Support.BenQ.com) pour plus d'assistance.



[Support.BenQ.com](http://Support.BenQ.com)

# Index des Q et R

Commencez par les sujets qui vous intéressent :

## Configuration

### Comment configurer le projecteur et l'allumer ?

Choix de l'emplacement	21
Fonctionnement	25

## Réglage de l'image

### Comment puis-je ajuster la mise au point de l'image projetée ?

Ajustement de l'angle de projection	31
Réglage fin de la netteté de l'image	32

### Comment adapter l'image projetée à l'écran ?

Trapèze 2D	33
Ajuster coin	34
Ajustement de l'écran	35

## Utilisation

### Comment utiliser la commande vocale ?

Google Assistant	44
------------------	----

### Comment projeter sans fil ?

Projection sans fil	48
---------------------	----

### Comment lire de la musique via le projecteur ?

Utiliser le projecteur comme haut-parleur Bluetooth	50
---	----

# Table des matières

Assistance produit .....	2
Service .....	2
Index des Q et R .....	3
Consignes de sécurité .....	8
Condensation de l'humidité .....	10
Évitez les liquides volatiles .....	10
Mise au rebut .....	10
Contenu de l'emballage .....	11
Introduction .....	12
Présentation du projecteur .....	12
Présentation .....	12
Ports E/S.....	13
Clavier .....	13
Voyants à diode.....	14
Dimensions.....	15
Télécommande.....	16
Présentation .....	16
Installation/Remplacement des piles de la télécommande.....	18
Portée efficace de la télécommande.....	18
BenQ Smart Control (appli télécommande).....	19
Installation.....	21
Choix de l'emplacement.....	21
Identification de la taille de projection souhaitée .....	22
Dimensions de projection.....	22

Monter le projecteur .....	24
Avant de monter le projecteur .....	24
<b>Fonctionnement .....</b>	<b>25</b>
Installation du dongle ATV .....	25
Mise en marche du projecteur .....	26
Arrêt du projecteur .....	30
<b>Ajustement de l'image projetée .....</b>	<b>31</b>
Ajustement de l'angle de projection .....	31
Réglage fin de la netteté de l'image .....	32
Adapter l'image à votre écran .....	33
Trapèze 2D .....	33
Ajuster coin .....	34
Ajustement du zoom par la molette du zoom .....	35
Ajustement de l'écran .....	35
Évitement des objets .....	36
<b>Améliorer votre expérience cinématographique .....</b>	<b>37</b>
Choisir un mode d'image approprié .....	37
Paramètres avancés pour un meilleur affichage des images .....	37
Gestion du mode utilisateur .....	38
Réinitialiser le mode d'image actuel .....	38
Ajuster les paramètres audio .....	39
Ajuster les canaux gauche et droit des haut-parleurs (pour la projection latérale) .....	40
Accéder à davantage de vidéos en ligne .....	42
<b>Android TV .....</b>	<b>43</b>
L'écran d'accueil Android TV .....	43
Google Assistant .....	44
<b>Connexions .....</b>	<b>45</b>
Permuter entre Android TV et les sources d'entrée .....	47

Permuter entre Android TV et les sources d'entrée .....	47
Renommer la source.....	47
Connexions sans fil .....	48
Projection sans fil .....	48
Connexions filaires.....	49
Connecter un appareil avec HDMI.....	49
Connecter un haut-parleur avec ARC.....	49
Connexion à un lecteur flash USB.....	49
Connexions Bluetooth.....	50
Utiliser le projecteur comme haut-parleur Bluetooth.....	50
Mettre fin à la connexion Bluetooth.....	51
Association/Connexion à un haut-parleur ou un casque Bluetooth.....	51
Déconnexion d'un haut-parleur ou d'un casque Bluetooth.....	52
<b>Utilisation des menus .....</b>	<b>53</b>
<b>Avancé menu .....</b>	<b>53</b>
Menu principal : <b>Image</b> .....	<b>53</b>
Menu principal : <b>Audio</b> .....	<b>57</b>
Menu principal : <b>Affichage</b> .....	<b>58</b>
Menu principal : <b>Installation</b> .....	<b>61</b>
Menu principal : <b>Système</b> .....	<b>62</b>
Menu principal : <b>Infos</b> .....	<b>64</b>
<b>Naviguer dans le menu De base .....</b>	<b>65</b>
<b>Entretien .....</b>	<b>66</b>
Entretien du projecteur.....	66
Nettoyage de l'objectif.....	66
Entreposage du projecteur.....	66
Transport du projecteur.....	66
Informations de la source lumineuse.....	67
Familiarisation avec les heures de la lumière .....	67
Pour obtenir les informations de la source lumineuse : .....	67

Augmenter la durée de vie de la diode.....	68
Dépannage.....	69
<b>Caractéristiques .....</b>	<b>71</b>
Caractéristiques du projecteur .....	71
Fréquences de fonctionnement.....	73
Fréquences vidéo .....	75
Format de fichier pris en charge.....	76
<b>Copyright et renonciation .....</b>	<b>77</b>
Copyright.....	77
Clause de non-responsabilité .....	77
Garantie.....	77
Déclaration relative aux hyperliens et sites Web tiers.....	78

# Consignes de sécurité

Votre projecteur a été conçu et testé conformément aux normes de sécurité les plus récentes en matière d'équipements informatiques. Cependant, pour assurer une utilisation sans danger, il est important de suivre les instructions de ce manuel ainsi que celles apposées sur le produit.

1. Veuillez lire ce manuel d'utilisation avant d'utiliser l'appareil pour la première fois.

Gardez ce manuel dans un endroit sûr pour une référence future.

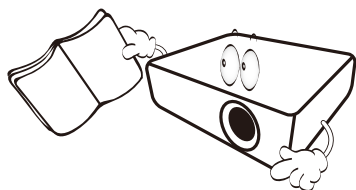

2. Placez toujours le projecteur sur une surface plane et horizontale avant de l'utiliser.

- Ne posez pas le projecteur sur un chariot, un support ou une table instable, car il pourrait tomber et être endommagé.
- Ne placez pas de produits inflammables à proximité du projecteur.

Ne mettez pas l'appareil sous tension lorsqu'il est placé sur une surface inclinée à plus de 10 degrés sur la gauche ou la droite ou à plus de 15 degrés vers l'avant ou l'arrière.

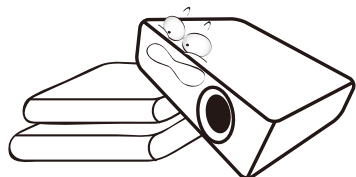

3. Ne stockez pas le projecteur sur le flanc. Il risque de basculer et de blesser quelqu'un ou encore de subir de sérieux dommages.

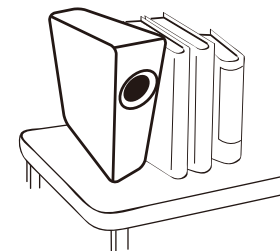

4. Évitez de placer le projecteur dans l'un des environnements ci-dessous.

- Espace réduit ou peu ventilé. L'appareil doit être placé à une distance minimale de 50 cm des murs ; l'air doit pouvoir circuler librement autour du projecteur.
- Emplacements soumis à des températures trop élevées, par exemple dans une voiture aux vitres fermées.
- Emplacements très humides, poussiéreux ou enfumés risquant de détériorer les composants optiques, de réduire la durée de vie de l'appareil ou d'assombrir l'écran.

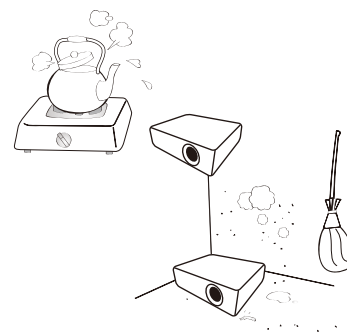

- Emplacements situés à proximité d'une alarme incendie.
- Emplacements dont la température ambiante dépasse 40°C/104°F.
- Lieux où l'altitude excède 2000 mètres (6562 pieds).



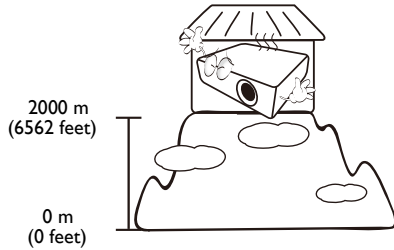

5. N'obstruez pas les orifices de ventilation lorsque le projecteur est allumé (même en mode économie d'énergie).

- Ne recouvrez le projecteur avec aucun élément.
- Ne placez pas le projecteur sur une couverture, de la literie ou toute autre surface souple.

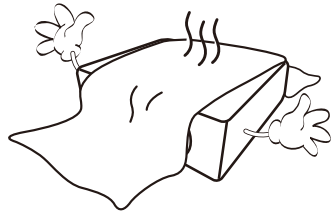

6. Dans les zones où l'alimentation secteur peut fluctuer de  $\pm 10$  volts, il est conseillé de relier le projecteur à un stabilisateur de puissance, un dispositif de protection contre les surtensions ou un onduleur (UPS), selon votre situation.

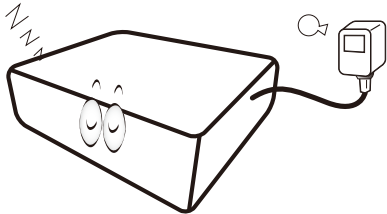

7. Ne vous appuyez pas sur le projecteur et n'y placez aucun objet.

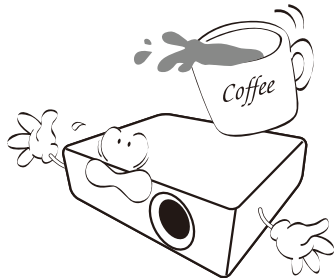

8. Ne placez pas de liquides sur le projecteur, ni à proximité. Des liquides renversés dans le projecteur annuleraient votre garantie. Si le projecteur était mouillé, débranchez-le de la prise secteur et contactez BenQ pour une réparation.

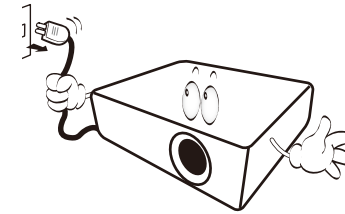

9. Ne regardez pas directement dans l'objectif du projecteur lorsque l'appareil est en cours d'utilisation. Cela pourrait blesser vos yeux.

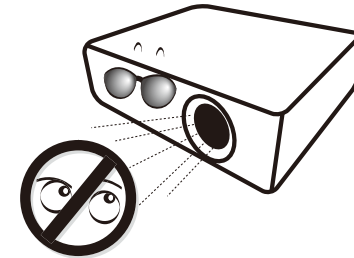

10. N'utilisez pas les DEL du projecteur au-delà de leur durée de vie nominale. Une utilisation excessive des DEL pourrait entraîner leur éclatement en de rares occasions.

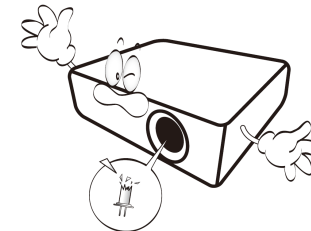

11. N'essayez en aucun cas de démonter ce projecteur. Un courant de haute tension circule à l'intérieur de votre appareil. Tout contact avec certaines pièces peut présenter un danger de mort. Vous ne devez en aucun cas démonter ou retirer quelque autre protection que ce soit. Ne confiez les opérations d'entretien et de réparation qu'à un technicien qualifié.

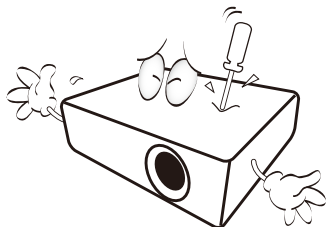

- Veuillez conserver l'emballage d'origine pour une possible expédition ultérieure.
- Si vous devez emballer le projecteur après utilisation, ajustez l'objectif de projection dans une position appropriée, placez le coussinet de l'objectif autour de celui-ci et ajustez le coussinet de l'objectif et le coussinet du projecteur ensemble pour éviter des dommages pendant le transport.

12. Lorsque vous pensez qu'un entretien ou une réparation est nécessaire, ne confiez le projecteur qu'à un technicien qualifié.

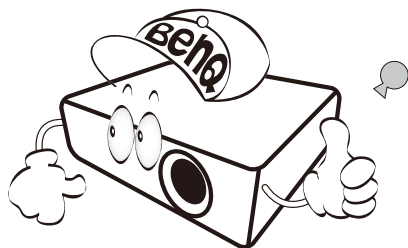

## Condensation de l'humidité

N'utilisez jamais le projecteur immédiatement après l'avoir déplacé d'un emplacement froid à un emplacement chaud. Lorsque le projecteur est exposé à un tel changement de température, l'humidité peut se condenser sur les composants internes importants. Pour éviter des dommages possibles au projecteur, n'utilisez pas le projecteur pendant au moins 2 heures en cas de changement soudain de température.

## Évitez les liquides volatiles

N'utilisez pas de liquide volatil, tel qu'un insecticide ou certains types de nettoyeurs, à proximité du projecteur. Ne laissez pas de produits en caoutchouc ou en plastique toucher le projecteur de manière prolongée. Ils laisseraient des marques sur la finition. Si vous nettoyez avec un chiffon traité chimiquement, assurez-vous de suivre les instructions de sécurité du produit de nettoyage.

## Mise au rebut

Ce produit contient les composants suivants qui sont nocifs pour le corps humain et l'environnement.

Plomb, qui est contenu dans la soudure.

Pour mettre au rebut le produit, consultez votre administration environnementale locale pour les réglementations.



- Les illustrations et les images présentées dans ce document sont pour votre référence.
- Le contenu réel peut varier selon le produit fourni dans votre région.

# Contenu de l'emballage

Déballez le colis avec précaution et vérifiez qu'il contient tous les éléments mentionnés ci-dessous. Certains des éléments peuvent ne pas être disponibles selon la région de votre achat. Si l'un de ces éléments fait défaut, contactez votre revendeur.

## Accessoires fournis

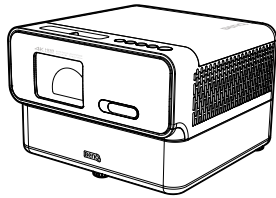

Projecteur GP500



Dongle ATV (QS01)

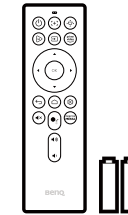

Télécommande  
(avec deux piles AAA/LR03)

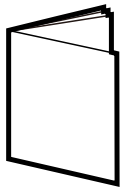

Déclaration réglementaire



Carte de garantie  
(varie selon les régions)



Guide de démarrage rapide

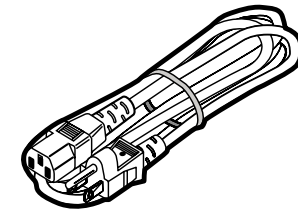

Cordon d'alimentation  
(varie selon les régions)



- La durée de vie des DEL varie selon les conditions environnementales et l'utilisation. Les fonctions et spécifications du produit réel sont susceptibles d'être modifiées sans préavis.
- Le remplacement des DEL n'est pas possible par l'utilisateur. Quand c'est nécessaire, veuillez contacter le centre de service.
- Certains des accessoires peuvent varier d'une région à une autre.
- La carte de garantie n'est fournie que dans certaines régions. Veuillez contacter votre revendeur pour des informations détaillées.
- Utilisez des accessoires d'origine pour assurer la compatibilité.
- Le type de prise du cordon d'alimentation peut changer en fonction des exigences régionales.

# Introduction

## Présentation du projecteur

### Présentation

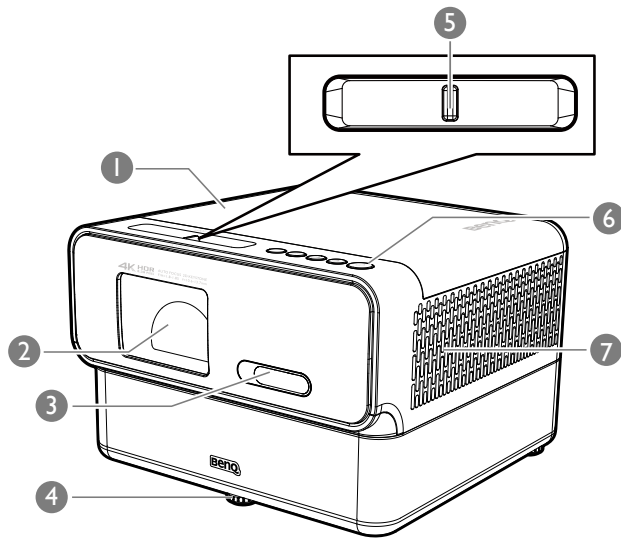

1. Couvercle supérieur
2. Objectif de projection
3. Capteur à infrarouge / Caméra pour mise au point auto et trapèze
4. Pieds de réglage
5. Molette de zoom
6. Clavier (voir « [Clavier](#) » à la page 13 pour plus d'informations.)
7. Système de ventilation (sortie d'air)
8. Trous de montage au mur

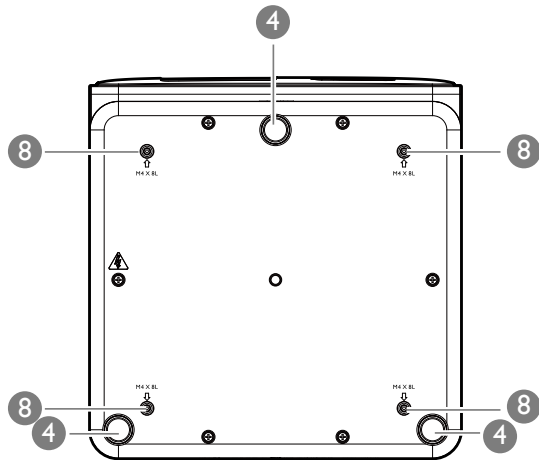

## Ports E/S

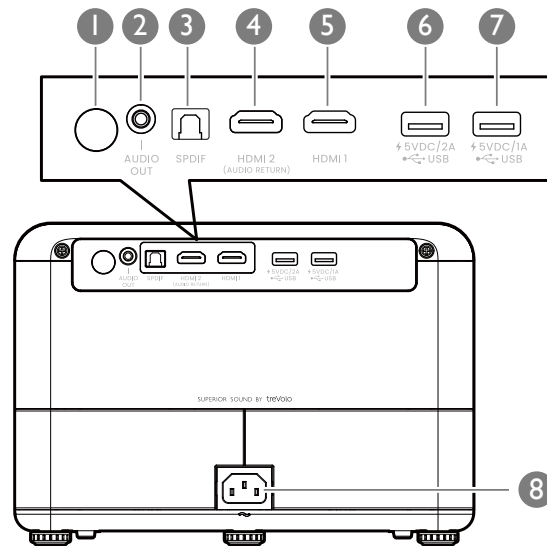

1. Capteur IR
2. Prise de sortie audio
3. Port de sortie SPDIF
4. Port d'entrée HDMI 2
5. Port d'entrée HDMI 1
6. Port USB de type A (pour alimentation jusqu'à 5VCC/2,0A)
7. Port USB de type A (pour alimentation jusqu'à 5VCC/1,0A)
8. Prise d'alimentation secteur

## Clavier

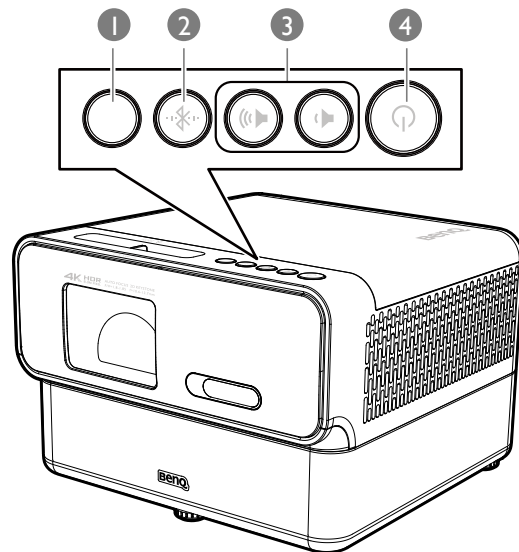

1. Capteur de lumière ambiante
2. Bouton Bluetooth et voyant à diode
3. Touches de volume +/-
4. Touche d'alimentation et voyant à diode

## Voyants à diode

Des voyants à diode d'alimentation et Bluetooth se trouvent sur le dessus du projecteur, comme illustré dans « Ports E/S » à la page 13. Voir le tableau ci-dessous pour des définitions des divers comportements des voyants.

Scénario	État	Voyant à diode d'alimentation	Voyant à diode Bluetooth
		Comportement des diodes	Comportement des diodes
Allumer	Allumer le projecteur	Verte - clignotant lentement	N/D
	Après avoir allumé et prêt à l'emploi	Verte - continue	N/D
Éteindre	Éteindre le projecteur	Verte - clignotant lentement	N/D
	Après avoir éteint et retour en mode veille	Orange - continue	N/D
Mode haut-parleur Bluetooth	Passage en mode haut-parleur Bluetooth	Verte - continue	Bleue - clignotante rapidement
	Attente de l'association et de la connexion Bluetooth	Verte - continue	Bleue - clignotante lentement
	Déconnexion de Bluetooth et passage en mode veille haut-parleur Bluetooth	Verte - continue	Bleue - continue puis clignotante lentement
	Passage en mode projecteur	Verte - continue	Bleue - continue puis éteinte
	Connexion réussie ou lecture de musique	Verte - continue	Bleue - continue
	Lecture de musique (pendant la connexion)	Verte - continue	Bleue - continue
	Éteindre le projecteur	Verte - clignotant lentement	Bleue - continue puis éteinte
Erreur	Erreur de communication DLP (échec de la connexion I2C)	Rouge - scintillante	N/D
	Erreur de ventilateur	Rouge - continue	Voir le comportement du mode haut-parleur Bluetooth.
	Erreur de température	Rouge - scintillante	Voir le comportement du mode haut-parleur Bluetooth.
	Erreur d'autofocus	Orange - scintillante	N/D

\*Redémarrez le projecteur s'il y a des erreurs.

# Dimensions

260 (L) x 266,5 (P) x 182,5 (H) mm (sans base)

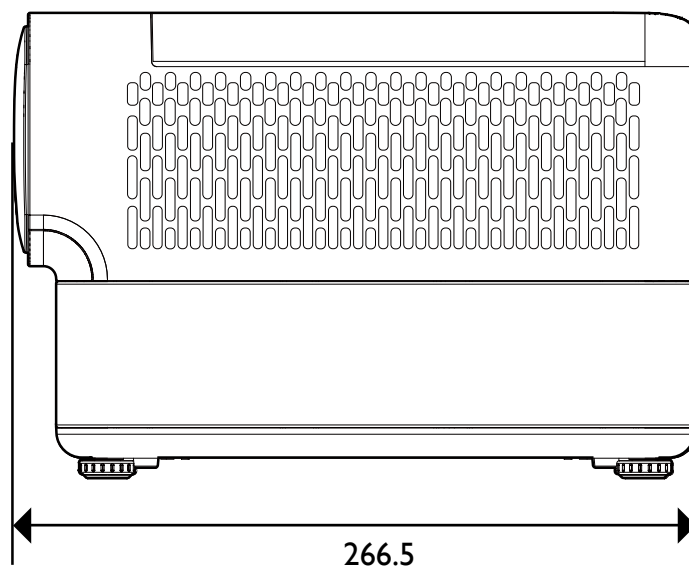
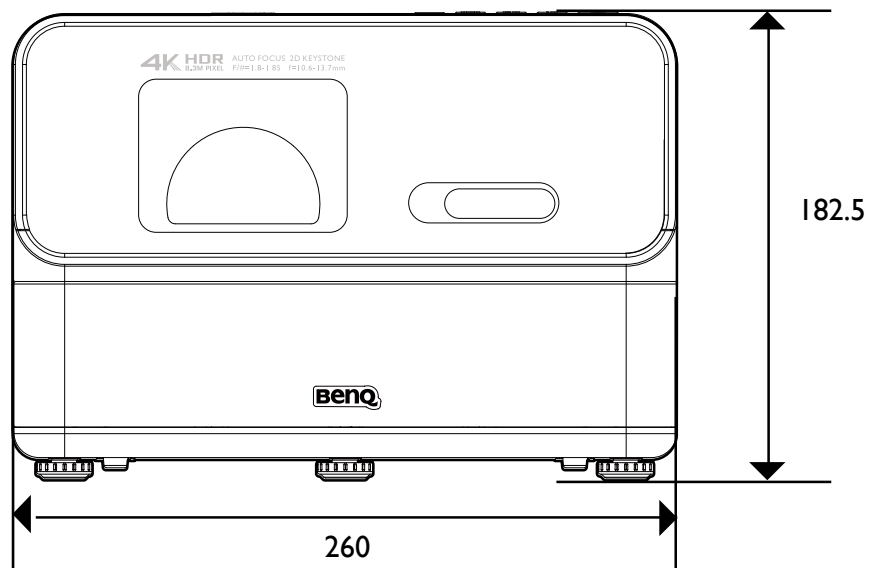

# Télécommande

## Présentation

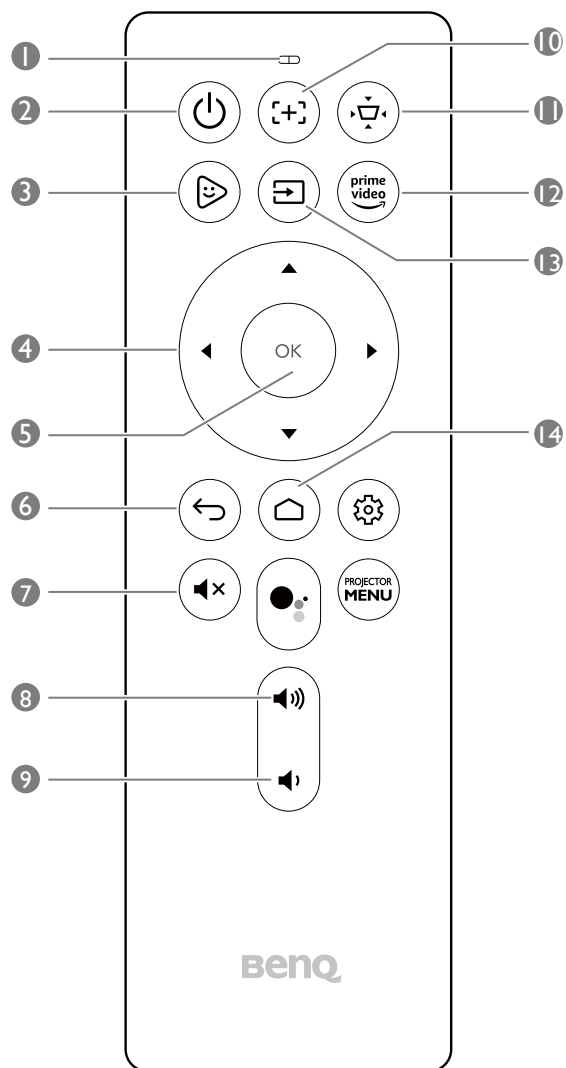

1. **Microphone**  
Reçoit des commandes vocales pour Google Assistant.
2. **ALIMENTATION**  
Allume ou éteint le projecteur.
3. **FamiLand**  
Lance l'appli FamiLand dans Android TV.
4. **Touches flèches** (◀ gauche, ▶ droite, ▼ haut, ▲ bas)  
Utilisées comme boutons de navigation pour sélectionner les éléments de menu souhaités et effectuer les ajustements.
5. **OK**  
Confirme les sélections.
6. **RETOUR**  
Retourne au menu précédent.
7. **Muet**  
Coupe le son du projecteur.
8. **Volume +**  
Augmente le volume du projecteur.
9. **Volume -**  
Diminue le volume du projecteur.
10. **Mise au point**  
Ajuste automatiquement la mise au point du projecteur.
11. **Trapèze**  
Ajuste la distorsion trapèze du projecteur.
12. **Prime Video**  
Lance le service de diffusion Prime Video d'Amazon.
13. **Source**  
Ouvre le menu de la source d'entrée.
14. **Accueil**  
Retourne au menu d'accueil Android TV.



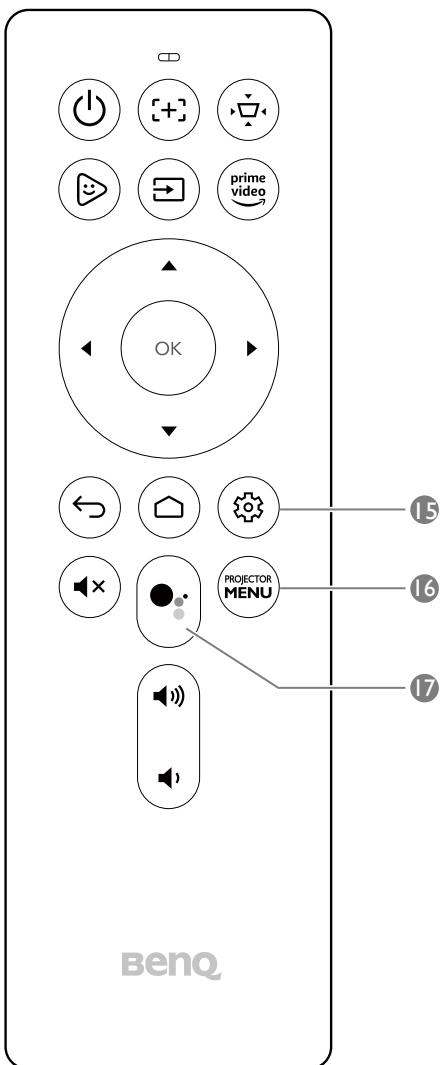

### 15. Paramètres

Lance le menu des paramètres Android TV.

### 16. **PROJECTOR MENU**

Lance le menu réglages à l'écran du projecteur.

### 17. **Google Assistant**

Active Google Assistant, le service d'assistant virtuel à commande vocale de Google. Pour plus d'informations sur Google Assistant, y compris les commandes et les phrases prises en charge, consultez le site officiel de Google.

# Installation/Remplacement des piles de la télécommande

Avant de pouvoir commencer à utiliser la télécommande, vous devez installer les piles fournies dans la télécommande.

1. Faites glisser le couvercle des piles vers l'extérieur.



En faisant glisser le couvercle des piles, n'essayez pas de tirer trop fort sur le couvercle car il est attaché à la télécommande par une bande en plastique et ne peut pas être complètement retiré.

2. Insérez les piles dans le sens indiqué ci-dessous.

3. Remettez le couvercle des piles sur la télécommande en le faisant glisser.

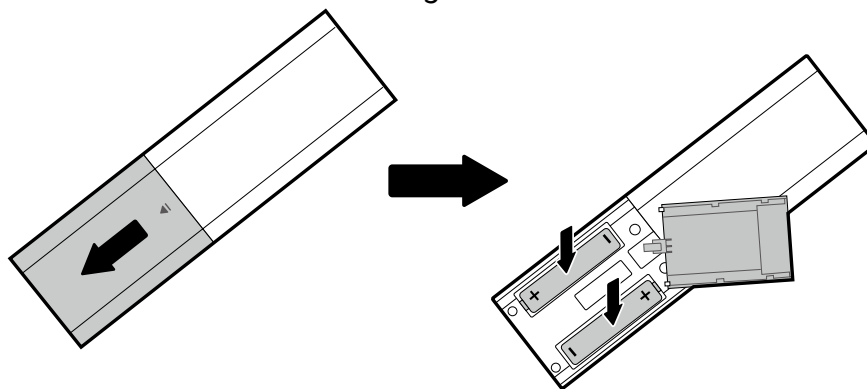

N'exposez pas la télécommande et les piles à des environnements où les températures sont élevées et où le taux d'humidité est excessif, comme une cuisine, une salle de bain, un sauna, une véranda ou une voiture fermée.

## Portée efficace de la télécommande

Le projecteur est équipé d'un capteur de télécommande IR situé à l'avant du projecteur avec une portée de 8 mètres (~26 pieds) à un angle de 30 degrés (gauche et droite) et 30 degrés (haut et bas). Avant le processus d'association de la télécommande pendant l'assistant de configuration (voir « [Mise en marche du projecteur](#) » à la [page 26](#)), la télécommande ne peut être utilisée qu'en la pointant directement vers le capteur IR ou en réfléchissant le signal IR sur un mur/écran, en veillant à ce qu'il n'y ait aucun obstacle entre la télécommande et le capteur IR du projecteur.

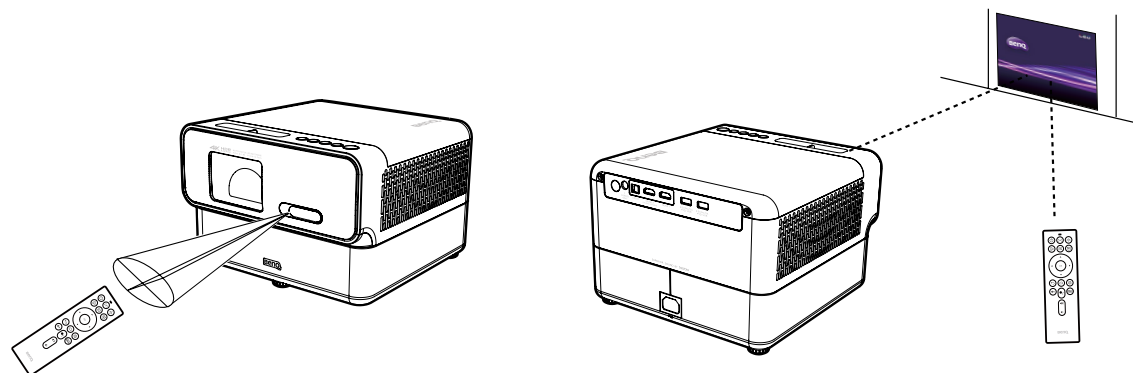

Une fois la télécommande associée au dongle ATV installé dans le projecteur, vous pourrez l'utiliser sous n'importe quel angle dans un rayon de 8 mètres (~26 pieds).



L'entrée vocale et la fonctionnalité Google Assistant sur la télécommande ne sont disponibles qu'une fois la télécommande associée au projecteur pendant le processus de l'assistant d'installation. Voir « [Mise en marche du projecteur](#) » à la page 26 pour plus de détails.

## BenQ Smart Control (appli télécommande)

Le projecteur prend également en charge l'appli **BenQ Smart Control**, qui vous permet de transformer votre appareil Android ou iOS en une télécommande pour contrôler le dongle ATV (QS01) via des boutons et/ou des gestes tactiles.

Plusieurs applis étant à votre disposition, si vous trouvez que la télécommande fournie ne fonctionne pas bien sur certaines applis, essayez avec **BenQ Smart Control**.

Pour commencer à utiliser l'appli **BenQ Smart Control**, vous devez d'abord procéder à l'installation de base et à la configuration initiale comme indiqué dans « [Fonctionnement](#) » à la page 25. Consultez le manuel d'utilisation QS01 (disponible sur [Support.BenQ.com](http://Support.BenQ.com)) ou scannez le code QR suivant pour des instructions sur le téléchargement et la connexion de **BenQ Smart Control**.

Tutoriel vidéo



Comment utiliser  
Smart Control



- Vous devez être connecté au même réseau sans fil que le projecteur pour que BenQ Smart Control fonctionne correctement.
- Si l'appli ne se connecte pas automatiquement à votre dongle ATV (QS01), ou si plusieurs produits compatibles sont connectés au même réseau, sélectionnez le dongle ATV (QS01) correspondant que vous voulez contrôler dans la liste des produits.

Choisissez une des méthodes suivantes pour utiliser **BenQ Smart Control** :

- Appuyez sur **Souris** pour utiliser les gestes tactiles sur votre Smartphone pour contrôler le curseur sur le projecteur de la même manière qu'une souris.

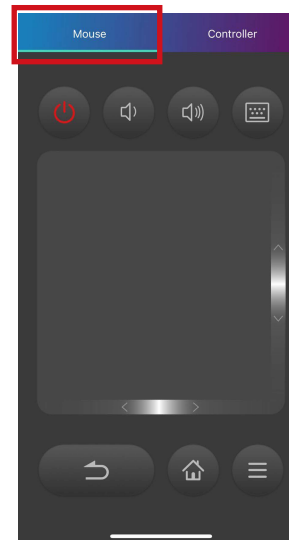

- Appuyez sur **Contrôleur** pour utiliser les boutons préconfigurés de l'appli pour contrôler votre projecteur.

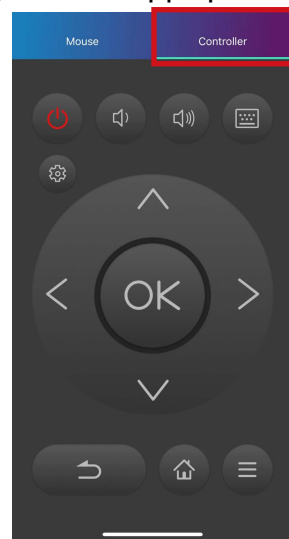

Les images sont pour référence seulement. L'appli peut être sujette à modification sans préavis.

# Installation

## Choix de l'emplacement

Avant de choisir un emplacement d'installation de votre projecteur, prenez les facteurs suivants en considération :

- Taille et position de votre écran
- Emplacement de la prise électrique
- Disposition et distance entre le projecteur et les autres appareils
- Emplacement et distance entre le projecteur et le point d'accès sans fil

Vous pouvez installer le projecteur des manières suivantes :

### • Avant

Sélectionnez ce positionnement lorsque le projecteur est placé près du sol devant l'écran. Il s'agit du positionnement le plus courant lorsqu'une installation rapide et une bonne portabilité sont souhaitées.

Allumez le projecteur et sélectionnez les réglages suivants dans le menu des réglages du projecteur. Voir « [Menu principal : Installation](#) » à la page 61 pour plus de détails :

**Installation > Position du projecteur > Avant**

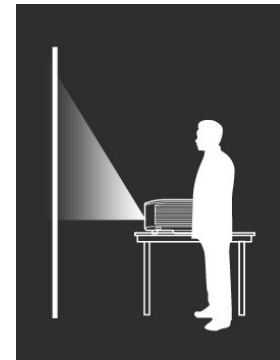

### • Plafond avant

Sélectionnez ce positionnement lorsque le projecteur est en l'air proche du plafond, devant l'écran.

Allumez le projecteur et sélectionnez les réglages suivants dans le menu des réglages du projecteur. Voir « [Menu principal : Installation](#) » à la page 61 pour plus de détails :

**Installation > Position du projecteur > Plafond avant**

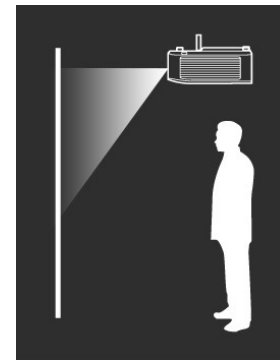

Le projecteur ne dispose pas de composant/équipement de montage au plafond, donc quand vous choisissez d'utiliser un emplacement avant au plafond, vous devez le placer sur un emplacement surélevé de votre choix.

- **Arrière**

Sélectionnez ce positionnement lorsque le projecteur est placé près du sol derrière l'écran. Allumez le projecteur et sélectionnez les réglages suivants dans le menu des réglages du projecteur. Voir « [Menu principal : Installation](#) » à la page 61 pour plus de détails :  
**Installation > Position du projecteur > Arrière**



Un écran de rétroprojection spécial est nécessaire.

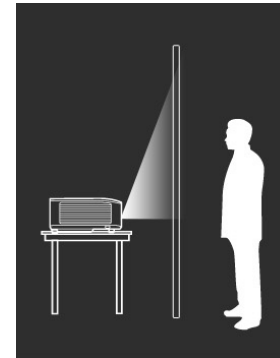

- **Plafond arrière**

Sélectionnez ce positionnement lorsque le projecteur est en l'air proche du plafond, derrière l'écran. Allumez le projecteur et sélectionnez les réglages suivants dans le menu des réglages du projecteur. Voir « [Menu principal : Installation](#) » à la page 61 pour plus de détails :  
**Installation > Position du projecteur > Plafond arrière**



- Un écran de rétroprojection spécial est nécessaire.
- Le projecteur ne dispose pas de composant/équipement de montage au plafond, donc quand vous choisissez d'utiliser un emplacement arrière au plafond, vous devez le placer sur un emplacement surélevé de votre choix.

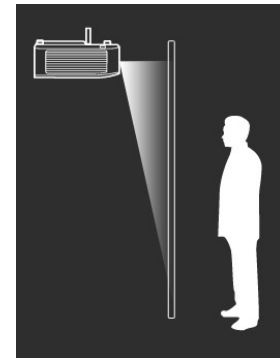

## Identification de la taille de projection souhaitée

La distance entre l'objectif du projecteur et l'écran, le réglage du zoom et le format vidéo ont chacune une incidence sur la taille de l'image projetée.

### Dimensions de projection

Le format de l'écran est 16:9 et l'image projetée est au format 16:9.

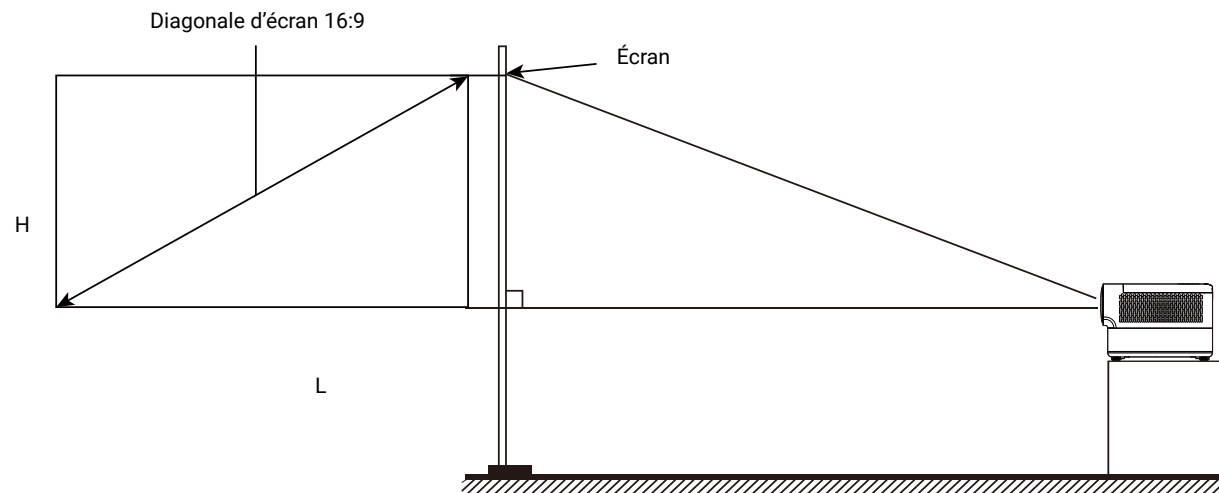

Taille d'écran			Distance de l'écran (mm)			
Diagonale		H (m)	L (mm)	Distance min.	Moyenne	Distance max.
Pouce	mm			(zoom max.)		(zoom min.)
40	1016	498	886	890	1020	1150
50	1270	623	1107	1110	1275	1440
55	1397	685	1218	1220	1400	1580
60	1524	747	1328	1330	1530	1730
70	1778	872	1550	1550	1785	2020
80	2032	996	1771	1770	2035	2300
90	2286	1121	1992	1990	2290	2590
100	2540	1245	2214	2220	2550	2880
110	2794	1370	2435	2440	2805	3170
120	3048	1494	2657	2660	3060	3460
130	3302	1619	2878	2880	3310	3740
140	3556	1743	3099	3100	3565	4030
150	3810	1868	3321	3320	3820	4320
160	4064	1992	3542	3550	4080	4610
170	4318	2117	3763	3770	4335	4900
180	4572	2241	3985	3990	4590	5190
190	4826	2366	4206	4210	4840	5470
200	5080	2491	4428	4430	5095	5760

Par exemple, si vous utilisez un écran de 120 pouces, la distance de projection recommandée est de 2660-3460 mm. Si votre distance de projection mesurée est de 288 cm, la plus grande taille d'écran projeté est de 130 pouces, la plus petite taille d'écran projeté est de 110 pouces.

---

 Pour optimiser votre qualité de projection, nous suggérons de faire la projection en consultant les valeurs listées dans les lignes non grises.

---

 Toutes les mesures sont approximatives et peuvent varier des tailles réelles. Si vous avez l'intention d'installer le projecteur de façon permanente, BenQ vous recommande de tester physiquement la taille et la distance de projection à l'emplacement précis d'installation du projecteur avant de l'installer de façon permanente, afin de prendre en compte les caractéristiques optiques de ce projecteur. Cela vous aidera à déterminer la position de montage exacte la mieux adaptée à l'emplacement de votre installation.

---

## Monter le projecteur

Si vous avez l'intention de fixer votre projecteur, nous vous recommandons fortement d'utiliser le kit de montage spécialement conçu pour le projecteur BenQ, et de vous assurer qu'il est correctement installé.

Si vous utilisez un kit de montage d'une autre marque que BenQ, il existe un risque de sécurité lié à l'éventuelle chute du projecteur due à un mauvais attachement, lui-même imputable à des vis de diamètre ou de longueur inadaptés.

## Avant de monter le projecteur

- Achetez un kit de montage du projecteur BenQ à l'endroit où vous avez acheté votre projecteur BenQ.
- BenQ recommande d'utiliser également un câble de sécurité pour sécuriser à la fois à la barre de sécurité du projecteur et à la base du support de montage. Cela contribuerait à retenir le projecteur au cas où son attachement au support de montage venait à se desserrer.
- Demandez à votre revendeur d'installer le projecteur pour vous. Installer le projecteur par vous-même peut le faire tomber et causer des blessures.
- Suivez les procédures nécessaires pour empêcher le projecteur de tomber, par exemple lors d'un séisme.
- La garantie ne couvre pas les dommages causés par le montage du projecteur avec un kit de montage de projecteur d'une autre marque que BenQ.
- Prenez en compte la température ambiante où le projecteur est monté au plafond. Si un radiateur est utilisé, la température autour du plafond peut être plus élevée que prévue.
- Lisez le manuel d'utilisation du kit de montage pour la gamme de couple. Serrez avec un couple dépassant les limites recommandées peut causer des dommages au projecteur et ensuite le faire tomber.
- Assurez-vous que la prise secteur est à une hauteur accessible pour que vous puissiez facilement arrêter le projecteur.



# Fonctionnement

## Installation du dongle ATV

1. Retirez le capuchon du dongle ATV fourni.
2. Placez le projecteur sur une surface plane et stable recouverte d'une feuille de protection, le couvercle supérieur vers le haut.
3. Utilisez un tournevis cruciforme M3 pour desserrer 2 vis dans le sens antihoraire comme illustré.
4. Retirez le couvercle supérieur du projecteur.

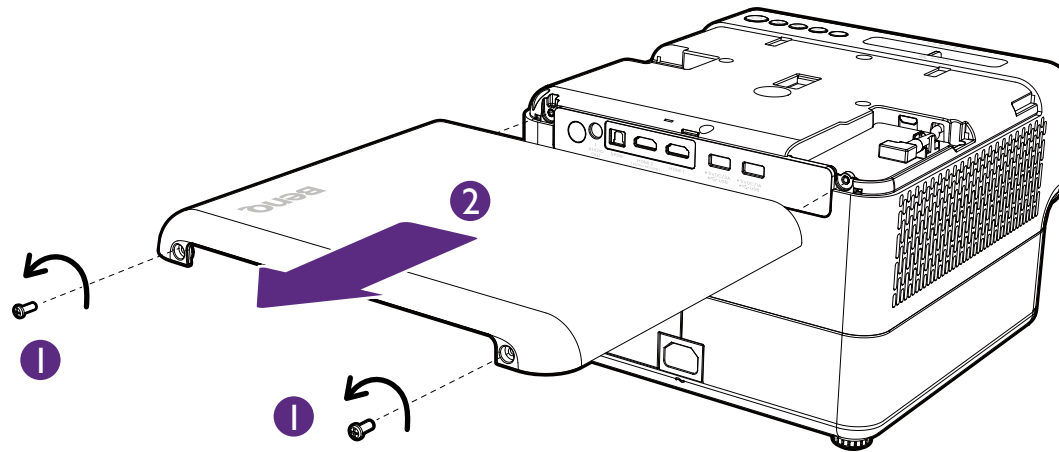

5. Connectez le câble d'alimentation au port situé sur le côté du dongle, puis insérez le dongle dans le port du dongle ATV de manière à ce que le côté logo soit orienté vers le haut.

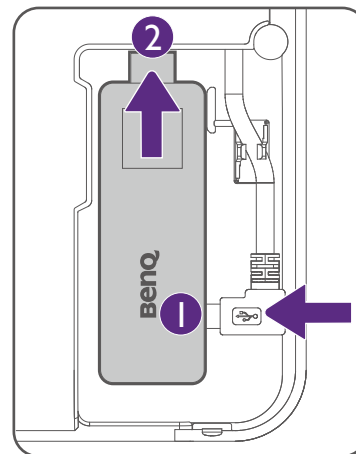

6. Réinstallez le couvercle supérieur sur le projecteur. Utilisez un tournevis cruciforme M3 pour fixer deux vis dans le sens horaire comme illustré.

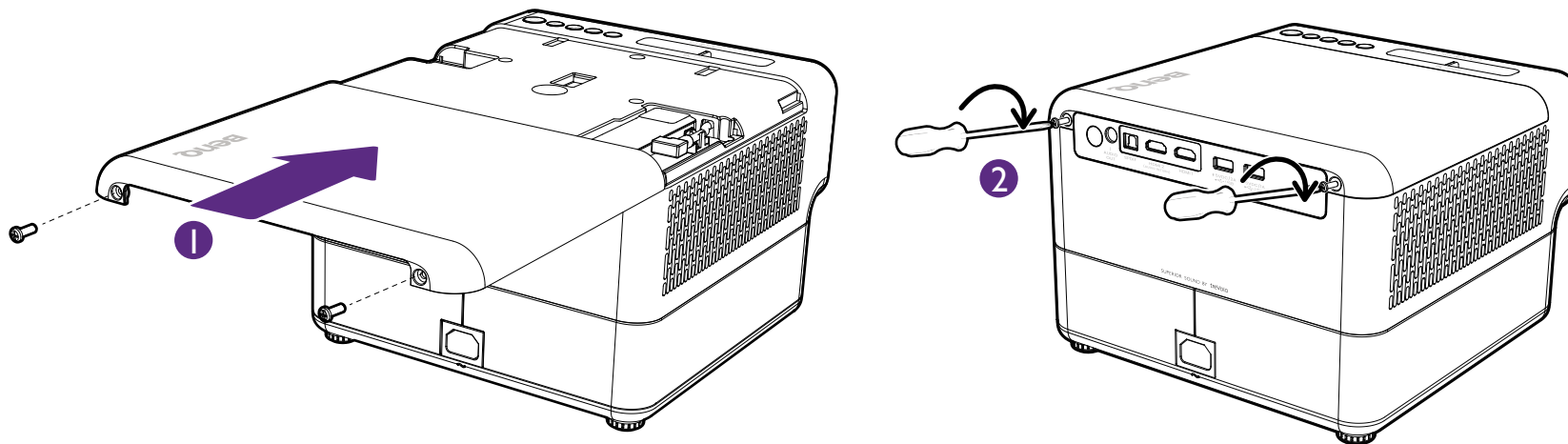

## Mise en marche du projecteur

**!** Si vous démarrez le projecteur pour la première fois, il est conseillé de le placer à portée d'un point d'accès sans fil (p.ex., un routeur) avec une connexion Internet stable, car certaines étapes facultatives du processus d'installation nécessitent un accès Internet.

1. Installez le dongle ATV fourni dans le port du dongle ATV. Voir « [Installation du dongle ATV](#) » à la page 25 pour des détails.
2. Connectez le cordon d'alimentation à votre projecteur et à une prise secteur.
3. Appuyez le bouton d'alimentation  du projecteur ou de la télécommande pendant 1 seconde. Le voyant d'alimentation clignotera en vert lentement.

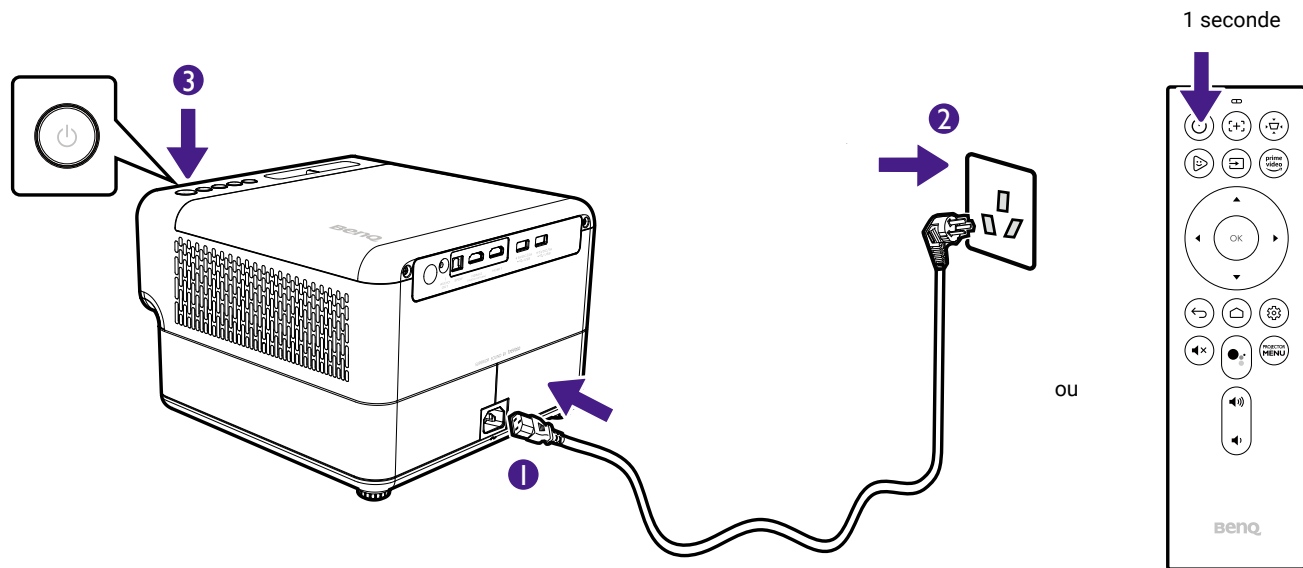

- Quand vous alimentez directement le projecteur, veuillez utiliser le câble d'alimentation fourni pour éviter des dangers potentiels tels que l'électrocution et l'incendie.
- Avant d'associer la télécommande à votre projecteur, vous devez vous assurer que votre télécommande est à portée du capteur IR du projecteur. Voir « [Portée efficace de la télécommande](#) » à la page 18 pour plus de détails.
- Allumer la télécommande ne fonctionnera pas si vous n'avez pas terminé la procédure de l'assistant de configuration ou si le niveau de la batterie du projecteur est inférieur à 5%.

4. Les ventilateurs commenceront à tourner et une image de démarrage sera affichée pendant que le projecteur chauffe. Ce processus peut prendre quelques minutes. Le projecteur ne répond pas à d'autres commandes pendant qu'il chauffe.
5. Si vous démarrez le projecteur pour la première fois, l'assistant de configuration du projecteur apparaîtra pour vous guider dans la configuration matérielle initiale, y compris la sélection de la position du projecteur, de la langue du système et la correction trapézoïdale. À l'aide de votre télécommande, suivez les instructions à l'écran pour poursuivre le processus.
6. Si vous démarrez le projecteur pour la première fois, mettez à niveau le micrologiciel du projecteur avec la dernière version.

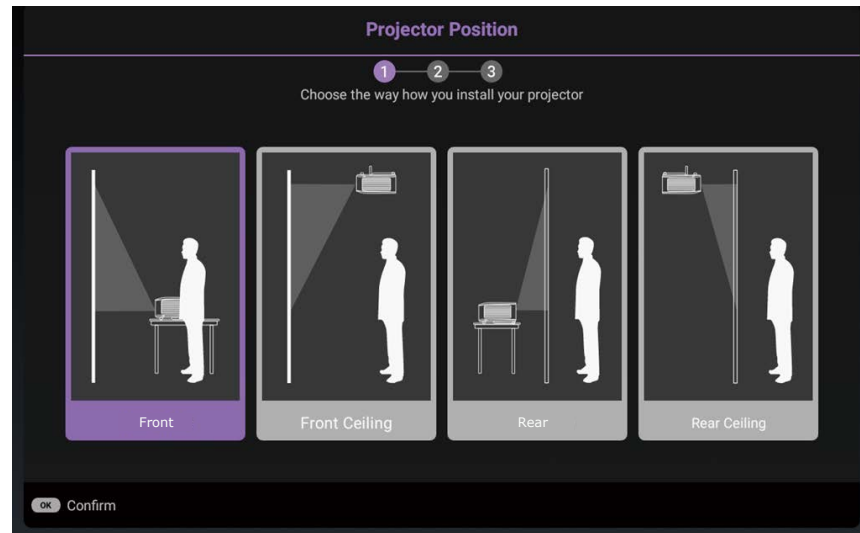

7. Une fois que vous avez terminé l'assistant de configuration du projecteur, le projecteur lance l'assistant de configuration d'**Android TV** pour vous guider dans la configuration du système d'exploitation du projecteur, y compris les étapes d'association de la télécommande, de sélection de la langue pour **Android TV**, de configuration d'une connexion Wi-Fi, de connexion à un compte Google et d'autres étapes connexes.



- Associer votre télécommande au projecteur et vous connecter à un réseau sont des étapes nécessaires pour poursuivre le processus de configuration d'**Android TV**. Vous ne pourrez pas utiliser le système d'exploitation **Android TV** de votre projecteur tant que vous n'aurez pas effectué ces deux étapes. Vous pourrez toujours projeter via une connexion câblée si vous ne terminez pas le processus de configuration d'**Android TV**.
- Vous pouvez poursuivre le processus de configuration d'**Android TV** sans vous connecter à un compte Google, mais votre utilisation des services **Android TV** sera limitée et vous serez invité à vous connecter chaque fois que vous tenterez d'utiliser ces services.
- Pour savoir comment configurer rapidement votre compte Google sur le projecteur, scannez un des codes QR ci-dessous en fonction du système d'exploitation de votre appareil mobile et regardez le tutoriel vidéo.

**Avec un appareil iOS**

<https://www.benq.com/en-us/knowledge-center/knowledge/how-to-start-benq-smart-home-projector.html#S1>



**Avec un appareil Android**

<https://www.benq.com/en-us/knowledge-center/knowledge/how-to-start-benq-smart-home-projector.html#S2>



8. Une fois que vous avez terminé l'assistant de configuration d'Android TV, l'écran d'accueil Android TV s'affiche.

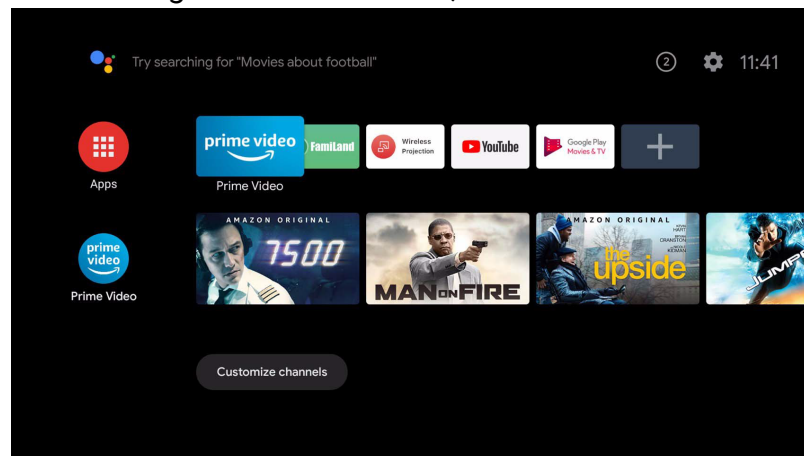

9. Suivez l'assistant de configuration pour compléter de base. Par défaut, le projecteur accède à l'écran d'accueil Android avec le menu Avancé, où vous pouvez accéder à des paramètres et fonctions complets. Si vous préférez commencer par un menu de base avec des paramètres de base, allez à **Système > Paramètres du menu > Type menu**.

Vous pouvez maintenant profiter des services de diffusion en continu. Pour plus d'informations, voir « [Android TV](#) » à la page 43. Vous pouvez également connecter un appareil au projecteur pour projeter une vidéo. Voir « [Connexions](#) » à la page 45 pour plus d'informations.



Les captures d'écran ci-dessus sont à titre indicatif uniquement et peuvent différer de l'apparence réelle.

# Arrêt du projecteur

Appuyez et maintenez le bouton d'alimentation  du projecteur ou de la télécommande pendant plus de 3 secondes et le projecteur s'éteindra directement.

 Un appui court du bouton d'alimentation du projecteur ou de la télécommande déclenche une boîte de confirmation d'arrêt. Dans ce cas, appuyez à nouveau le bouton d'alimentation pour éteindre le projecteur.

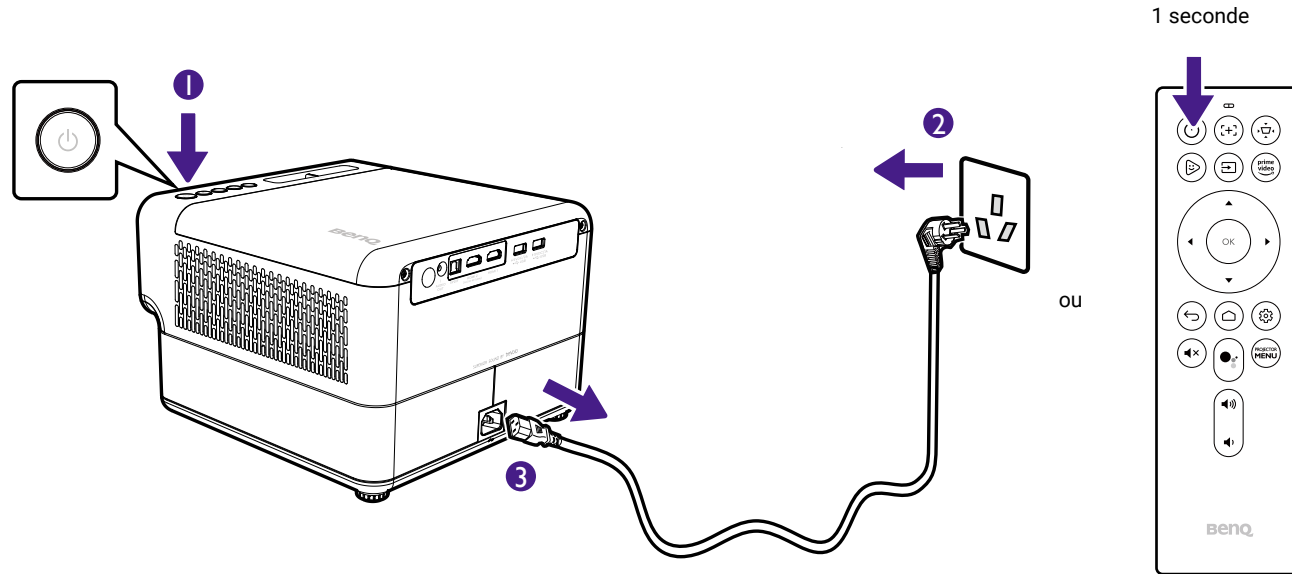

Si le projecteur ne doit pas être utilisé pendant une période prolongée, débranchez le câble d'alimentation de la prise secteur, et retirez les piles de la télécommande.

# Ajustement de l'image projetée

## Ajustement de l'angle de projection

Les pieds de réglage du projecteur permettent d'ajuster l'angle de projection.

Pour ajuster l'angle de projection :

1. Soulevez l'avant du projecteur et tournez les pieds de réglage avant dans le sens horaire. Ajustez la hauteur de projection appropriée et placez le projecteur à l'horizontale.
2. Pour rétracter les pieds, tournez les pieds dans le sens antihoraire tout en levant le projecteur, puis reposez lentement le projecteur.

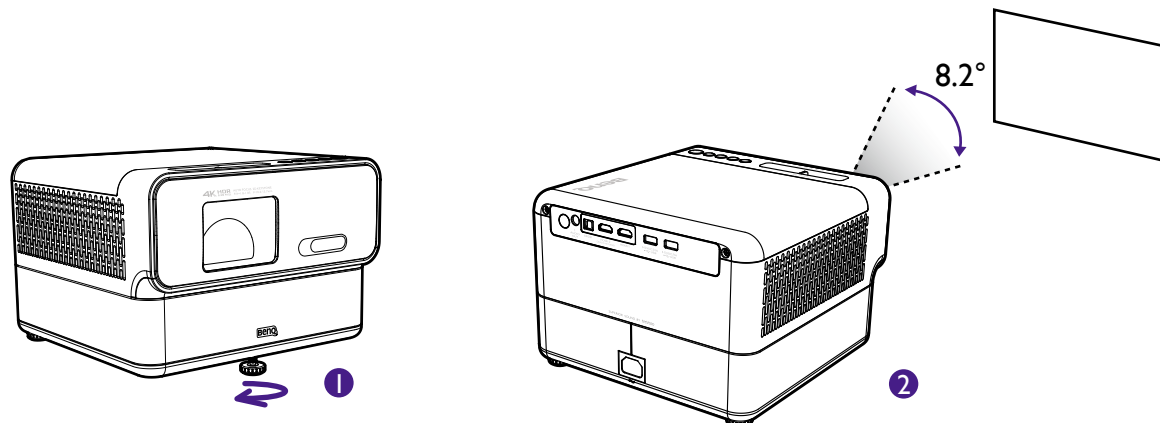

Si le bureau n'est pas plat, vous pouvez utiliser les pieds de réglage à l'arrière pour ajuster le niveau de l'écran.

1. Placez le projecteur horizontalement sur l'écran et réglez les pieds en fonction de la situation réelle.
2. Tournez le pied de réglage dans le sens horaire pour l'ajuster.



• L'angle maximum d'ajustement est de 8,2 degrés.

• Si l'écran et le projecteur ne sont pas perpendiculaires l'un par rapport à l'autre, l'image projetée devient trapézoïdale. Pour corriger ceci, voir « [Trapèze 2D](#) » à la [page 33](#) pour des détails.

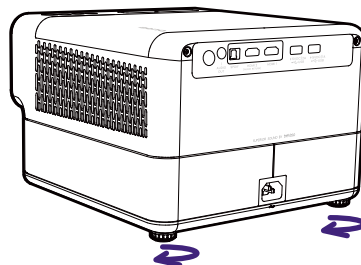

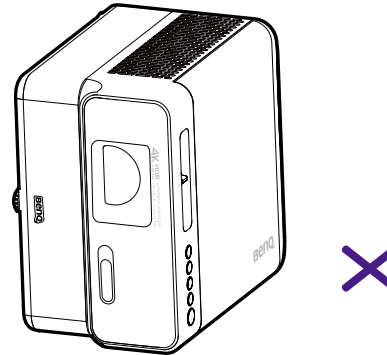

**!** Quand le projecteur est allumé, NE PLACEZ PAS le projecteur avec ses sorties d'air gauche ou droit vers le bas, car cela bloquerait les sorties d'air.

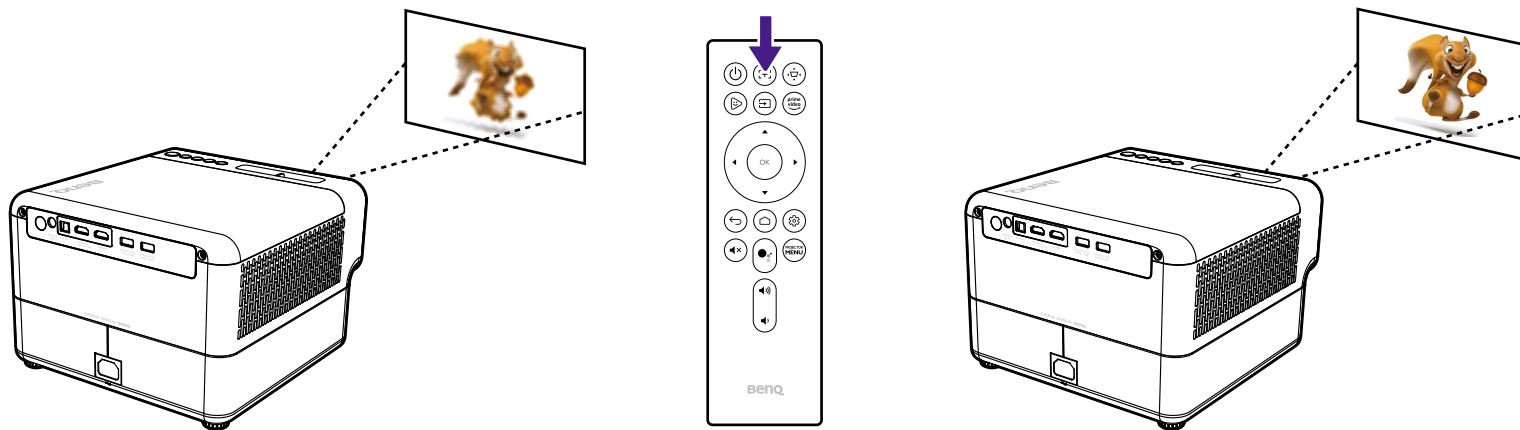

## Réglage fin de la netteté de l'image

Pour affiner la netteté de l'image, appuyez le bouton de mise au point [ + ] de la télécommande et le projecteur effectuera automatiquement la mise au point de l'image.



- !**
- Ne regardez pas directement l'objectif du projecteur lorsque la lumière est allumée. La lumière forte peut provoquer des dommages oculaires.
  - Vous pouvez également permettre au projecteur de mettre automatiquement au point l'image dans le menu des paramètres en configurant le paramètre **Mise au point auto** sur **Ajustement en temps réel** dans le menu des réglages.
  - Chaque fois que le projecteur est déplacé, il effectue une mise au point auto. Quand la mise au point est terminée, appuyez sur  pour quitter.

Une fois que le projecteur a fini d'ajuster automatiquement la mise au point, vous pouvez également choisir d'ajuster manuellement la mise au point en appuyant les boutons gauche ◀ ou droit ▶ de la télécommande alors que le guide de mise au point est toujours à l'écran.



# Adapter l'image à votre écran

Plusieurs possibilités vous sont offertes pour ajuster l'image et l'adapter clairement à l'écran. En fonction de la situation de votre pièce, choisissez celle qui correspond à vos besoins. L'effet est à la hauteur du dernier ajustement que vous avez effectué. En d'autres termes, les fonctions **Trapèze 2D**, **Ajustement de l'écran** et **Évitement des objets** ne peuvent pas coexister en même temps. Si une d'elles est activée et ajustée, les deux autres fonctions seront désactivées et rétablies aux paramètres d'usine par défaut.

Notez que tous les ajustements, à l'exception de celui du zoom optique par la molette de zoom, peuvent modifier la qualité de l'image. Attendez quelques secondes après l'ajustement de l'image, la mise au point se fait automatiquement.

## Trapèze 2D

L'effet trapèze correspond au fait qu'une image projetée est sensiblement plus large en haut / bas / gauche / droite. C'est le cas lorsque le projecteur n'est pas perpendiculaire à l'écran. L'écran effectue automatiquement la correction trapézoïdale lorsque le projecteur se déplace.

Si vous voulez réajuster, appuyez le bouton  de la télécommande ou allez sur **MENU > Installation > Trapèze 2D**, puis suivez les instructions à l'écran pour effectuer les ajustements.

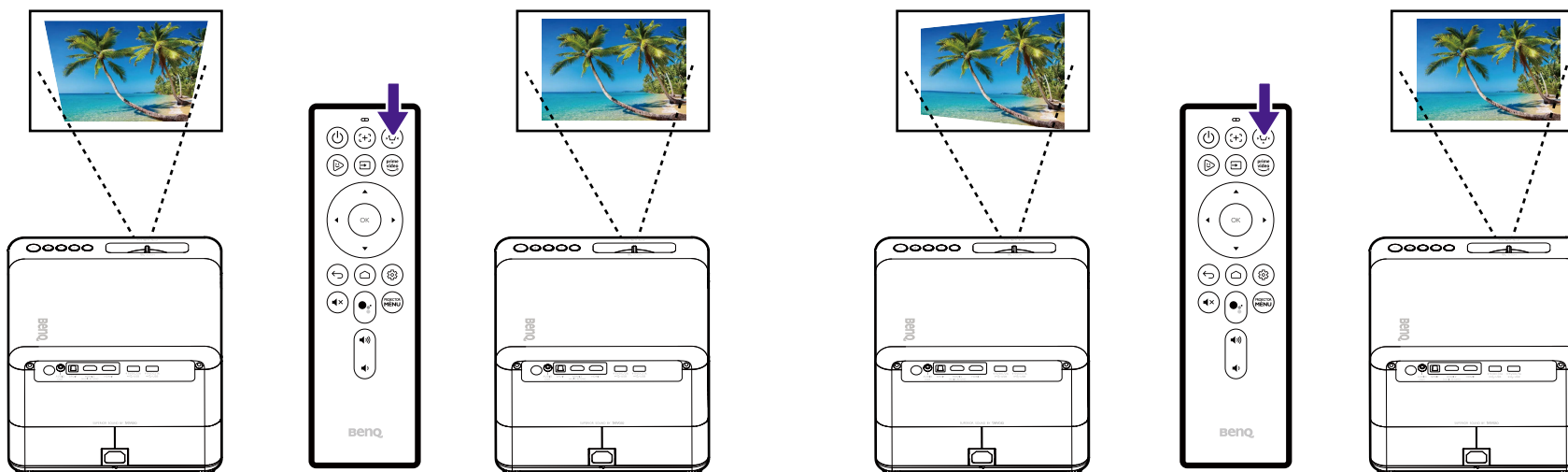

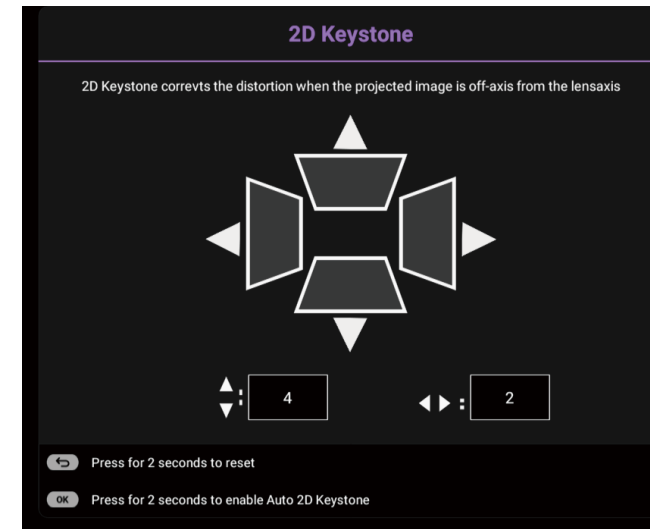
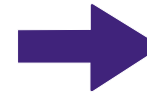

Une fois les ajustements effectués, appuyez ↵ pour enregistrer vos modifications et revenir au menu précédent.

## Ajuster coin

Ajustez quand les quatre coins de l'image projetée sont déformés. Appuyez les touches ◀▶▼▲ pour ajuster l'élément.

1. Appuyez le bouton <sup>PROJECTOR</sup> MENU de la télécommande pour accéder au menu des paramètres du projecteur.
2. Allez à **MENU** > **Installation** > **Ajuster coin**.
3. Choisissez un des coins que vous voulez ajuster, puis suivez les instructions à l'écran pour corriger l'image.

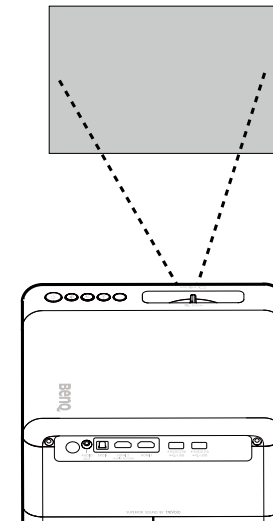
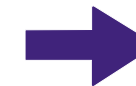
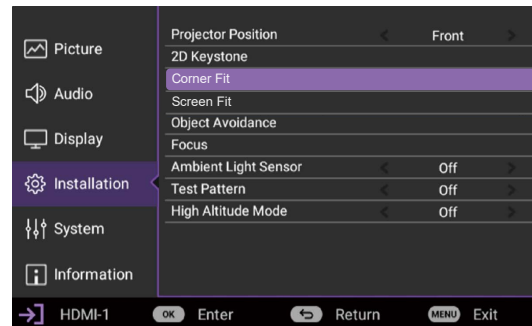
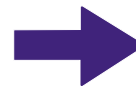
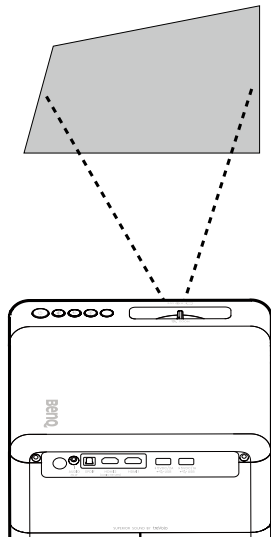

## Ajustement du zoom par la molette du zoom

Utilisez la molette de zoom pour ajuster la portée du zoom optique du projecteur de 1,0 à 1,3x. Cela changera la taille de l'image sur l'écran.

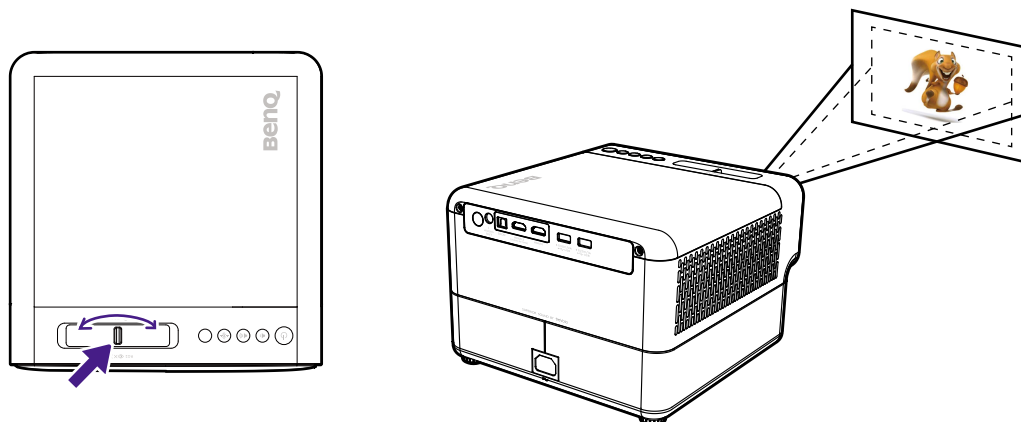

## Ajustement de l'écran

Si le projecteur est placé de façon excentrée, l'image peut être déformée. Avec la fonction **Ajustement de l'écran**, vous pouvez ajuster l'image pour qu'elle s'aligne sur 3 bords de l'écran afin de s'adapter correctement à l'écran. Notez que la fonction **Ajustement de l'écran** agit uniquement quand 3 bords de l'écran sont détectés par la caméra de mise au point/trapèze.

1. Appuyez la touche **PROJECTOR MENU** de la télécommande pour accéder au mode des paramètres.
2. Allez à **MENU > Installation > Ajustement de l'écran**, appuyez **OK**, l'image projetée s'ajuste automatiquement en fonction de l'écran.

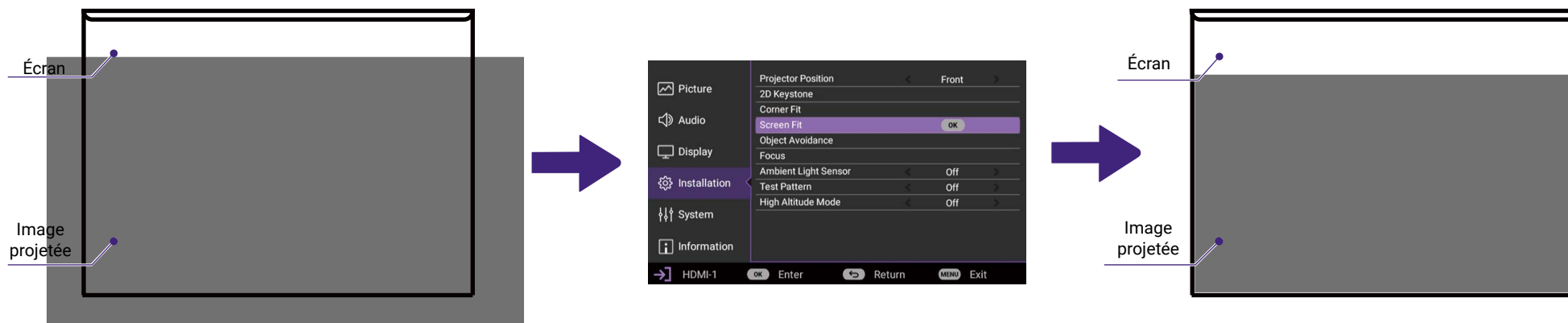



 Si la fonction d'ajustement de l'écran ne fonctionne pas, veuillez ajuster la position du projecteur et vous assurer qu'il y a au moins 3 bords sur l'écran.

## Évitement des objets

Avec cette fonction, le projecteur détecte si l'écran est ombragé par un objet quelconque et redimensionne automatiquement l'image projetée pour éviter l'objet.

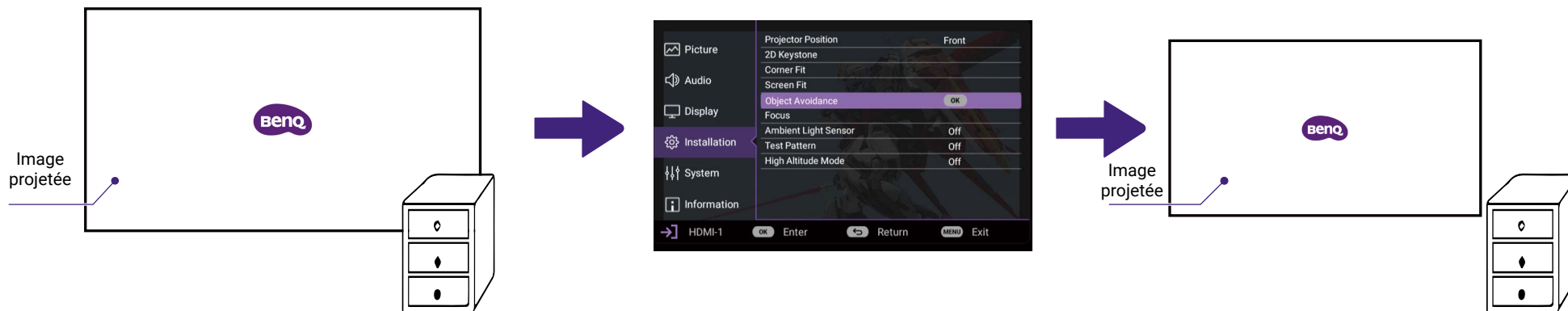
1. Appuyez la touche **PROJECTOR MENU** de la télécommande pour accéder au mode des paramètres. Allez à **Installation > Évitement des objets**.
2. Appuyez **OK**, l'écran sera automatiquement redimensionné pour éviter que l'objet ne fasse de l'ombre à l'écran.



 Si la fonction **Évitement des objets** n'agit pas, veuillez ajuster la position du projecteur et vous assurer qu'il y a 4 points clairs aux coins de l'écran.

# Améliorer votre expérience cinématographique

## Choisir un mode d'image approprié

Vous disposez d'une variété de modes d'image pour différents scénarios dans **Mode d'image**. Habituellement **Cinéma** et **Salon** sont recommandés pour regarder des films. Pour des réglages et une personnalisation détaillés, voir ce qui suit. Personnalisez un mode d'image comme indiqué dans « [Gestion du mode utilisateur](#) » à la page 38.

Pour plus d'ajustements des couleurs, allez à **Image** > **Paramètres de couleur avancés**.

Mode d'image	Description
<b>Lumineux</b>	Optimise la luminosité de l'image projetée. Ce mode est le mode le plus lumineux de votre projecteur.
<b>Salon</b>	Avec des couleurs bien saturées et une netteté bien réglée, ce mode est légèrement plus lumineux que le mode <b>Cinéma</b> et convient à la lecture de programmes télévisés sous une faible lumière ambiante.
<b>Jeu</b>	Réglages d'image appropriés pour jouer aux jeux vidéo. Ce mode améliore particulièrement les détails dans les scènes sombres afin que les ennemis ne puissent pas se cacher.
<b>Sports</b>	Avec des couleurs bien saturées, ce mode est idéal pour regarder des événements sportifs.
<b>Cinéma</b>	Avec des couleurs précises et un contraste profond à un niveau de luminosité plus faible, ce mode convient pour regarder des films dans un environnement avec un peu de lumière ambiante.
<b>(3D)</b>	Optimisé pour faire ressortir les effets 3D lorsque vous visualisez du contenu 3D.
<b>(HDR10)</b>	Offre des effets de plage dynamique élevée avec des contrastes de luminosité et de couleurs plus élevés.
<b>(HLG)</b>	Offre des effets log-gamma hybride en ajoutant une courbe logarithmique avec une luminosité supplémentaire sur le dessus du signal.
<b>Util.</b>	Accède aux paramètres personnalisés. Voir « <a href="#">Gestion du mode utilisateur</a> » à la page 38 pour plus d'informations.

## Paramètres avancés pour un meilleur affichage des images

- Si du contenu HDR10 ou HLG est disponible, vous pouvez lire le contenu avec la norme DCI-P3 pour avoir un espace colorimétrique plus large et donc un meilleur affichage des couleurs. Allez à **Paramètres de couleur avancés** > **Gamme de couleurs large** et sélectionnez **Activ.** Voir « [Gamme de couleurs large](#) » à la page 56 pour plus d'informations.
- Pour conserver la cohérence des couleurs du projecteur, il est recommandé d'effectuer un étalonnage des couleurs. Allez à **Système** > **Calibrage des couleurs** > **Étalonnage auto des couleurs** et choisissez **Auto**. Voir « [Calibrage des couleurs](#) » à la page 63 pour plus d'informations.
- Pour apprécier des vidéos fluides et rapides, choisissez **Motion Enhancer 4K** dans **Paramètres de couleur avancés** > **CinemaMaster**. Voir « [Motion Enhancer 4K](#) » à la page 11 pour plus d'informations.

## Gestion du mode utilisateur

Personnalisez et nommez un mode d'image comme vous le souhaitez. Vous pouvez enregistrer un ensemble de paramètres d'image personnalisés par source d'entrée.

### Personnaliser un mode d'image

1. Allez à **Image > Mode d'image**.
2. Appuyez ◀/▶ pour sélectionner **Util**.
3. Appuyez sur ▼ pour sélectionner **Gestion du mode utilisateur** et appuyez sur **OK**. La page **Gestion du mode utilisateur** est affichée.
4. Sélectionnez **Charger paramètres à partir de** pour choisir un mode prédéfini pour modifier les paramètres, et appuyez **OK**.
5. Appuyez ▼/▲ pour sélectionner un **Mode d'image** le plus adapté à vos besoins.
6. Appuyez **OK** et **RETOUR** pour retourner au menu **Image**.
7. Appuyez ▼ pour sélectionner les éléments du menu **Image** que vous voulez changer et ajustez les valeurs avec ◀/ ▶. Les ajustements définissent le mode **Util**. sélectionné.

### Renommer un mode d'image personnalisé

Sélectionnez pour renommer les modes d'image personnalisés (**Util**). Le nouveau nom doit avoir au maximum 9 caractères y compris des lettres (A-Z, a-z), des chiffres (0-9), et l'espace (\_).

1. Allez à **Image > Mode d'image**.
2. Appuyez ◀/ ▶ pour sélectionner **Util**.
3. Appuyez sur ▼ pour sélectionner **Gestion du mode utilisateur** et appuyez sur **OK**. La page **Gestion du mode utilisateur** est affichée.
4. Appuyez ▼ pour choisir **Renommer mode utilisateur** et appuyez **OK**. La page **Renommer mode utilisateur** est affichée.
5. Utilisez ◀/▶/▼/▲ et **OK** pour définir les caractères souhaités.
6. Quand c'est fait, appuyez **RETOUR** pour enregistrer les modifications et quitter.

### Réinitialiser le mode d'image actuel

Retourne tous les ajustements que vous avez fait au **Mode d'image** aux valeurs par défaut.

1. Allez à **Image > Réinitialiser le mode d'image actuel > Réinitialiser**.
2. Appuyez **OK**. Le message de confirmation est affiché.
3. Utilisez ◀/▶ pour sélectionner **Réinitialiser** et appuyez **OK**. Le **Mode d'image** actuel revient aux paramètres préreçlés en usine.

# Ajuster les paramètres audio

En général, vous pouvez sélectionner un mode sonore dans **Audio > Mode son** pour correspondre à votre scénario. **Cinéma** étant recommandé pour regarder des films, davantage d'options sont proposées pour améliorer votre expérience cinématographique. Pour plus d'informations, voir « [Mode son](#) » à la page 39.

- Si le projecteur est utilisé pour une projection latérale et n'est pas aligné au centre par rapport à vous et à l'écran dans la pièce, vous voudrez peut-être équilibrer les canaux gauche/droite des haut-parleurs en fonction de l'emplacement de votre projecteur. Allez à **Audio > Paramètres des canaux gauche / droit**. Pour plus d'informations, voir « [Ajuster les canaux gauche et droit des haut-parleurs \(pour la projection latérale\)](#) » à la page 40.
- Pour répondre à vos préférences d'écoute, ajustez la bande de fréquence des haut-parleurs intégrés séparément dans **EQ sonore utilisateur**.
- Si vous préférez des haut-parleurs externes, connectez-les d'abord. Allez à **Audio > Sorties audio** pour changer les paramètres. Sélectionnez un format approprié dans **Format de sortie audio** si nécessaire.

Mode son	Description
<b>Cinéma</b>	Ce mode met l'accent sur le champ sonore à 360°, comme dans une salle de cinéma idéale, le public est entouré de basses cinématographiques plus profondes de gauche à droite et d'avant en arrière. Ce mode équilibre la musique de fond et l'effet sonore du film et améliore particulièrement les dialogues vocaux pour des voix chuchotées claires et un effet sonore de basse stéréo pour les scènes d'action explosives, telles que les coups de feu et les fusillades. C'est pourquoi ce mode convient à différents types de films, tels que les drames sérieux, les comédies musicales et les comédies.
<b>Musique</b>	Ce mode met l'accent sur l'équilibre total (basses, moyennes et hautes fréquences) afin de restituer pleinement le timbre des instruments de musique, le rythme de la symphonie et les solos du chanteur lors d'un concert à chaud ou dans une salle de concert pour différents types de musique, comme la pop, le rock et le jazz. Pour reproduire une atmosphère immersive ou la présence d'une scène sonore, ce mode met particulièrement en valeur le battement des instruments rythmiques, l'espace sonore stéréo et la vitalité du chanteur.
<b>Jeu</b>	Ce mode met l'accent sur la clarté de la position et la dynamique spatiale pour améliorer le son directionnel ; le joueur peut donc reconnaître la direction des coups de feu ou des pas de droite à gauche afin que les ennemis ne puissent pas se cacher dans le jeu d'action ou de combat.
<b>Sports</b>	Ce mode permet aux utilisateurs de profiter de la richesse des émissions sportives et des programmes de divertissement légers. La voix des commentateurs est claire et les acclamations stridentes du public sont traitées.
<b>Util.</b>	Ce mode est adapté à la diffusion en continu de contenus tels que des séries dramatiques, des émissions de télévision et des émissions d'information. En outre, dans ce mode, les utilisateurs peuvent ajuster les paramètres audio en fonction de leurs besoins.

## Ajuster les canaux gauche et droit des haut-parleurs (pour la projection latérale)

1. Allez à **Audio > Paramètres des canaux gauche / droit > Position du projecteur** et sélectionnez une option en fonction de la position réelle du projecteur. Les canaux gauche et droit des haut-parleurs seront ajustés automatiquement en fonction de votre sélection.

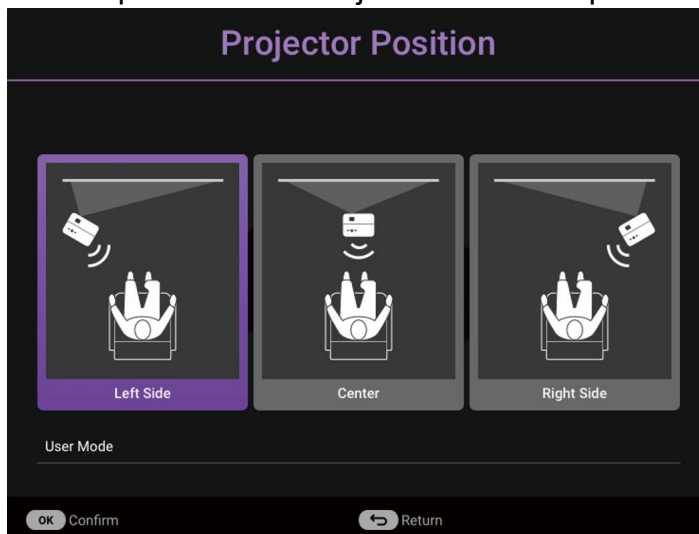

2. Si les paramètres par défaut des haut-parleurs ne répondent pas à vos besoins, vous pouvez personnaliser les canaux des haut-parleurs. Sélectionnez **Mode utilisateur** en appuyant **OK**.





3. Vous pouvez configurer ou mettre en sourdine les canaux gauche et droit des 4 haut-parleurs dans **Paramètres de haut-parleur utilisateur**.

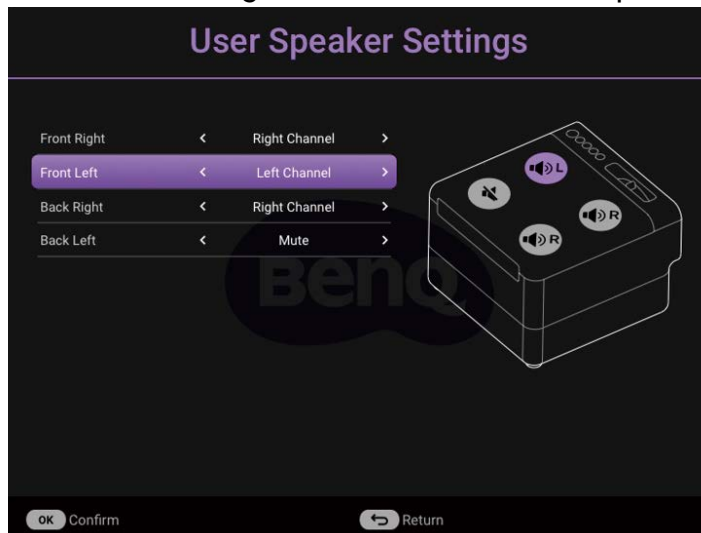

## Accéder à davantage de vidéos en ligne

Certaines applis de services de diffusion en continu ne sont pas disponibles en natif sur votre dongle ATV. Consultez le manuel d'utilisation QS01 (disponible sur [Support.BenQ.com](http://Support.BenQ.com)) pour plus d'informations.

Consultez le manuel d'utilisation QS01 disponible sur [Support.BenQ.com](http://Support.BenQ.com) pour des instructions sur comment accéder à d'autres applis de diffusion vidéo. Avant de commencer, assurez-vous que votre dongle ATV (QS01) est connecté à Internet.

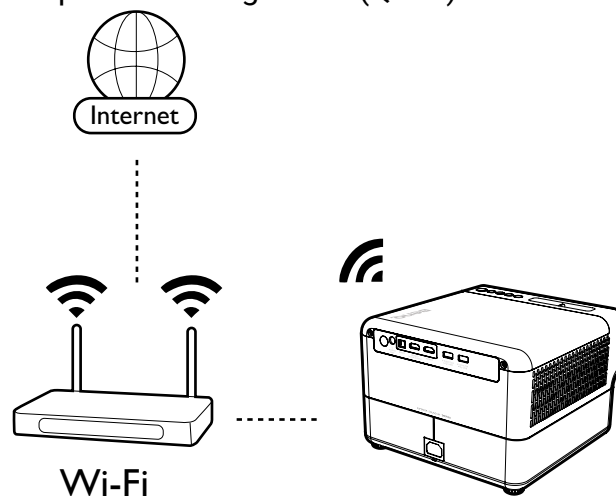

Plusieurs applis étant à votre disposition, si vous trouvez que la télécommande fournie ne fonctionne pas bien sur certaines applis, essayez avec BenQ Smart Control. Pour plus d'informations, voir « [BenQ Smart Control \(appli télécommande\)](#) » à la page 19.

# Android TV

**Android TV** est le système d'exploitation du projecteur qui vous permet de projeter des vidéos sans fil et d'utiliser des applis de diffusion en continu.

## L'écran d'accueil Android TV

Au premier démarrage ou lorsque la source d'entrée est réglée sur ATV, le projecteur affiche l'interface **Android TV**. Si le projecteur projette depuis une source, vous pouvez revenir au mode **Android TV** en appuyant la touche  sur votre télécommande ou en sélectionnant ATV dans le menu de la source d'entrée.

L'écran d'accueil **Android TV** comporte les éléments suivants :

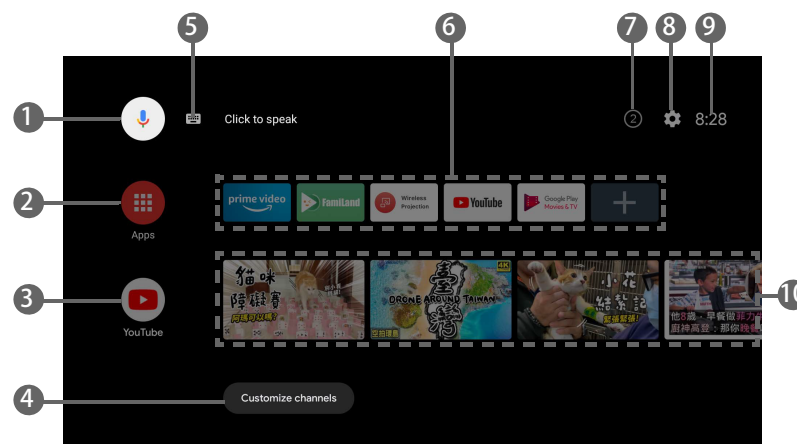

L'écran réel peut varier selon votre version de micrologiciel d'**Android TV**.

N°	Élément	Description
1	Recherche vocale Google / Google Assistant	Active la recherche vocale Google / Google Assistant.
2	Toutes les applis	Accède à toutes les applis installées.
3	YouTube	Lance l'appli YouTube.
4	Chaînes personnalisées	Permet de personnaliser les chaînes de l'appli qui apparaissent sur le flux des écrans d'accueil.
5	Recherche par texte	Active la saisie de texte pour la recherche.
6	Applis ou services recommandés	Accès rapide aux applis ou services de vidéos à la demande recommandés. Sélectionnez le bouton + pour ajouter des raccourcis d'applis à cette ligne.
7	Notifications	Accède aux notifications.

N°	Élément	Description
8	Paramètres	Accède aux menus de paramètres d'Android.
9	Heure système	Affiche l'heure.
10	Vidéos YouTube recommandées	Accès rapide aux vidéos recommandées par YouTube.

Pour plus d'informations sur **Android TV**, vous pouvez utiliser les ressources suivantes :

- Pour des tutoriels vidéo sur **Android TV** et FamiLand, scannez le code QR ci-dessous ou rendez-vous sur : <https://www.benq.com/en-us/knowledge-center/knowledge/how-to-start-benq-smart-home-projector.html>



- Pour le manuel d'utilisation du dongle QS01 ATV, visitez [Support.BenQ.com](https://www.benq.com/support/benq.com).

## Google Assistant

**Android TV** prend en charge Google Assistant, le service d'assistant virtuel à commande vocale de Google, pour les commandes de base et les recherches Google. Pour activer Google Assistant, appuyez le bouton Google Assistant ● de la télécommande et prononcez votre commande ou votre question dans son microphone. Pour plus d'informations sur Google Assistant, y compris les commandes et les phrases prises en charge, consultez le site officiel de Google.

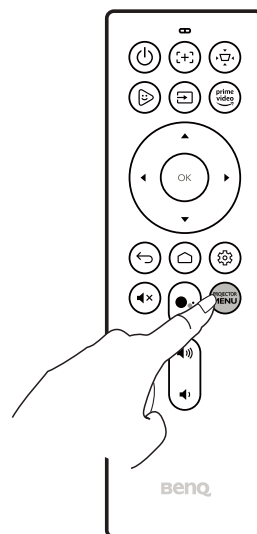

# Connexions

Vous pouvez connecter votre appareil au projecteur de différentes manières pour projeter du contenu vidéo.

## **Connexion sans fil**

- Smartphone, tablette, ordinateur portable/PC

## **Connexion filaire (port HDMI)**

- Périphérique A/V
- Smartphone, tablette, ordinateur portable/PC

## **Connexion filaire (port USB-A)**

- Lecteur flash USB-A

De plus, vous pouvez également connecter le projecteur à des haut-parleurs ou un casque Bluetooth pour diffuser du son via les haut-parleurs ou le casque ou connecter un appareil mobile au projecteur via Bluetooth pour lire du son via les haut-parleurs du projecteur.

Avant d'effectuer toute connexion sans fil, procédez comme suit :

- Installez le dongle ATV pour une connexion sans fil.
- Placez le projecteur à portée du point d'accès sans fil auquel vous envisagez de le connecter.

Avant d'effectuer des connexions câblées, assurez-vous d'utiliser le câble approprié pour chaque source et qu'il est bien branché.

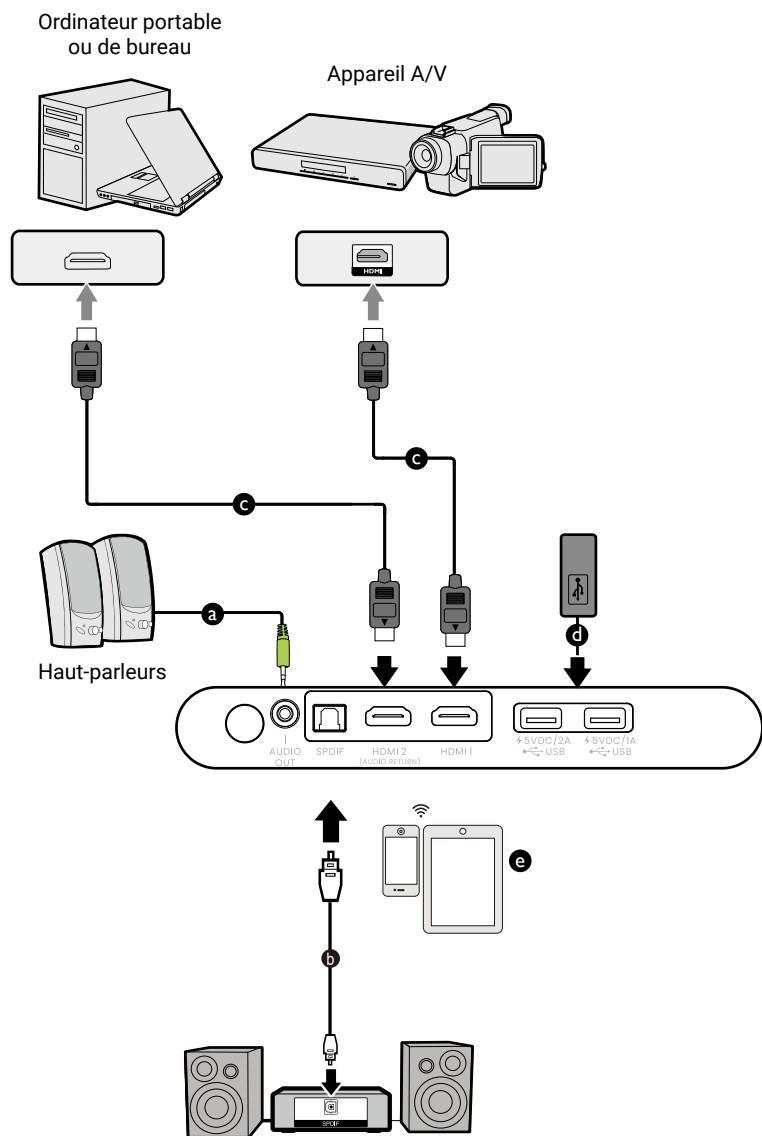

- Câble audio
  - Câble SPDIF
  - Câble HDMI
  - Clé USB pour le lecteur média ou la mise à jour du micrologiciel
  - Connexions sans fil
- Pour les connexions ci-dessus, certains câbles ne sont pas fournis avec le projecteur (voir « Accessoires fournis » à la page 11). Vous pouvez vous procurer ces câbles dans les magasins spécialisés en électronique.
  - Les illustrations de connexion sont pour référence seulement.
  - Si l'image vidéo sélectionnée ne s'affiche pas lors de la mise sous tension du projecteur et que la source vidéo sélectionnée est correcte, vérifiez que le périphérique vidéo est sous tension et fonctionne correctement. Vérifiez également que les câbles de signal sont bien connectés.
  - Le haut-parleur intégré sera désactivé quand la prise AUDIO OUT est connectée.
  - L'illustration ci-dessus est pour référence seulement.

## Permuter entre Android TV et les sources d'entrée

Par défaut, le projecteur accède à l'interface **Android TV** chaque fois qu'il est allumé. Une fois allumé, quand un appareil est connecté à un de ses ports d'entrée, le projecteur permute automatiquement sur cette source d'entrée.

## Permuter entre Android TV et les sources d'entrée

Pour permuter entre les sources d'entrée et **Android TV**, appuyez le bouton source  de la télécommande et sélectionnez la source d'entrée souhaitée dans le menu source.

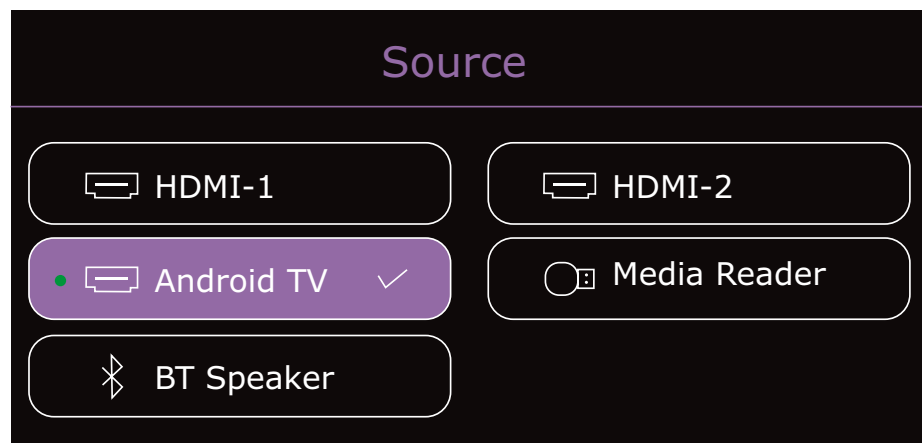

Vous pouvez également appuyer le bouton accueil  de la télécommande pour revenir à l'écran d'accueil **Android TV** à tout moment.

## Renommer la source

Renomme la source d'entrée actuelle à votre nom souhaité.

1. Allez à **Affichage > Renommer la source**.
2. Appuyez la touche **OK** pour afficher le clavier à l'écran.
3. Appuyez sur **◀▶▼▲** pour sélectionner chaque chiffre/lettre souhaité, et appuyez la touche **OK** pour confirmer chaque saisie.
4. Répétez l'étape ci-dessus et lorsque vous avez terminé, appuyez **↩** et pour choisir **Valider**.
5. Appuyez la touche **OK** et le nom de la source change.

# Connexions sans fil

Avant de pouvoir projeter sans fil via le projecteur, vous devez d'abord connecter le projecteur à un réseau sans fil. Pour connecter votre projecteur à un réseau sans fil ou pour changer de réseau sans fil, utilisez le sous-menu **Réseau et Internet** du menu des paramètres **Android TV**.

## Projection sans fil

Pour connecter sans fil un appareil au projecteur pour la première fois, vous devez lancer l'appli **Wireless Projection** depuis l'écran d'accueil **Android TV** du projecteur pour activer la fonction automatiquement.

Consultez le manuel d'utilisation QS01 disponible sur [Support.BenQ.com](https://support.benq.com) ou scannez les codes QR suivants pour des instructions sur comment projeter sans fil.

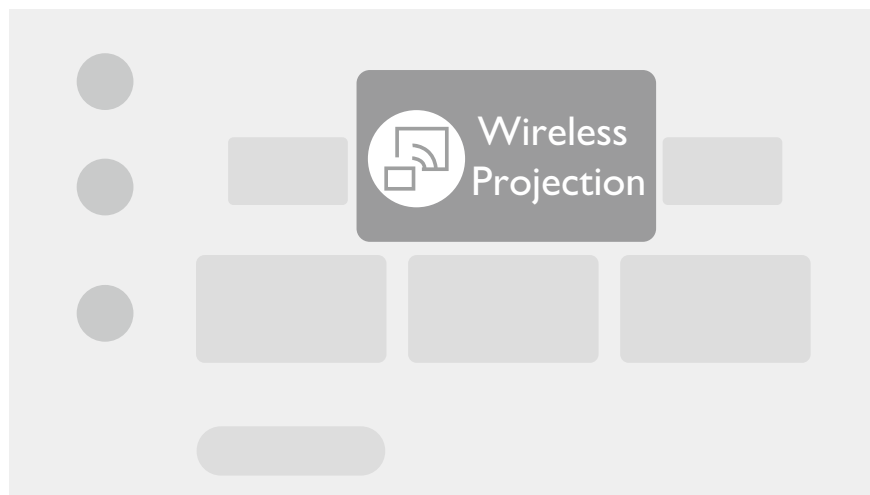

Tutoriel vidéo



Projection sans fil  
depuis iOS



Projection sans fil  
depuis Android



- Pour télécharger le manuel d'utilisation, visitez [Support.BenQ.com](https://support.benq.com).
- Le projecteur prend en charge la projection sans fil via AirPlay (pour les appareils iOS) ou Chromecast intégré (pour les appareils Android). Par conséquent, tous les appareils Android ne peuvent pas projeter sans fil sur le projecteur. Pour vérifier si votre appareil Android prend en charge la projection sans fil via Chromecast intégré, consultez [support.google.com](https://support.google.com).
- Netflix ne prend en charge que certains appareils autorisés et n'est pas disponible en natif sur les projecteurs domestiques intelligents BenQ. Veuillez suivre les procédures de visionnement recommandées dans ce tutoriel vidéo pour diffuser votre écran depuis un projecteur. Visitez [Support.BenQ.com](https://support.benq.com) et consultez la page produit pour plus de détails. Vous pouvez également voir « [Accéder à davantage de vidéos en ligne](#) » à la page 42 pour plus d'informations.



# Connexions filaires



## Connecter un appareil avec HDMI

À l'aide d'un câble HDMI, vous pouvez connecter un appareil doté de fonctionnalités HDMI pour diffuser des vidéos et des images sur le projecteur.

1. Connectez l'appareil au port HDMI du projecteur.
2. Confirmez si vous voulez projeter la vidéo de l'appareil. La vidéo de l'appareil sera affichée une fois le signal de l'appareil détecté.



Si aucun signal n'est détecté ou si le signal est interrompu, un message apparaîtra.

3. Utilisez le menu source ou appuyez le bouton accueil  pour quitter et revenir à l'écran d'accueil **Android TV**.
4. Si l'appareil reste connecté et que vous voulez à nouveau projeter sa vidéo, appuyez le bouton source , puis sélectionnez le port correspondant dans le menu source.



- Certains ordinateurs comportent de ports HDMI qui ne transmettent pas l'audio, dans de tels cas, un câble audio séparé doit être connecté au projecteur.
- Certains ordinateurs portables n'activent pas automatiquement leur port vidéo externe lorsqu'ils sont connectés à un projecteur. Pour activer ou désactiver l'affichage externe, vous pouvez généralement utiliser la combinaison de touches Fn + F3 ou CRT/LCD. Sur votre ordinateur portable, recherchez la touche de fonction CRT/LCD ou une touche de fonction portant un symbole de moniteur. Appuyez simultanément sur la touche Fn et la touche illustrée. Consultez le manuel de l'utilisateur de votre ordinateur portable pour connaître la combinaison de touches exacte.

## Connecter un haut-parleur avec ARC

Le port HDMI-2 du projecteur est doté d'une fonction de canal de retour audio (ARC) qui lui permet de transmettre son audio à un haut-parleur compatible ARC connecté via un câble HDMI.

1. Connectez la source d'entrée au port HDMI-1 du projecteur.
2. Connectez des haut-parleurs compatibles ARC au port HDMI-2 du projecteur. Déconnectez les autres haut-parleurs externes si possible.
3. Allez à **Audio > Sorties audio**. Sélectionnez **Retour audio**. L'entrée audio de HDMI-1 sera transmise aux haut-parleurs externes compatibles ARC via HDMI-2.

## Connexion à un lecteur flash USB

Connectez un lecteur USB-A au port USB du projecteur pour lire les fichiers multimédias stockés sur le lecteur flash.

1. Connectez le lecteur flash au port USB-A.
2. Confirmez si vous voulez lire les fichiers multimédia depuis l'appareil.
3. Sélectionnez le périphérique de stockage où se trouvent les fichiers multimédia.
4. Sélectionnez le type de fichier multimédia que vous voulez lire pour afficher les fichiers situés sur l'appareil.
5. Naviguez jusqu'au fichier multimédia que vous voulez lire et sélectionnez-le. Le lecteur multimédia du projecteur se lance.

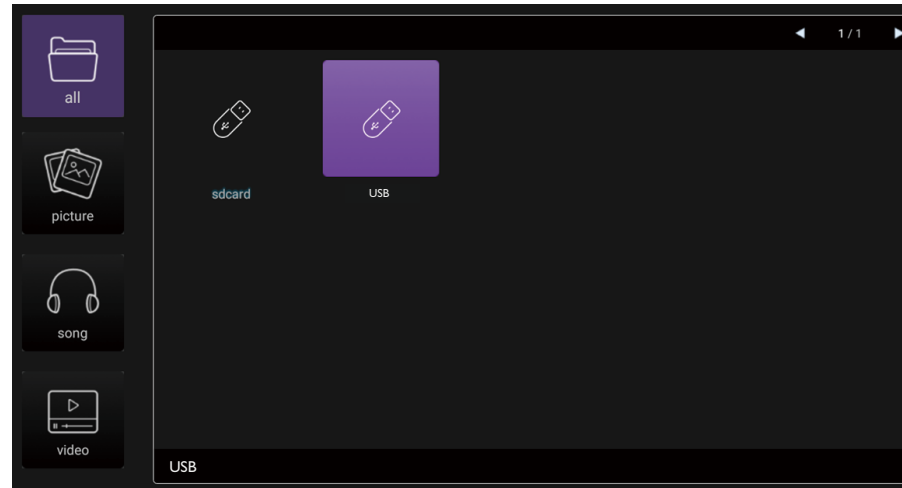



## Connexions Bluetooth

Le projecteur permet les types de connexions Bluetooth suivantes :

- Connectez un appareil mobile au projecteur pour diffuser du son via les haut-parleurs du projecteur.
- Connectez à un haut-parleur ou à un casque compatible Bluetooth pour émettre directement de l'audio pour un son de meilleure qualité.

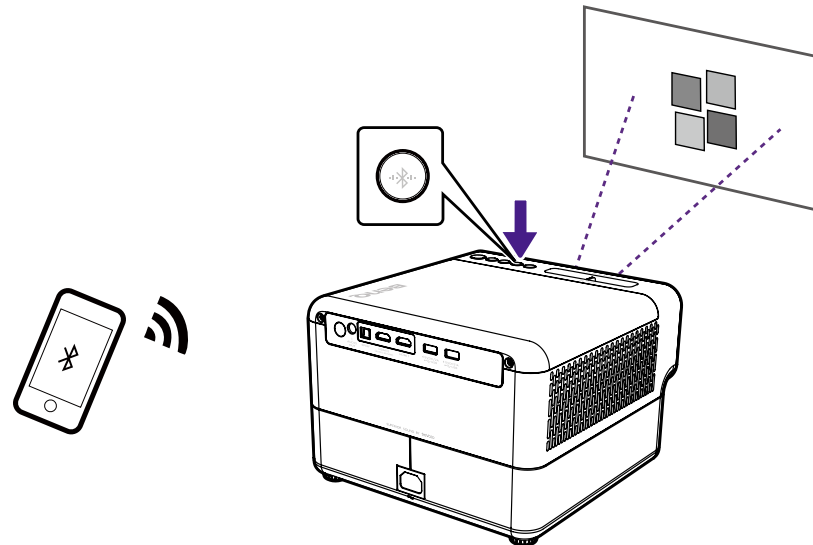
## Utiliser le projecteur comme haut-parleur Bluetooth



1. Assurez-vous que le dongle ATV est correctement installé (voir « [Installation du dongle ATV](#) » à la page 25).
2. Allumez le projecteur (voir « [Mise en marche du projecteur](#) » à la page 26).
3. Appuyez le bouton Bluetooth  situé sur le dessus du projecteur. Le projecteur arrête de projeter et passe en mode haut-parleur Bluetooth.
4. Associez votre appareil mobile au projecteur.



Après avoir associé avec succès votre appareil mobile avec le projecteur, les informations d'association seront enregistrées sur les deux appareils et une connexion sera automatiquement établie lorsque Bluetooth est activé sur les deux appareils et les deux appareils sont à portée l'un de l'autre.



- Vous pouvez également activer le mode haut-parleur Bluetooth en appuyant le bouton source de la télécommande et en sélectionnant **Mode haut-parleur Bluetooth**.
- Si vous ne parvenez pas à activer le mode Bluetooth ou si le voyant Bluetooth ne s'allume pas, éteignez le projecteur et vérifiez si le dongle ATV est correctement installé. Voir « [Installation du dongle ATV](#) » à la page 25 pour des détails.

## Mettre fin à la connexion Bluetooth

Si vous souhaitez déconnecter l'appareil mobile du projecteur, procédez comme suit :

- Déconnectez du projecteur dans le menu Bluetooth de votre appareil mobile.
- Appuyez le bouton Bluetooth  du projecteur pour retourner le projecteur en mode projecteur.
- Appuyez et maintenez le bouton d'alimentation  du projecteur ou de la télécommande pour éteindre le projecteur.

## Association/Connexion à un haut-parleur ou un casque Bluetooth

La fonction Bluetooth de votre projecteur est intégrée au système Android, dont le matériel est indépendant des autres sources d'entrée comme HDMI. Ainsi, la fonction Bluetooth ne sera disponible que lorsque vous utiliserez le système Android intégré au projecteur comme source d'entrée. En d'autres termes, en raison des limites matérielles actuelles, le projecteur ne pourra pas transmettre l'audio en utilisant HDMI à des haut-parleurs Bluetooth externes. Si vous avez d'autres questions, veuillez contacter votre équipe locale d'assistance à la clientèle pour plus d'assistance.

1. Assurez-vous que le dongle ATV est correctement installé (voir « [Installation du dongle ATV](#) » à la page 25).
2. Allumez le projecteur (voir « [Mise en marche du projecteur](#) » à la page 26).
3. Appuyez le bouton des réglages  de la télécommande.
4. Sélectionnez **Télécommandes et accessoires**.
5. Sélectionnez **Ajouter des accessoires**.
6. Activez le mode d'association Bluetooth sur le haut-parleur ou le casque.
7. Sélectionnez le haut-parleur ou le casque dans la liste des appareils affichée à l'écran.
8. Sélectionnez **Associer**.

Quand le projecteur et le haut-parleur ou le casque ont été connectés avec succès, l'appareil sera étiqueté Connecté dans les **Télécommandes et accessoires**. Vous pouvez maintenant transmettre l'audio de l'ATV au haut-parleur ou au casque.



- 
- Le projecteur peut uniquement transmettre l'audio de l'ATV via la connexion Bluetooth. Même lorsque le projecteur est permuté vers d'autres sources d'entrée, telles que HDMI, comme l'ATV fonctionne toujours en arrière-plan, il continuera à transmettre l'audio de l'ATV vers le haut-parleur ou le casque Bluetooth connecté.
  - Le projecteur ne prend pas en charge les reconnections automatiques avec les appareils précédemment associés. Pour vous reconnecter à un appareil associé ou vous connecter à un autre appareil, répétez les étapes ci-dessus.
- 

## Déconnexion d'un haut-parleur ou d'un casque Bluetooth

Pour déconnecter un haut-parleur ou un casque Bluetooth du projecteur afin qu'il ne transmette plus l'audio du projecteur :

1. Appuyez le bouton des réglages  de la télécommande.
2. Sélectionnez **Télécommandes et accessoires**.
3. Sélectionnez le haut-parleur ou le casque que vous voulez déconnecter dans la liste des appareils affichée à l'écran.
4. Sélectionnez **Dissocier**.

# Utilisation des menus

Notez que les menus à l'écran (OSD) varient en fonction du type de signal sélectionné et le modèle de projecteur que vous utilisez. Les options des menus sont disponibles que lorsque le projecteur détecte au moins un signal valide. S'il n'y a pas d'équipement connecté au projecteur ou qu'aucun signal n'est détecté, seules certaines options sont accessibles.

## Avancé menu

### Menu principal : **Image**

#### Structure

Menu	Options	
<b>Mode d'image</b>	Lumineux / Salon / Jeu / Sports / Cinéma / 3D / HDR10 / HLG / Util.	
<b>Gestion du mode utilisateur</b>	Charger paramètres à partir de	Lumineux / Salon / Jeu / Sports / Cinéma
	Renommer mode utilisateur	
<b>Mode rapide</b>	Désact. / Activ.	
<b>Luminosité</b>	0 à 100	
<b>Contraste</b>	0 à 100	
<b>Couleur</b>	0 à 100	
<b>Teinte</b>	0 à 100	
<b>Netteté</b>	0 à 15	
<b>Paramètres de couleur avancés</b>	Sélection gamma	1,8 / 2,0 / 2,1 / 2,2 / 2,3 / 2,4 / 2,5 / 2,6 / BenQ
	Réglage de la température des couleurs	Température des couleurs / Gain R / Gain V / Gain B / Décalage R / Décalage V / Décalage B
	Gestion des couleurs	R / V / B / C / M / Y / K / Balance des blancs
	Gamme de couleurs large	Désact. / Activ.
	CinemaMaster	Amélioration des couleurs / Ton chair / Pixel Enhancer 4K / Motion Enhancer 4K
	Mode source lumière	Normal / ÉCO / SmartEco
	Luminosité HDR	-2 / -1 / 0 / 1 / 2
	Réduction du bruit	Faible / Moyen / Élevé / Désact.
<b>Réinitialiser le mode d'image actuel</b>	Réinitialiser / Annuler	

## Descriptions des fonctions

Menu	Descriptions
<b>Mode d'image</b>	Le projecteur comporte plusieurs modes d'image prédéfinis pour vous permettre de choisir le mode le mieux adapté à votre environnement d'exploitation et au type d'image du signal d'entrée. Veuillez consulter les détails dans « <a href="#">Mode d'image</a> » à la page 37
<b>Gestion du mode utilisateur</b>	Il y a un mode définissable par l'utilisateur si les modes d'image disponibles actuellement ne sont pas adaptés à vos besoins. Vous pouvez utiliser l'un des modes d'image (mis à part <b>Util.</b> ) comme point de départ et personnaliser les paramètres.
<b>Mode rapide</b>	Réduit le temps de réponse entre la source d'entrée et l'image affichée. Afin de réduire le temps de réponse, nous suggérons de régler les réglages numériques (comme <b>Trapèze 2D</b> ) sur 0. Quand <b>Mode rapide</b> est activé, <b>Format d'affichage</b> passera automatiquement à <b>Auto</b> .
<b>Luminosité</b>	Plus la valeur est élevée, plus l'image est lumineuse. Réglez cette option pour que les zones noires de l'image restent noires et que les détails présents dans les zones sombres restent visibles.
<b>Contraste</b>	Plus la valeur est élevée, plus l'image est contrastée. Utilisez le contraste pour configurer le niveau de blanc après avoir ajusté la luminosité, afin d'adapter l'image au type de support que vous souhaitez afficher et à votre environnement.
<b>Couleur</b>	Une valeur inférieure donne des couleurs moins saturées. Si le réglage est trop élevé, les couleurs de l'image seront trop vives, ce qui donnera un aspect irréaliste à l'image.
<b>Teinte</b>	Plus la valeur est élevée, plus l'image tire vers le rouge. Plus la valeur est faible, plus l'image tire vers le vert.
<b>Netteté</b>	Plus la valeur est élevée, plus l'image est nette.
<b>Paramètres de couleur avancés</b>	<ul style="list-style-type: none"> <li> <b>Sélection gamma</b>  Gamma se rapporte à la relation entre la source d'entrée et la luminosité d'image. <ul style="list-style-type: none"> <li><b>1,8 / 2,0 / 2,1 / BenQ</b> : Sélectionnez ces valeurs en fonction de vos préférences.</li> <li><b>2,2/2,3</b> : Augmente la luminosité moyenne de l'image. Le meilleur choix pour un environnement éclairé, une salle de réunion ou un salon.</li> <li><b>2,4 / 2,5</b> : Le meilleur choix pour afficher les films dans un environnement sombre.</li> <li><b>2,6</b> : Le meilleur choix pour afficher les films composés principalement de scènes sombres.</li> </ul> </li> </ul> <div style="display: flex; justify-content: space-between; margin-top: 10px;"> <span>Forte luminosité</span> <span>Faible luminosité</span> </div> <div style="display: flex; justify-content: space-between; margin-top: 5px;"> <span>Faible contraste</span> <span>Fort contraste</span> </div>  <ul style="list-style-type: none"> <li> <b>Réglage de la température des couleurs</b>  Plusieurs réglages prédéfinis de température des couleurs sont disponibles. Les réglages disponibles peuvent varier selon le type de signal sélectionné. </li> </ul>

**Paramètres de couleur avancés**  
(Suite)

- **Température des couleurs**

Quand **Lumineux** est sélectionné pour **Mode d'image**, la température des couleurs passe à **Native**, et ne peut pas être changée.

- **Native** : Avec la température des couleurs d'origine de la source lumineuse et une luminosité plus élevée, ce réglage convient aux environnements où une luminosité élevée est requise, comme la projection d'images dans des pièces bien éclairées.
- **Normal** : Préserve la couleur normale des blancs.
- **Froid** : Le blanc des images tire vers le bleu.
- **Chaud** : Le blanc des images tire vers le rouge.

Vous pouvez également régler une température de couleur préférée en ajustant les options suivantes.

- **Gain R / Gain V / Gain B** : Ajuste le niveau de contraste des rouges, verts et bleus.
- **Décalage R / Décalage V / Décalage B** : Ajuste le niveau de luminosité des rouges, verts et bleus.

- **Gestion des couleurs**

La gestion des couleurs permet d'ajuster la balance des blancs de six couleurs différentes.

Lorsque vous sélectionnez chaque couleur, vous pouvez ajuster sa plage et sa saturation en fonction de vos préférences.

Pour effectuer des ajustements, appuyez sur les flèches ▼/▲ pour choisir une couleur indépendante parmi le rouge (R), le vert (V), le bleu (B), le cyan (C), le magenta (M) ou le jaune (Y) et appuyez **OK**. Les éléments de menu suivants sont affichés pour votre choix.

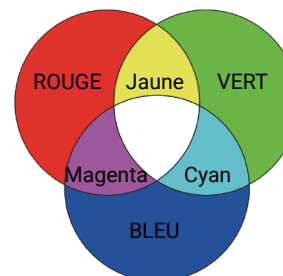

- **Teinte** : Une augmentation des valeurs donnera des couleurs composées d'une plus grande proportion des deux couleurs adjacentes. Veuillez consulter l'illustration pour connaître l'interrelation des couleurs. Par exemple, si vous sélectionnez Rouge et réglez sa valeur sur 0, seul le rouge pur de l'image projetée sera sélectionné. L'augmentation des valeurs inclura le rouge proche du jaune et le rouge proche du magenta.
- **Saturation** : Ajuste les valeurs selon vos préférences. Chaque réglage apporté se reflétera immédiatement dans l'image. Par exemple, si vous sélectionnez Rouge et réglez sa valeur sur 0, seule la saturation du rouge pur sera affectée.

Menu	Descriptions
<p><b>Paramètres de couleur avancés</b> (Suite)</p>	<ul style="list-style-type: none"> <li>• <b>Gain</b> : Ajuste les valeurs selon vos préférences. Le niveau de contraste de la couleur primaire sélectionnée sera affecté. Chaque réglage apporté se reflétera immédiatement dans l'image. Si vous avez sélectionné <b>Balance des blancs (W)</b>, vous pouvez ajuster les niveaux de contraste du Rouge, du Vert et du Bleu en sélectionnant <b>Gain R</b>, <b>Gain V</b> et <b>Gain B</b>. Pour rétablir tous les paramètres aux valeurs par défaut de l'usine, choisissez <b>Réinitialiser</b>, et appuyez <b>OK</b>.</li> <li>  <b>Saturation</b> est la quantité de cette couleur dans une image vidéo. Une valeur inférieure donne des couleurs moins saturées ; une valeur de « 0 » supprime cette couleur complètement de l'image. Si la saturation est trop élevée, cette couleur sera trop vive et irréaliste. </li> <li>• <b>Gamme de couleurs large</b> Gamme de couleurs fait référence à la gamme de couleurs qui peuvent potentiellement être affichées par un périphérique. Certains standards définissent les niveaux de différence des gammes de couleurs pour les périphériques d'affichage, Rec. 709, DCI-P3, BT2020, etc. La sélection de <b>Activ.</b> permet au module de filtre de couleur d'étendre sa gamme de couleurs à DCI-P3. Cette fonction ne peut être sélectionnée que HDR10 ou HLG est sélectionné. Avec ce projecteur, sélectionner <b>Activ.</b> appliquera automatiquement la gamme de couleurs la plus appropriée à la source de l'image.</li> <li>• <b>CinemaMaster</b> <ul style="list-style-type: none"> <li>• <b>Amélioration des couleurs</b> : Permet d'affiner la saturation des couleurs avec une plus grande flexibilité. Il module des algorithmes de couleurs complexes pour rendre parfaitement les couleurs saturées, les dégradés fins, les teintes intermédiaires et les pigments subtils.</li> <li>• <b>Ton chair</b> : Fournit un ajustement intelligent de la teinte seulement pour calibrer la couleur de la peau des gens, pas les autres couleurs de l'image. Il empêche la décoloration des tons de peau par la lumière du faisceau de projection, donnant tous les tons de la peau dans sa plus belle nuance.</li> <li>• <b>Pixel Enhancer 4K</b> : C'est une technologie de super-résolution qui améliore radicalement le contenu Full HD en termes de couleurs, de contraste et de textures. C'est également une technologie d'amélioration de détails qui affine les détails de surface pour des images fidèles à la vie qui bondissent hors de l'écran. Les utilisateurs peuvent ajuster les niveaux de netteté et d'amélioration des détails pour un affichage optimal.</li> <li>• <b>Motion Enhancer 4K</b> : Vous pouvez utiliser cette fonction pour des vidéos fluides en mouvement rapide en comparant des images consécutives et en insérant une image intermédiaire entre elles.</li> </ul> </li> <li>• <b>Mode source lumière</b> Sélectionne une alimentation de source lumineuse appropriée parmi les modes fournis. Voir « <a href="#">Augmenter la durée de vie de la diode</a> » à la page 68.</li> </ul>



Menu	Descriptions
<b>Paramètres de couleur avancés</b> (Suite)	<ul style="list-style-type: none"> <li>• <b>Luminosité HDR</b> Le projecteur peut ajuster automatiquement les niveaux de luminosité de votre image en fonction de la source d'entrée. Vous pouvez également sélectionner manuellement un niveau de luminosité pour afficher une meilleure qualité d'image. Quand la valeur est supérieure, l'image devient plus brillante. Quand la valeur est inférieure, l'image devient plus sombre.</li> <li>• <b>Réduction du bruit</b> Réduit le bruit électrique de l'image causé par différents lecteurs média.</li> </ul>
<b>Réinitialiser le mode d'image actuel</b>	Vous pouvez réinitialiser aux paramètres d'usine. Pour plus d'informations, voir « <a href="#">Personnaliser un mode d'image</a> » à la page 38.

## Menu principal : **Audio**

### Structure

Menu	Options	
<b>Mode son</b>	<b>Cinéma / Musique / Jeu / Sports / Util.</b>	
<b>EQ sonore utilisateur</b>	<b>100Hz / 300Hz / 1kHz / 3kHz / 10kHz</b>	<b>-10 à +10</b>
<b>Sorties audio</b>	<b>treVolo / SPDIF / Retour audio / Prise 3,5mm</b>	
<b>Format de sortie audio</b>	<b>LPCM / RAW</b>	
<b>Muet</b>	<b>Désact. / Activ.</b>	
<b>Volume</b>	<b>0 à 50</b>	
<b>Paramètres des canaux gauche / droit</b>	<b>Position du projecteur</b>	<b>Centre / Côté droit / Côté gauche / Mode utilisateur</b>
	<b>Paramètres de haut-parleur utilisateur</b>	<b>Avant gauche / Avant droit / Arrière gauche / Arrière droit</b>
	<b>Balance des canaux gauche / droit</b>	<b>Gauche 0 à 100 / Droite 0 à 100</b>
<b>Réinitialiser l'audio</b>	<b>Réinitialiser / Annuler</b>	

### Descriptions des fonctions

Menu	Descriptions
<b>Mode son</b>	<b>Mode son</b> utilise une technologie d'amélioration du son, qui intègre les algorithmes de vagues pour offrir de superbes effets de graves et d'aigus et vous donner une expérience audio cinématographique immersive. Voir « <a href="#">Mode son</a> » à la page 39 pour des détails.
<b>EQ sonore utilisateur</b>	Sélectionne les bandes de fréquence souhaitées ( <b>100Hz/300Hz/1kHz/3kHz/10kHz</b> ) pour ajuster les niveaux selon votre préférence. Les réglages apportés ici définissent le mode <b>Util.</b>



Menu	Descriptions
<b>Sorties audio</b>	Sélectionne la sortie audio des haut-parleurs internes ou externes. Pour profiter de l'effet sonore numérique <b>S/PDIF</b> , assurez-vous que le connecteur <b>SPDIF</b> du projecteur est bien relié à un système audio compatible. Pour profiter de l'effet sonore <b>Retour audio</b> , assurez-vous d'activer également la fonction ARC de votre barre de son. <b>Retour audio</b> prend en charge les sorties multi-audio, notamment 2,0 et 5,1 canaux, vers un système audio externe comme une barre de son.
<b>Format de sortie audio</b>	Les formats de sortie audio suivants sont fournis pour obtenir les performances audio que vous souhaitez : <b>LPCM</b> prend en charge la sortie audio 2 canaux, <b>RAW</b> prend en charge la sortie audio 5,1 canaux (uniquement Dolby Digital).
<b>Muet</b>	Sélectionne <b>Activ.</b> pour désactiver temporairement le haut-parleur interne du projecteur ou le volume sorti depuis la prise de sortie audio. Pour restaurer l'audio, sélectionnez <b>Désact.</b>
<b>Volume</b>	Ajuste le volume du haut-parleur interne du projecteur ou le volume sorti depuis la prise de sortie audio. Si la fonction <b>Muet</b> est activée, ajuster Volume désactivera la fonction <b>Muet</b> .
<b>Paramètres des canaux gauche / droit</b>	Pour basculer le canal L/R en fonction des différentes positions du projecteur. Voir « <a href="#">Ajuster les paramètres audio</a> » à la page 39 pour plus de détails.
<b>Réinitialiser l'audio</b>	Retourne tous les ajustements que vous avez apportés sous le menu <b>Audio</b> aux valeurs par défaut.

## Menu principal : **Affichage**

### Structure

Menu	Options	
<b>Format d'affichage</b>	<b>Auto / 4:3 / 16:9</b>	
<b>Recherche auto de la source</b>	<b>Désact. / Activ.</b>	
<b>Renommer la source</b>	<b>HDMI-1 / HDMI-2</b>	
<b>3D</b>	<b>Mode 3D</b>	<b>Auto / Trame séquentielle / Combinaison de trame / Côte à côte / Désact.</b>
	<b>Inverser sync 3D</b>	<b>Dés. / Inverser</b>
<b>Paramètres HDMI</b>	<b>Format HDMI</b>	<b>Auto / Limité / Plein</b>
	<b>Égaliseur HDMI</b>	<b>HDMI-1 / HDMI-2</b>
	<b>HDMI EDID</b>	<b>HDMI-1 / HDMI-2</b>
	<b>Contrôle électronique</b>	<b>Désact. / Activ.</b>
	<b>Lien à mise sous tension</b>	<b>Désact. / De l'appareil</b>
	<b>Lien à mise hors tension</b>	<b>Désact. / Du projecteur</b>
<b>Réinitialiser l'affichage</b>	<b>Réinitialiser / Annuler</b>	

## Descriptions des fonctions

Menu	Descriptions
<b>Format d'affichage</b>	<p>Plusieurs options permettent de définir le format de l'image en fonction de votre source de signal d'entrée.</p> <ul style="list-style-type: none"> <li>• <b>Auto</b> Met une image à l'échelle proportionnellement pour qu'elle soit adaptée à la résolution native dans sa largeur horizontale ou verticale.</li> <li>• <b>4:3</b> Met une image à l'échelle afin qu'elle s'affiche au centre de l'écran en respectant un format 4:3.</li> <li>• <b>16:9</b> Met une image à l'échelle afin qu'elle s'affiche au centre de l'écran en respectant un format 16:9.</li> </ul> <div style="text-align: right;">  <p>Image 15:9</p>  <p>Image 4:3</p>  <p>Image 16:9</p> </div>
<b>Recherche auto de la source</b>	<p>Permet au projecteur de rechercher automatiquement un signal.</p>
<b>Renommer la source</b>	<p>Vous pouvez renommer la source d'entrée actuelle comme vous le voulez. Voir « <a href="#">Renommer la source</a> » à la page 47.</p>
<b>3D</b>	<p>Ce projecteur prend en charge la lecture de contenu en trois dimensions (3D) transféré via vos appareils vidéo compatibles 3D, tels que les consoles PlayStation (avec disques de jeu 3D), lecteurs Blu-ray 3D (avec disques Blu-ray 3D), et ainsi de suite. Après avoir connecté les appareils vidéo 3D au projecteur, portez les lunettes 3D BenQ et assurez-vous qu'elles sont allumées pour visionner le contenu 3D.</p> <p>Lorsque vous regardez du contenu 3D :</p> <ul style="list-style-type: none"> <li>• L'image peut sembler déplacée ; cependant, ce n'est pas un dysfonctionnement du produit.</li> <li>• Faites des pauses appropriées lorsque vous regardez des contenus 3D.</li> <li>• Arrêtez de regarder les contenus 3D si vous ressentez de la fatigue ou un inconfort.</li> <li>• Gardez une distance à l'écran d'environ trois fois la hauteur effective de l'écran.</li> <li>• Les enfants et les personnes ayant des antécédents d'hypersensibilité à la lumière, des problèmes cardiaques, ou toutes autres conditions médicales existantes devraient s'abstenir de regarder du contenu 3D.</li> <li>• L'image peut sembler rougeâtre, verdâtre ou bleuâtre si vous ne portez pas de lunettes 3D. Cependant, vous ne remarquerez aucune déviation de couleur lors de la lecture de contenus 3D avec des lunettes 3D.</li> </ul>

Menu	Descriptions
<b>3D</b> (Suite)	<ul style="list-style-type: none"> <li>• La source 4K ne sera pas affichée. Quand la source est Lecteur média, le mode 3D n'est pas pris en charge.</li> <li>• <b>Mode 3D</b> Le réglage par défaut est <b>Auto</b> et le projecteur choisit automatiquement un format 3D approprié lors de la détection du contenu 3D. Si le projecteur ne peut pas reconnaître le format 3D, appuyez <b>OK</b> pour choisir un mode 3D entre <b>Trame séquentielle</b>, <b>Combinaison de trame</b>, <b>Haut-bas</b> et <b>Côte à côte</b>. Quand cette fonction est activée : <ul style="list-style-type: none"> <li>• Le niveau de luminosité de l'image projetée diminue.</li> <li>• Le <b>Mode d'image</b> ne peut pas être ajusté.</li> <li>• Le <b>Trapèze 2D</b> ne peut être ajusté qu'avec des degrés limités.</li> </ul> </li> <li>• <b>Inverser sync 3D</b> Quand votre image 3D est déformée, activez cette fonction pour permuter l'image pour l'œil gauche et l'œil droit pour une expérience 3D plus confortable.</li> </ul>
<b>Paramètres HDMI</b>	<ul style="list-style-type: none"> <li>• <b>Format HDMI</b> Sélectionne une plage de couleurs RVB appropriée pour corriger la précision des couleurs. <ul style="list-style-type: none"> <li>• <b>Auto</b> : Sélectionne automatiquement une plage de couleur appropriée pour le signal HDMI entrant.</li> <li>• <b>Limité</b> : Utilise la plage limitée RVB 16-235.</li> <li>• <b>Plein</b> : Utilise la plage complète RVB 0-255.</li> </ul> </li> <li>• <b>Égaliseur HDMI</b> Définit une valeur appropriée pour maintenir la qualité d'image HDMI lors de la transmission de données à longue distance.</li> <li>• <b>HDMI EDID</b> Bascule entre <b>Amélioré</b> pour HDMI 2.0 EDID et <b>Standard</b> pour HDMI 1.4 EDID. La sélection de <b>Standard</b> qui prend en charge jusqu'à 1080p 60Hz peut résoudre des problèmes d'affichage anormaux avec certains anciens lecteurs.</li> <li>• <b>Contrôle électronique</b> Quand vous connectez des appareils compatibles HDMI CEC au projecteur avec des câbles HDMI, ces appareils peuvent être contrôlés par le projecteur. La fonction CEC ne prend en charge que la mise sous tension de l'appareil / la mise hors tension du projecteur / la mise sous tension de l'appareil ARC / la mise en sourdine, l'augmentation et la diminution du volume de l'appareil ARC.</li> <li>• <b>Lien à mise sous tension / Lien à mise hors tension</b> Quand vous connectez un appareil compatible HDMI CEC à votre projecteur avec un câble HDMI, vous pouvez définir le comportement de la mise sous tension/hors tension entre l'appareil et le projecteur. <ul style="list-style-type: none"> <li>• <b>Lien à mise sous tension &gt; De l'appareil</b> : Quand l'appareil connecté est allumé, le projecteur sera aussi activé.</li> <li>• <b>Lien à mise hors tension &gt; Du projecteur</b> : Quand le projecteur est éteint, l'appareil connecté sera aussi arrêté.</li> </ul> </li> </ul>
<b>Réinitialiser l'affichage</b>	Rétablit les paramètres du menu principal <b>Affichage</b> aux valeurs par défaut de l'usine.

# Menu principal : **Installation**

## Structure

Menu	Options	
Position du projecteur	Avant / Plafond avant / Arrière / Plafond arrière	
Trapèze 2D	H / V	
Ajuster coin	Haut-gauche / Haut-droite / Bas-gauche / Bas-droite	0 à 100
Ajustement de l'écran	OK	
Évitement des objets	OK	
Mise au point auto	Ajustement en temps réel	Désact. / Activ.
	Sensibilité mise au point auto	Normal / Élevé
	Mise au point manuelle	
Capteur de lumière ambiante	Désact. / Activ.	
Modèle de test	Désact. / Activ.	
Haute altitude	Désact. / Activ.	

## Descriptions des fonctions

Menu	Descriptions
Position du projecteur	Vous pouvez installer le projecteur au plafond, derrière un écran ou encore l'associer à un ou plusieurs miroirs. Voir « <a href="#">Choix de l'emplacement</a> » à la page 21 pour des détails.
Trapèze 2D	Voir « <a href="#">Trapèze 2D</a> » à la page 33 pour des détails.
Ajuster coin	Ajustez manuellement l'image en ajustant les coins. Voir « <a href="#">Ajuster coin</a> » à la page 34 pour des détails.
Ajustement de l'écran	Alignement auto de l'image pour l'adapter à la taille de l'écran. Voir « <a href="#">Ajustement de l'écran</a> » à la page 35 pour des détails.
Évitement des objets	Détection automatique et évitement des objets, puis projection de l'image sur le vide (non-objet). Voir « <a href="#">Évitement des objets</a> » à la page 36 pour des détails.
Mise au point auto	Améliorez la qualité de l'image. Voir « <a href="#">Adapter l'image à votre écran</a> » à la page 33 pour des détails. <ul style="list-style-type: none"> <li>• <b>Ajustement en temps réel</b> Permet au projecteur d'ajuster les paramètres de mise au point en temps réel.</li> <li>• <b>Sensibilité mise au point auto</b> Permet de définir le niveau de sensibilité que la fonction Ajustement en temps réel utilise pour effectuer les ajustements.</li> <li>• <b>Mise au point manuelle</b> Permet d'ajuster manuellement la mise au point pour l'image projetée.</li> </ul>

Menu	Descriptions
<b>Capteur de lumière ambiante</b>	Pour détecter activement les conditions de lumière ambiante dans l'environnement de vision et ajuster automatiquement la luminosité visuelle équilibrée pour un confort maximal. Disponible sous n'importe quel <b>Mode d'image</b> , à l'exception du mode <b>Luminosité</b> et de <b>3D</b> .
<b>Modèle de test</b>	Ajuste la taille et la mise au point de l'image et vérifie que l'image projetée n'a pas de distorsion.
<b>Haute altitude</b>	<p>Il est recommandé d'utiliser le <b>Haute altitude</b> lorsque votre environnement est entre 1500 m et 3000 m au-dessus du niveau de la mer, et à une température ambiante entre 0°C et 30°C.</p> <p>Si vous sélectionnez le <b>Haute altitude</b>, le niveau de bruit de fonctionnement peut être plus élevé en raison de la vitesse de ventilation nécessaire pour améliorer le système de refroidissement et les performances du projecteur.</p> <p>Si vous utilisez votre projecteur dans des conditions extrêmes autres que celles mentionnées ci-dessus, il est possible que celui-ci s'éteigne automatiquement afin d'éviter une surchauffe. Dans ce cas, vous pouvez résoudre le problème en sélectionnant le <b>Haute altitude</b>. Cependant, il n'est pas garanti que le projecteur fonctionne correctement dans tous les environnements difficiles ou extrêmes.</p> <p> N'utilisez pas le <b>Haute altitude</b> si votre altitude est entre 0 m et 1499 m et la température ambiante est entre 0°C et 35°C. Le projecteur sera trop refroidi si vous activez ce mode dans cette condition.</p>

## Menu principal : **Système**



### Structure

Menu	Options	
<b>Langue</b>	English / Français / Deutsch / Italiano / Español / Portuguais / 繁體中文 / 日本語 / 한국어 / العربية / हन्दी / Indonesian	
<b>Paramètres du menu</b>	<b>Type menu</b>	<b>De base / Avancé</b>
	<b>Affichage du menu</b>	<b>5 s / 10 s / 20 s / 30 s / Toujours</b>
	<b>Position du menu</b>	<b>Centre / Haut-gauche / Haut-droite / Bas-droite / Bas-gauche</b>
<b>Calibrage des couleurs</b>	<b>Étalonnage auto des couleurs</b>	<b>Désact. / Auto</b>
	<b>Réinitialiser l'étalonnage des couleurs</b>	<b>Réinitialiser / Annuler</b>
<b>Informations de la source lumineuse</b>	<b>Durée utilisation source lumineuse</b>	
	<b>Mode normal</b>	
	<b>Mode Éco</b>	
	<b>Mode SmartEco</b>	
	<b>Heure équivalente de lumière</b>	

Menu	Options	
Paramètres de fonctionnement	Message de rappel	Désact. / Activ.
	Paramètres Allumer/Éteindre	Mise sous tension directe / Mise hors tension auto
Valeurs par défaut	Réinitialiser / Annuler	
Réinitialiser le système	Réinitialiser / Annuler	

## Descriptions des fonctions

Menu	Descriptions
Langue	Définit la langue des menus à l'écran (OSD).
Paramètres du menu	<ul style="list-style-type: none"> <li>• <b>Type menu</b> Définit le type de menu OSD en fonction de vos besoins.</li> <li>• <b>Affichage du menu</b> Détermine le temps d'attente avant la désactivation du menu OSD lorsque vous n'actionnez aucune touche.</li> <li>• <b>Position du menu</b> Définit la position du menu à l'écran (OSD).</li> </ul>
Calibrage des couleurs	<ul style="list-style-type: none"> <li>• <b>Étalonnage auto des couleurs</b> Maintient automatiquement la cohérence des couleurs du projecteur.</li> <li>• <b>Réinitialiser l'étalonnage des couleurs</b> Appliquez la table de couleurs d'usine par défaut pour le projecteur.</li> </ul>
Informations de la source lumineuse	<ul style="list-style-type: none"> <li>• <b>Durée utilisation source lumineuse</b> Heures de lumière utilisées sous <b>Mode normal, Mode Éco, Mode SmartEco.</b></li> <li>• <b>Heure équivalente de lumière</b> Pour des détails sur comment calculer les heures, voir « <a href="#">Informations de la source lumineuse</a> » à la <a href="#">page 67</a>.</li> </ul>
Paramètres de fonctionnement	<ul style="list-style-type: none"> <li>• <b>Message de rappel</b> Active ou désactive les messages de rappel.</li> <li>• <b>Paramètres Allumer/Éteindre :</b> <ul style="list-style-type: none"> <li>• <b>Mise sous tension directe</b> : Permet au projecteur de s'allumer automatiquement lorsqu'il est alimenté par le cordon d'alimentation.</li> <li>• <b>Mise hors tension auto</b> : Permet au projecteur de s'éteindre automatiquement si aucun signal d'entrée n'est détecté après un certain temps pour éviter une utilisation inutile de la source lumineuse.</li> </ul> </li> </ul>

Menu	Descriptions
<b>Valeurs par défaut</b>	Rétablit les paramètres par défaut.  Les réglages suivants sont conservés : Tous les éléments du menu <b>Installation, Informations de la source lumineuse, Paramètres de sécurité.</b>
<b>Réinitialiser le système</b>	Rétablit les paramètres du menu principal <b>Système</b> aux valeurs par défaut de l'usine.  Les réglages suivants sont conservés : <b>Informations de la source lumineuse, Paramètres de sécurité.</b>

## Menu principal : **Infos**

### Description des structures et des fonctions

Menu	Descriptions
<b>Résolution détectée</b>	Indique la résolution native du signal d'entrée.
<b>Source</b>	Indique la source actuelle du signal.
<b>Mode d'image</b>	Indique le mode sélectionné dans le menu Image.
<b>Mode source lumière</b>	Indique le mode de la source lumineuse utilisée.
<b>Formats 3D</b>	Affiche le mode 3D actuel. Format 3D n'est disponible que quand 3D est activé.
<b>Système de couleurs</b>	Indique le format du système d'entrée.
<b>Plage dynamique</b>	Indique la gamme dynamique de l'image, p.ex. SDR, HDR10, HLG, etc.
<b>Durée utilisation source lumineuse</b>	Indique le nombre d'heures d'utilisation de la lumière.
<b>Version du micrologiciel</b>	Affiche la version de micrologiciel de votre projecteur.
<b>Code de service</b>	Indique le numéro de série du projecteur.



# Naviguer dans le menu **De base**

Menu (Page de réf)	Options
<b>Mode d'image ( 53 )</b>	<b>Lumineux / Salon / Jeu / Sports / Cinéma / 3D / HDR10 / HLG / Util.</b>
<b>Contraste ( 54 )</b>	<b>0 à 100</b>
<b>Luminosité ( 54 )</b>	<b>0 à 100</b>
<b>Mode source lumière ( 56 )</b>	<b>Normal / ÉCO / SmartEco</b>
<b>Mode son ( 57 )</b>	<b>Cinéma / Musique / Jeu / Sports / Util.</b>
<b>Trapèze 2D ( 61 )</b>	<b>H / V</b>
<b>Installation ( 61 )</b>	<b>Résolution détectée</b>
	<b>Source</b>
	<b>Mode d'image</b>
	<b>Mode source lumière</b>
	<b>Formats 3D</b>
	<b>Système de couleurs</b>
	<b>Plage dynamique</b>
	<b>Durée utilisation source lumineuse</b>
	<b>Version du micrologiciel</b>
<b>Code de service</b>	
<b>Type menu ( 62 )</b>	<b>De base / Avancé</b>

# Entretien

## Entretien du projecteur

Votre projecteur ne nécessite que peu d'entretien. La seule chose à laquelle vous devez veiller est la propreté de l'objectif. Ne retirez aucune des pièces de votre projecteur. Contactez votre revendeur ou le centre de service à la clientèle local si le projecteur ne fonctionne pas comme prévu.

## Nettoyage de l'objectif

Nettoyez l'objectif dès que vous remarquez que sa surface est sale ou poussiéreuse. Veuillez vous assurer d'éteindre le projecteur et laissez le refroidir complètement avant de nettoyer l'objectif.

- Utilisez une bombe d'air comprimé pour ôter la poussière.
- Si la lentille est sale, utilisez du papier lentille ou humidifiez un chiffon doux de produit nettoyant pour lentille et frottez légèrement la surface.
- N'utilisez jamais d'éponge abrasive, de nettoyant alcalin ou acide, de poudre à récurer ou de solvants volatils, comme alcool, benzène, diluant ou insecticide. L'utilisation de tels produits ou le contact prolongé avec des matériaux en caoutchouc ou vinyle peut endommager la surface du projecteur et la matière du cabinet.



À éviter : cire, alcool, benzène, dissolvant ou tout autre détergent chimique. Ces produits pourraient endommager le boîtier.

---

## Entreposage du projecteur

Si vous devez entreposer votre projecteur pour une longue durée, veuillez suivre les instructions ci-dessous :

- Assurez-vous que la température et l'humidité de l'emplacement d'entreposage sont conformes aux valeurs recommandées pour l'appareil. Veuillez vous reporter à « [Caractéristiques](#) » à la page 71 ou consulter votre revendeur sur la portée.
- Rentrez les pieds de réglage.
- Retirez la pile de la télécommande.
- Placez le projecteur dans son emballage d'origine ou équivalent.

## Transport du projecteur

Pour le transport du projecteur, il est recommandé d'utiliser l'emballage d'origine ou un emballage équivalent.

# Informations de la source lumineuse

## Familiarisation avec les heures de la lumière

Lorsque le projecteur fonctionne, la durée d'utilisation de la source lumineuse (en heures) est calculée automatiquement par le compteur horaire intégré. La méthode de calcul de l'équivalent heures lumière est la suivante :

1. Durée utilisation lumière =  $(x + y + z + a)$  heures si

Durée utilisée en mode **Normal** = x heures

Durée utilisée en mode **ÉCO** = y heures

Durée utilisée en mode **SmartEco** = z heures

2. Heure équivalente de lumière =  $\alpha$  heures

$$\alpha = \frac{A'}{X} \times x + \frac{A'}{Y} \times y + \frac{A'}{Z} \times z, \text{ if}$$

X= durée de vie de la source lumineuse en mode **Normal**

Y= durée de la source lumineuse en mode **ÉCO**

Z= durée de la source lumineuse en mode **SmartEco**

A' est la plus longue durée de vie de la lumière parmi X, Y, Z.



Pour la durée utilisée dans chaque mode de source lumineuse indiqué dans le menu OSD :

- La durée utilisée est accumulée et arrondie à un nombre entier en heures.
- Lorsque la durée utilisée est inférieure à 1 heure, elle indique 0 heure.



Lorsque vous calculez manuellement Heure équivalente de lumière, la valeur affichée dans le menu OSD sera probablement différente car le système du projecteur calcule la durée utilisée pour chaque mode de source lumière en « Minutes » puis arrondit à un nombre entier d'heures indiqué dans l'OSD.

---

## Pour obtenir les informations de la source lumineuse :

Allez à **Menu Avancé > Système > Informations de la source lumineuse** et appuyez **OK**. La page **Informations de la source lumineuse** s'affiche. Vous pouvez également obtenir les informations d'heures de la lumière sur le menu **Infos**.

# Augmenter la durée de vie de la diode

Le luminaire à DEL comprend une ampoule dont la durée de vie est bien supérieure aux ampoules traditionnelles, mais c'est toujours un élément consommable. Pour avoir une durée de vie des DEL aussi longue que possible, vous pouvez changer les réglages suivants via le menu des paramètres.

- Configuration du mode source lumière

Allez à **Image > Paramètres de couleur avancés > Mode source lumière** et sélectionnez un mode de source lumineuse approprié parmi les modes fournis.

Réglez le projecteur en mode **ÉCO** ou **SmartEco** pour étendre la durée de vie des DEL.

Mode source lumière	Description
<b>Normal</b>	Fournit la pleine luminosité de la source lumineuse.
<b>ÉCO</b>	Réduit la luminosité pour prolonger la durée de vie de la source lumineuse et réduit le bruit du ventilateur.
<b>SmartEco</b>	Ajuste l'alimentation de la source lumineuse automatiquement en fonction du niveau de luminosité du contenu tout en optimisant la qualité de l'affichage.

- Mise hors tension auto

Cette fonction permet au projecteur de s'éteindre automatiquement si aucun signal d'entrée n'est détecté après un certain temps pour éviter une utilisation inutile de la source lumineuse.

Pour définir la mise hors tension auto, allez à **Système > Paramètres de fonctionnement > Paramètres Allumer/Éteindre** et sélectionnez **Mise hors tension auto**.

# Dépannage

 Le projecteur ne s'allume pas.

Origine	Solution
Le cordon d'alimentation n'alimente pas l'appareil en électricité.	Insérez le cordon d'alimentation dans la prise d'alimentation CA située à l'arrière du projecteur et branchez-le sur la prise secteur. Si la prise secteur est dotée d'un interrupteur, assurez-vous que celui-ci est activé.
Nouvelle tentative de mise sous tension du projecteur durant la phase de refroidissement.	Attendez que la phase de refroidissement soit terminée.

 Pas d'image.

Origine	Solution
La source vidéo n'est pas sous tension ou est mal connectée.	Mettez la source vidéo sous tension et vérifiez si le câble de signal est bien connecté.
Le projecteur n'est pas connecté correctement à l'appareil de signal d'entrée.	Vérifiez son raccordement.
Le signal d'entrée n'a pas été sélectionné correctement.	Sélectionnez le bon signal d'entrée à l'aide de la touche  .

 Image brouillée

Origine	Solution
L'objectif de projection n'est pas correctement réglé.	Régalez la mise au point de l'objectif à l'aide de la molette correspondante.
Le projecteur et l'écran ne sont pas alignés correctement.	Ajustez l'angle de projection, l'orientation, et si nécessaire, la hauteur du projecteur.

 La télécommande ne fonctionne pas.

Origine	Solution
Les piles sont usées.	Remplacez les deux piles avec de nouvelles piles.
Il y a un obstacle entre la télécommande et l'appareil.	Retirez l'obstacle.
Vous vous tenez trop loin du projecteur.	Tenez-vous à moins de 8 mètres (26 pieds) du projecteur.

 Ajustement de la luminosité de l'écran.

Origine	Solution
L'écran n'est pas aussi lumineux que prévu.	La luminosité de l'écran est changée par le mode de la source lumineuse. Vérifiez le mode de source lumineuse dans <b>Image &gt; Paramètres de couleur avancés &gt; Mode source lumière</b> . Choisissez <b>Normal</b> pour avoir la pleine luminosité de la source lumineuse. Notez que cette option consomme également plus d'énergie que les autres options.

# Caractéristiques

## Caractéristiques du projecteur

Élément	Descriptions	
Système de projection	DLP	
Type de DMD	0,47"	
Résolution native	4K	
Luminosité	1500 ANSI Lumens	
Taux de contraste	100.000:1	
Couleurs d'affichage	30 bits (1,07 milliards de couleurs)	
Format d'affichage	16:9	
Source lumineuse	DEL Osram	
Vie de la source lumineuse(1)	20.000 (Normal/SmartEco)/30.000 heures (ÉCO)	
Rapport de projection	1,0 à 1,3	
Rapport de zoom	1,3X	
Correction trapézoïdale	Trapèze 2D	
Décalage de la projection	100% ± 5%	
Taille de projection	40" à 200"(maximum)	
Interface	<ul style="list-style-type: none"> <li>• Sortie audio 3,5 mm x 1</li> <li>• SPDIF x 1</li> <li>• Type A (USB 2.0) x 1 : Lecteur média, téléchargement du micrologiciel (5VCC/1,0A)</li> <li>• Type A (USB 2.0) x 1 : Lecteur média/alimentation (5VCC/2,0A)</li> <li>• Version HDMI-1 : 2.0b x1</li> <li>• Version HDMI-2 : 2.0b x1</li> </ul>	
Alimentation	<b>Alimentation CC</b>	
	Fréquence	C.A. 100 à 240V 50/60HZ 1,7A
	Consommation	180W (max) / 0,5W (veille)
Haut-parleur intégré	5W x 4	
Résolution prise en charge	VGA (640 x 480) à 4K UHD (3840 x 2160)	
Fréquence horizontale	15 à 135 KHz	
Taux de balayage vertical	23 à 120 Hz	
Température de fonctionnement	0°C à 40°C	

Élément	Descriptions
Température de stockage	De -20°C à 60 °C au niveau de la mer
Humidité relative en fonctionnement/ Humidité de stockage	10 à 90% (sans condensation)
Altitude de fonctionnement	0 à 1499 m au-dessus du niveau de la mer à 0°C à 35°C 1500 à 3000 m au-dessus du niveau de la mer à 0°C à 30°C (avec <b>Haute altitude</b> activé)
Altitude de stockage	30°C à 0 à 12.200 m au-dessus du niveau de la mer



- La durée de vie des DEL varie selon les conditions environnementales et l'utilisation.
- Les performances des réseaux sans fil et Bluetooth peuvent être perturbées par la distance et les obstacles.



# Fréquences de fonctionnement

Résolution	Résolution	Fréquence horizontale (KHz)	Fréquence verticale (Hz)	Fréquence d'horloge des points (MHz)	3D Séquence de champ	3D Dessus-dessous	3D Côte à côte
640 x 480	VGA_60	59,940	31,469	25,175		0	0
	VGA_72	72,809	37,861	31,500			
	VGA_75	75,000	37,500	31,500			
	VGA_85	85,008	43,269	36,000			
720 x 400	720 x 400_70	70,087	31,469	28,3221			
800 x 600	SVGA_60	60,317	37,879	40,000		0	0
	SVGA_72	72,188	48,077	50,000			
	SVGA_75	75,000	46,875	49,500			
	SVGA_85	85,061	53,674	56,250			
	SVGA_120 (Reduce Blanking)	119,854	77,425	83,000			
1024 x 768	XGA_60	60,004	48,363	65,000		0	0
	XGA_70	70,069	56,476	75,000			
	XGA_75	75,029	60,023	78,750			
	XGA_85	84,997	68,667	94,500			
	XGA_120 (Reduce Blanking)	119,989	97,551	115,500			
1152 x 864	1152 x 864_75	75,00	67,500	108,000			
1024 x 576	BenQ Notebook Timing	60,00	35,820	46,996			
1024 x 600	BenQ Notebook Timing	64,995	41,467	51,419			
1280 x 720	1280 x 720_60	60	45,000	74,250		Δ	Δ
1280 x 768	1280 x 768_60	59,870	47,776	79,5		0	0
1280 x 800	WXGA_60	59,810	49,702	83,500		0	0
	WXGA_75	74,934	62,795	106,500			
	WXGA_85	84,880	71,554	122,500			
	WXGA_120 (Reduce Blanking)	119,909	101,563	146,25			

Résolution	Résolution	Fréquence horizontale (KHz)	Fréquence verticale (Hz)	Fréquence d'horloge des points (MHz)	3D Séquence de champ	3D Dessus-dessous	3D Côte à côte
1280 x 1024	SXGA_60	60,020	63,981	108,000		0	0
	SXGA_75	75,025	79,976	135,000			
	SXGA_85	85,024	91,146	157,500			
1280 x 960	1280 x 960_60	60,000	60,000	108		0	0
	1280 x 960_85	85,002	85,938	148,500			
1360 x 768	1360 x 768_60	60,015	47,712	85,500		0	0
1440 x 900	WXGA+_60	59,887	55,935	106,500		0	0
1400 x 1050	SXGA+_60	59,978	65,317	121,750		0	0
1600 x 1200	UXGA	60,000	75,000	162,000		0	0
1680 x 1050	1680 x 1050_60	59,954	65,290	146,250		0	0
640 x 480 à 67Hz	MAC13	66,667	35,000	30,240			
832 x 624 à 75Hz	MAC16	74,546	49,722	57,280			
1024 x 768 à 75Hz	MAC19	75,020	60,241	80,000			
1152 x 870 à 75Hz	MAC21	75,06	68,68	100,00			
1920 x 1080 à 60Hz	1920 x 1080_60 (CEA-861)	60	67,5	148,5	0	Δ	Δ
1920 x 1200 à 60Hz	1920 x 1200_60 (Reduce Blanking)	59,95	74,038	154		0	0
1920 x 1080 à 120Hz	1920 x 1080_120	120,000	135,000	297	0		
3840 x 2160	3840 x 2160_30 Pour modèle 4K2K	30	67,5	297			
3840 x 2160	3840 x 2160_60 Pour modèle 4K2K	60	135	594			

Δ : prise en charge de la détection auto de la 3D et du réglage manuel du format 3D (basé sur l'infocadre 3D)

0 : prise en charge du réglage manuel du format 3D

# Fréquences vidéo

Résolution	Résolution	Fréquence horizontale (KHz)	Fréquence verticale (Hz)	Fréquence d'horloge des points (MHz)	3D Séquence de champ	3D Combinaison de trame	3D Dessus-dessous	3D Côte à côte
480i	720 (1440) x 480	15,73	59,94	27				
480p	720 x 480	31,47	59,94	27				
576i	720 (1440) x 576	15,63	50	27				
576p	720 x 576	31,25	50	27				
720/50p	1280 x 720	37,5	50	74,25		Δ	Δ	Δ
720/60p	1280 x 720	45,00	60	74,25		Δ	Δ	Δ
1080/24P	1920 x 1080	27	24	74,25		Δ	Δ	Δ
1080/25P	1920 x 1080	28,13	25	74,25				
1080/30P	1920 x 1080	33,75	30	74,25				
1080/50i	1920 x 1080	28,13	50	74,25				Δ
1080/60i	1920 x 1080	33,75	60	74,25				Δ
1080/50P	1920 x 1080	56,25	50	148,5			Δ	Δ
1080/60P	1920 x 1080	67,5	60	148,5	0		Δ	Δ
1080/120p	1920 x 1080	135	120	297	0			
2160/24P	3840 x 2160	54	24	297				
2160/25P	3840 x 2160	56,25	25	297				
2160/30P	3840 x 2160	67,5	30	297				
2160/50P	3840 x 2160	112,5	50	594				
2160/60P	3840 x 2160	135	60	594				

Δ : prise en charge de la détection auto de la 3D et du réglage manuel du format 3D (basé sur l'infoframe 3D)

0 : prise en charge du réglage manuel du format 3D

# Format de fichier pris en charge

Éléments	Extension de fichier
Musique	MP3(.mp3) MP2(.mp2) M4A(.m4a) WAV(.wav)
Vidéo	AVI(.avi) MOV(.mov) Flux de programmes MPEG (.mpg, .mp4) 3GP(.3gp, 3g2) ASF(.asf) WMV(.wmv) MKV(.mkv) VOB(.vob) DAT(.dat) TS(.ts) FLV(.flv)
Photo	JPG/JPEG BMP PNG

# Copyright et renonciation

## Copyright

Copyright © 2022 BenQ Corporation. Tous droits réservés. Aucune partie du présent document ne peut être reproduite, transmise, transcrite, stockée dans un système d'archivage et traduite dans une langue ou dans un langage informatique, sous quelque forme ou par quelque moyen que ce soit (électronique, mécanique, magnétique, optique, chimique, manuel ou autre), sans l'autorisation écrite préalable de BenQ Corporation.

Tous les autres logos, produits ou noms de société mentionnés dans ce manuel peuvent être des marques déposées ou des copyrights de leurs sociétés respectives, et sont utilisés à titre d'information seulement.

Android™ est une marque commerciale de Google LLC.

La marque et les logos Bluetooth® sont des marques déposées de Bluetooth SIG, Inc. et BenQ Corporation les utilise sous licence.

iOS est une marque ou une marque déposée de Cisco aux États-Unis et dans d'autres pays et est utilisée sous licence.

macOS® est une marque commerciale de Apple Inc., déposée aux États-Unis et dans d'autres pays.

## Clause de non-responsabilité

BenQ Corporation exclut toute garantie, expresse ou implicite, quant au contenu du présent document, notamment en termes de qualité et d'adéquation à un usage particulier. Par ailleurs BenQ Corporation se réserve le droit de réviser le présent document et d'y apporter des modifications à tout moment sans notification préalable par BenQ Corporation. Ce manuel d'utilisation vise à fournir les informations les plus à jour et exactes aux clients, et donc tout le contenu peut être modifié de temps à autre sans préavis. Veuillez visiter <http://www.benq.com> pour la dernière version de ce manuel.

## Garantie

BenQ garantit ce produit contre tout défaut de matériel et de fabrication, dans des conditions normales d'utilisation et de stockage.

Toute réclamation au titre de la garantie nécessite la présentation d'une preuve de la date d'achat. Si le produit devait s'avérer défectueux pendant la période de garantie, l'obligation de BenQ et votre recours se limitent au remplacement des pièces défectueuses, assorti de la main-d'œuvre nécessaire. Pour bénéficier des services de garantie, il convient d'informer immédiatement le revendeur auprès duquel vous avez acheté le produit défectueux.

Important : La garantie ci-dessus est considérée caduque dès lors que l'utilisateur se sert du produit sans se conformer aux instructions écrites fournies par BenQ. L'humidité ambiante doit se situer entre 10% et 90%, la température doit être comprise entre 0°C et 40°C, l'altitude doit être inférieure à 2000 mètres et il faut éviter de faire fonctionner le projecteur dans un environnement poussiéreux. Cette garantie vous confère des droits spécifiques, auxquels peuvent s'ajouter d'autres droits qui varient d'un pays à l'autre.

Pour plus d'informations, visitez le site Web [www.BenQ.com](http://www.BenQ.com).

## Déclaration relative aux hyperliens et sites Web tiers

BenQ n'est pas responsable du contenu des sites Web ou des ressources similaires, qui sont maintenus et contrôlés par des tiers, qui peuvent être liés depuis ce produit. Fournir des liens vers ces sites ou ressources similaires ne signifie pas que BenQ donne une garantie ou représentation de leur contenu par expression ou implicitement.

Tout contenu ou services tiers préinstallés dans ce produit est fourni « tel quel ». BenQ ne donne, par expression ou implicitement, aucune garantie sur le contenu ou les services fournis par des tiers. BenQ ne garantit pas que le contenu ou les services fournis par des tiers soient précis, efficaces, les plus à jour, légaux ou complets. En aucun cas, BenQ peut être tenu responsable du contenu ou de services fournis par des tiers, y compris leur négligence.

Les services fournis par des tiers peuvent être interrompus de façon temporaire ou permanente. BenQ ne garantit pas que le contenu ou les services fournis par des tiers soient en bon état à tout moment et n'est pas responsable de l'interruption des dits services et contenu.

En outre, BenQ n'est pas impliqué dans les transactions que vous effectuez sur les sites Web ou ressources similaires gérés par des tiers. Vous devez contacter les fournisseurs de contenu ou de services pour toutes questions, inquiétudes ou litiges.



BenQ.com