



Projecteur numérique

Manuel d'utilisation

Informations de garantie et de copyright

Garantie limitée

BenQ garantit ce produit contre tout défaut de matériel et de fabrication, dans des conditions normales d'utilisation et de stockage.

Toute réclamation au titre de la garantie nécessite la présentation d'une preuve de la date d'achat. Si le produit devait s'avérer défectueux pendant la période de garantie, l'obligation de BenQ et votre recours se limitent au remplacement des pièces défectueuses, assorti de la main-d'œuvre nécessaire. Pour bénéficier des services de garantie, il convient d'informer immédiatement le revendeur auprès duquel vous avez acheté le produit défectueux.

Important : La garantie susmentionnée est considérée caduque dès lors que l'utilisateur se sert du produit sans se conformer aux instructions écrites fournies par BenQ. L'humidité ambiante doit se situer entre 10% et 90%, la température doit être comprise entre 0°C et 35°C, l'altitude doit être inférieure à 4920 pieds et il faut éviter de faire fonctionner le projecteur dans un environnement poussiéreux. Cette garantie vous confère des droits spécifiques, auxquels peuvent s'ajouter d'autres droits qui varient d'un pays à l'autre.

Pour plus d'informations, visitez le site Web www.BenQ.com.

Copyright

Copyright © 2023 BenQ Corporation. Tous droits réservés. Aucune partie du présent document ne peut être reproduite, transmise, transcrite, stockée dans un système d'archivage et traduite dans une langue ou dans un langage informatique, sous quelque forme ou par quelque moyen que ce soit (électronique, mécanique, magnétique, optique, chimique, manuel ou autre), sans l'autorisation écrite préalable de BenQ Corporation.

Clause de non-responsabilité

BenQ Corporation exclut toute garantie, expresse ou implicite, quant au contenu du présent document, notamment en termes de qualité et d'adéquation à un usage particulier. Par ailleurs BenQ Corporation se réserve le droit de réviser le présent document et d'y apporter des modifications à tout moment sans notification préalable.

*DLP, Digital Micromirror Device et DMD sont des marques commerciales de Texas Instruments. Toutes les autres marques sont la propriété de leurs détenteurs respectifs.

Les termes HDMI, HDMI High-Definition Multimedia Interface, l'habillage commercial HDMI et les logos HDMI sont des marques commerciales ou des marques déposées de HDMI Licensing Administrator, Inc.

Table des matières

Informations de garantie et de copyright	2
Consignes de sécurité importantes	4
Introduction	6
Contenu de l'emballage	6
Vue extérieure du projecteur	7
Commandes et fonctions.....	8
Positionnement du projecteur	11
Choix de l'emplacement	11
Identification de la taille de l'image projetée souhaitée.....	13
Monter le projecteur	14
Ajustement de l'image projetée	17
Connexion	19
Fonctionnement	21
Mise en marche du projecteur	21
Utilisation des menus	22
Sécuriser le projecteur	23
Changement de signal d'entrée	25
Contrôler le projecteur dans un environnement réseau câblé	25
Arrêt du projecteur	28
Utilisation des menus	29
Menu Base	29
Menu Avancé	30
Entretien	51
Entretien du projecteur	51
Informations relatives à la source lumineuse.....	52
Dépannage	55
Caractéristiques	56
Caractéristiques du projecteur	56
Dimensions	57
Fréquences de fonctionnement.....	58
Commande RS232.....	63

Consignes de sécurité importantes

Votre projecteur a été conçu et testé conformément aux normes de sécurité les plus récentes en matière d'équipements informatiques. Cependant, pour assurer une utilisation sans danger, il est important de suivre les instructions de le manuel d'utilisation / guide d'installation ainsi que celles apposées sur le produit.

1. **Veillez lire le manuel d'utilisation / guide d'installation avant d'utiliser l'appareil pour la première fois.** Conservez-le pour toute consultation ultérieure.
2. **Ne regardez pas directement l'objectif de projection lorsque l'appareil est en cours d'utilisation.** L'intensité du faisceau lumineux pourrait entraîner des lésions oculaires.
3. **Confiez les opérations d'entretien et de réparation à un technicien qualifié.**
4. **N'oubliez pas d'ouvrir l'obturateur (le cas échéant) ni de retirer le couvercle de l'objectif (le cas échéant) lorsque la source lumineuse du projecteur est allumée.**
5. La source lumineuse atteint une température très élevée lorsque l'appareil est en cours d'utilisation.
6. Dans certains pays, la tension d'alimentation n'est PAS stable. Ce projecteur est conçu pour fonctionner en toute sécurité à une tension située entre 100 et 240 volts CA. Cependant, une panne n'est pas exclue en cas de hausse ou de baisse de tension de l'ordre de ± 10 volts. **Dans les zones où l'alimentation secteur peut fluctuer ou s'interrompre, il est conseillé de relier votre projecteur à un stabilisateur de puissance, un dispositif de protection contre les surtensions ou un onduleur (UPS).**
7. Évitez de placer des objets devant l'objectif de projection lorsque le projecteur est en cours d'utilisation car ils risqueraient de se déformer en raison de la chaleur ou de provoquer un incendie. Pour éteindre temporairement la source lumineuse, utilisez la fonction vide.
8. N'utilisez pas les sources lumineuses au-delà de leur durée de vie nominale.
9. Ne posez pas cet appareil sur un chariot, un support ou une table instable. Il risquerait de tomber et d'être sérieusement endommagé.
10. N'essayez en aucun cas de démonter ce projecteur. Un courant de haute tension circule à l'intérieur de votre appareil. Tout contact avec certaines pièces peut présenter un danger de mort. Vous ne devez en aucun cas démonter ou retirer quelque autre protection que ce soit. Ne confiez les opérations d'entretien et de réparation qu'à un technicien qualifié.

11. N'obstruez pas les orifices de ventilation.

- Ne placez pas le projecteur sur une couverture, de la literie ou toute autre surface souple.
- Ne recouvrez pas le projecteur avec un chiffon ni aucun autre élément.
- Ne placez pas de produits inflammables à proximité du projecteur.

Une importante obstruction des orifices de ventilation peut entraîner une surchauffe du projecteur qui risque alors de prendre feu.

12. Ne posez pas le projecteur sur le flanc. Il risque de basculer et de blesser quelqu'un ou encore de subir de sérieux dommages.
13. Ne vous appuyez pas sur le projecteur et ne placez aucun objet dessus. Une charge trop élevée risque non seulement d'endommager le projecteur, mais également d'être à l'origine d'accidents et de blessures corporelles.
14. De l'air chaud et une odeur particulière peuvent s'échapper de la grille de ventilation lorsque le projecteur est sous tension. Il s'agit d'un phénomène normal et non d'une défaillance.

15. Ne placez pas de liquides sur le projecteur, ni à proximité. Tout déversement pourrait être à l'origine d'une panne. Si le projecteur devait être mouillé, débranchez-le de la prise secteur et contactez BenQ pour une réparation.
16. Cet appareil doit être mis à la terre.
17. Évitez de placer le projecteur dans l'un des environnements ci-dessous.
 - Espace réduit ou peu ventilé. l'appareil doit être placé à une distance minimale de 50 cm des murs et l'air doit pouvoir circuler librement autour du projecteur.
 - Emplacements soumis à des températures trop élevées, par exemple dans une voiture aux vitres fermées.
 - Emplacements soumis à un taux d'humidité excessif, poussiéreux ou enfumés risquant de détériorer les composants optiques, de réduire la durée de vie de l'appareil ou d'assombrir l'image.
 - Emplacements situés à proximité d'une alarme incendie.
 - Emplacements dont la température ambiante dépasse 40°C / 104°F.
 - Emplacements où l'altitude excède 3000 mètres (10000 pieds).
18. Pour éviter d'endommager les puces DLP, ne dirigez pas un faisceau laser de forte puissance dans l'objectif de projection.

Groupe de risque 2

1. Selon la classification de la sécurité photobiologique des sources lumineuse et systèmes de sources lumineuse, ce produit est du Groupe de risque 2, CEI 62471-5:2015. EN 50689:2021.
2. Rayonnement optique éventuellement dangereux émis par ce produit.
3. Ne regardez pas la source lumineuse en fonction. Cela pourrait blesser vos yeux.
4. Comme pour toute source lumineuse, ne regardez pas directement le rayon lumineux.



L'unité de source lumineuse du projecteur utilise un laser.

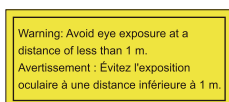

- Il est avisé de surveiller les enfants et de ne jamais leur permettre de regarder le faisceau du projecteur à n'importe quelle distance du projecteur.
- Il est avisé de faire preuve de prudence lorsque vous utilisez la télécommande pour démarrer le projecteur face à l'objectif de projection.
- L'utilisateur est avisé d'éviter d'utiliser des aides optiques telles que des jumelles ou des télescopes à l'intérieur du faisceau.

Précaution du laser

Ce produit appartient à la CLASSE I des produits laser grand public et est conforme aux normes CEI 60825-1:2014, EN 60825-1:2014/A11:2021 et EN 50689:2021.



La mise en garde sur le laser ci-dessus est située sur le fond de cet appareil.

Attention : l'utilisation de contrôles ou d'ajustements ou l'exécution de procédures autres que celles spécifiées dans le présent document peuvent entraîner une exposition dangereuse aux rayonnements.

Introduction

Contenu de l'emballage

Déballer le colis avec précaution et vérifiez qu'il contient tous les éléments mentionnés ci-dessous. Si l'un de ces éléments fait défaut, contactez votre revendeur.

Accessoires fournis

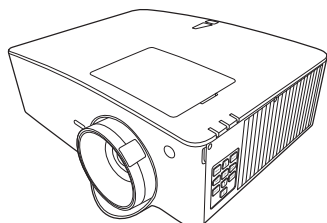

Projecteur

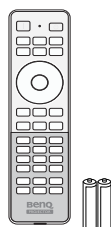

Télécommande et piles



Guide d'installation



Déclarations réglementaires



Carte de garantie*

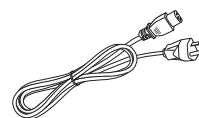

Cordon d'alimentation



- Les accessoires fournis dépendent de votre région et peuvent présenter des différences par rapport aux accessoires illustrés.
- *La carte de garantie n'est fournie que dans certaines régions. Veuillez contacter votre revendeur pour des informations détaillées.

Accessoires disponibles en option

1. InstaShow™ (WDC10/WDC20)

Remplacement des piles de la télécommande

1. Appuyez et faites glisser le couvercle des piles comme illustré.
2. Retirez les anciennes piles (si applicable) et installez deux piles AAA/LR03. Assurez-vous que les extrémités positives et négatives sont correctement positionnées, comme illustré.
3. Faites glisser le couvercle des piles en place (vous devez entendre un déclic).

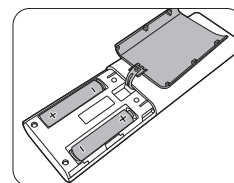
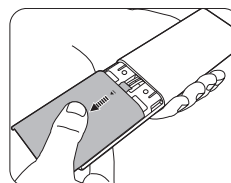

- N'exposez pas la télécommande et les piles à des environnements où les températures sont élevées et où le taux d'humidité est excessif, comme une cuisine, une salle de bain, un sauna, une véranda ou une voiture fermée.
- Remplacez toujours la pile par une pile du même type ou de type équivalent recommandé par le fabricant.
- Éliminez les piles usagées conformément aux instructions du fabricant et aux réglementations environnementales en vigueur dans votre région.
- Ne jetez jamais de piles dans le feu. Il existe un danger d'explosion.
- Si les piles sont épuisées ou si vous n'utilisez pas la télécommande pendant une période prolongée, retirez les piles pour éviter tout risque de dommage dû à une fuite éventuelle.

Vue extérieure du projecteur

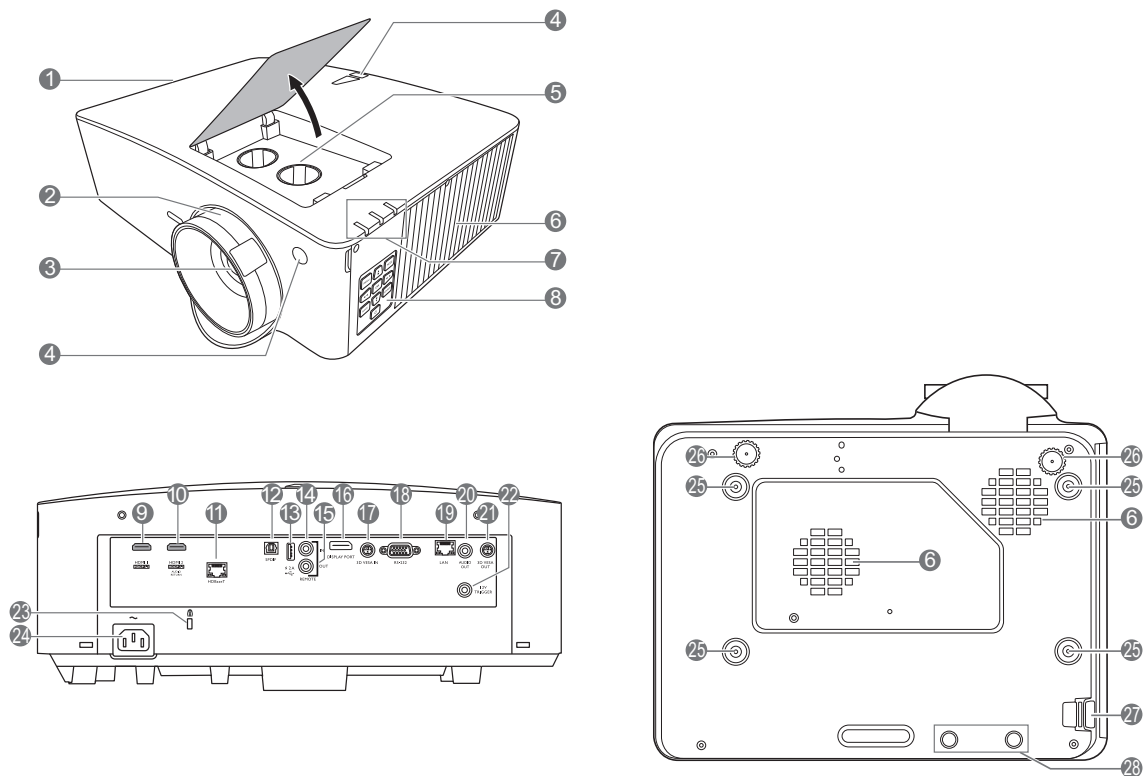

1. Système de ventilation (sortie d'air)
2. Molette de mise au point et de zoom
3. Objectif de projection
4. Capteur à infrarouge
5. Boutons d'ajustement du décalage de l'objectif (GAUCHE/DROITE, HAUT/BAS)
6. Système de ventilation (entrée d'air)
7. **POWER (Voyant de l'alimentation)/TEMP (Voyant d'avertissement de surchauffe)/LIGHT (Voyant de la lumière)** (Voir [Voyants à la page 54.](#))
8. Tableau de commande externe (Voir [Commandes et fonctions à la page 8.](#))
9. Port d'entrée HDMI 1
10. Port d'entrée HDMI 2
11. Port HDBaseT
Pour la connexion à un émetteur HDBaseT via un câble Ethernet (Cat5e/Cat6) pour entrer une fréquence 1080/60p, un signal de commande RS232 et un signal de commande IR. Le port HDBaseT ne prend pas en charge le contrôle de réseau local.
12. Port S/PDIF
13. Port USB de type A (alimentation 5V/2A)
14. Entrée télécommande filaire
15. Sortie télécommande filaire
16. DisplayPort
17. Entrée 3D VESA
18. Port de commande RS-232
19. Prise d'entrée réseau RJ-45
20. Prise de sortie audio
21. Sortie 3D VESA
22. Déclencheur 12 V
23. Prise pour verrou de sûreté Kensington
24. Prise d'alimentation secteur
25. Trous de montage au mur
26. Pieds de réglage
27. Barre de sécurité
28. Trous InstaShow



*L'alimentation de WDC20 doit provenir d'une alimentation externe.

Commandes et fonctions

Projecteur et télécommande



Tous les appuis de touches décrits dans ce document sont disponibles sur la télécommande ou du projecteur.

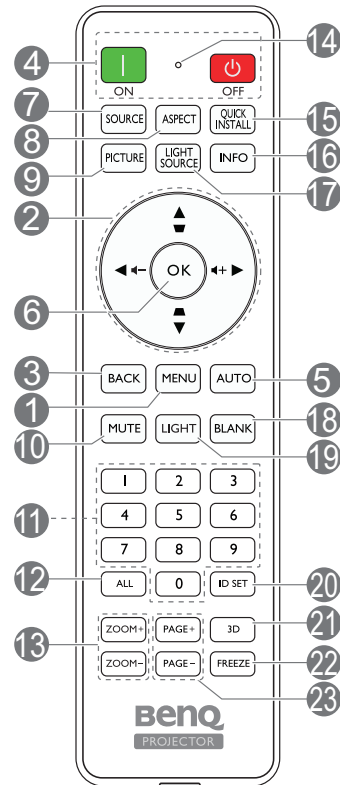
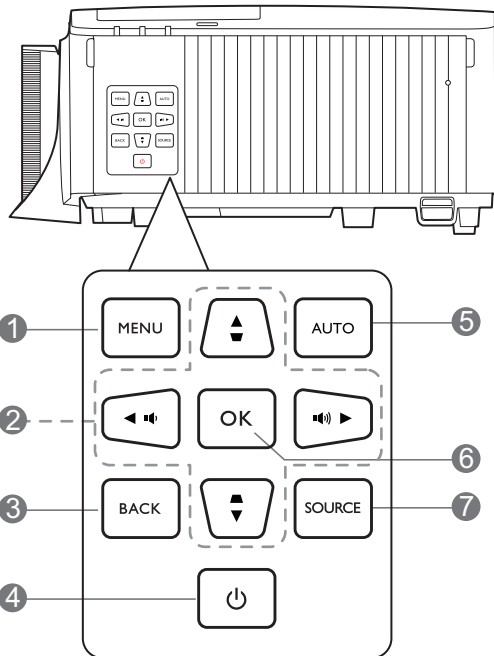

1. MENU

Active le menu à l'écran (OSD).

2. Touches de direction (▲, ▼, ◀, ▶)

Lorsque le menu à l'écran (OSD) est activé, ces touches servent de flèches pour sélectionner les différentes options et effectuer les réglages nécessaires.

Touches Trapèze (△, ▽)

Affiche la page de correction trapézoïdale.

Touches de volume (🔊/🔊), (🔊-/🔊+)

Diminue ou augmente le volume du projecteur.

3. BACK

Retourne au menu OSD précédent, quitte et enregistre les paramètres de menu.

4. ALIMENTATION

Bascule le projecteur entre les modes veille et activé.

ON/ Off

Bascule le projecteur entre les modes veille et activé.

5. AUTO

Sans fonction.

6. OK

Confirme l'élément sélectionné dans le menu à l'écran (OSD).

7. SOURCE

Affiche la barre de sélection de la source.

8. ASPECT

Sélectionne le format d'affichage.

9. PICTURE

Sélectionne un mode de configuration de l'image disponible.

10. MUTE

Permet de basculer le son du projecteur entre désactivé et activé.

11. Boutons numériques

Entrez les nombres dans les paramètres réseau ou lors du réglage de l'ID de la télécommande. Les boutons numériques 1, 2, 3, 4 ne peuvent pas être appuyés lors de la demande d'entrer de mot de passe.

12. ALL

Appuyez et maintenez **ID SET** jusqu'à ce que l'indicateur de réglage ID s'allume. Appuyez **ALL** pour effacer le réglage ID actuel de la télécommande. L'ID est effacé lorsque vous voyez que l'indicateur de réglage ID commence à scintiller puis s'éteint.

13. ZOOM+/ZOOM-

Agrandit ou réduit la taille de l'image projetée.

14. Indicateur de réglage ID

15. QUICK INSTALL

Sélectionne rapidement plusieurs fonctions pour ajuster l'image projetée et affiche le motif de test.

16. INFO

Affiche les informations du projecteur.

17. LIGHT SOURCE

Sélectionne un mode de lumière disponible.

18. BLANK

Permet de masquer l'image à l'écran.



Évitez de placer des objets devant l'objectif de projection lorsque le projecteur est en cours d'utilisation car ils risqueraient de se déformer en raison de la chaleur ou de provoquer un incendie.

19. LIGHT

Allume le rétroéclairage de la télécommande pendant quelques secondes. Pour garder le rétroéclairage allumé, appuyez sur une autre touche alors que le rétroéclairage est allumé. Appuyez la touche à nouveau pour éteindre le rétroéclairage.

20. ID SET

Définit le code pour cette télécommande. Appuyez et maintenez **ID SET** jusqu'à ce que l'indicateur de réglage ID s'allume. Entrez l'ID pour la télécommande (entre 01 et 99). L'ID de la télécommande doit être identique à l'ID du projecteur correspondant. L'ID est enregistré lorsque vous voyez que l'indicateur de réglage ID commence à scintiller puis s'éteint.

21. 3D

Affiche le menu **3D**.

22. FREEZE

Figé l'image projetée.

23. PAGE+/PAGE-

Sans fonction.

Portée efficace de la télécommande

La télécommande doit être maintenue à un angle perpendiculaire de 30 degrés par rapport au(x) capteur(s) infrarouge du projecteur pour un fonctionnement optimal. La distance entre la télécommande et les capteurs ne doit pas dépasser 8 mètres (~ 26 pieds).

Assurez-vous qu'aucun obstacle susceptible de bloquer le rayon infrarouge n'est interposé entre la télécommande et le(s) capteur(s) infrarouge du projecteur.

- Projection frontale

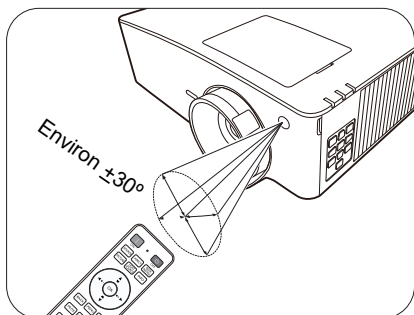

- Projection supérieure

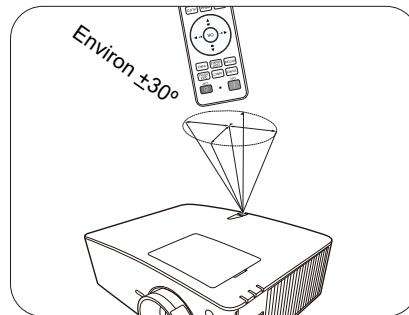

Positionnement du projecteur

Choix de l'emplacement

Avant de choisir un emplacement d'installation de votre projecteur, prenez les facteurs suivants en considération :

- Taille et position de votre écran
- Emplacement de la prise électrique
- Disposition et la distance entre le projecteur et les autres appareils

Vous pouvez installer le projecteur des manières suivantes.

1. Avant

Sélectionnez ce positionnement lorsque le projecteur est placé sur la table devant l'écran. Il s'agit du positionnement le plus courant lorsqu'une installation rapide et une bonne portabilité sont souhaitées.

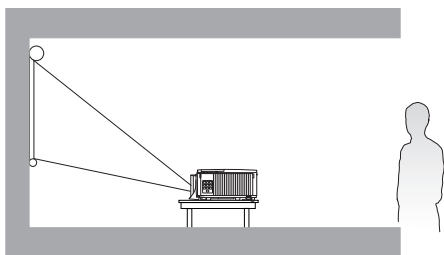

2. Arrière

Sélectionnez ce positionnement lorsque le projecteur est placé sur la table derrière l'écran. Cette configuration nécessite un écran de rétroprojection spécial.

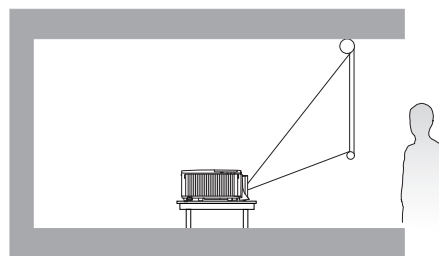

3. Plafond avant

Sélectionnez ce positionnement lorsque le projecteur est fixé au plafond, à l'envers devant l'écran. Procurez-vous le kit de montage au plafond BenQ chez votre revendeur afin de fixer votre projecteur au plafond.

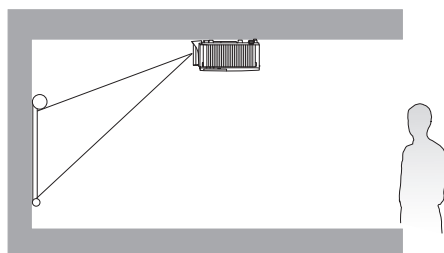

4. Plafond arr.

Sélectionnez ce positionnement lorsque le projecteur est fixé au plafond, à l'envers derrière l'écran. Cette configuration nécessite un écran de rétroprojection spécial ainsi que le kit de montage au plafond BenQ.

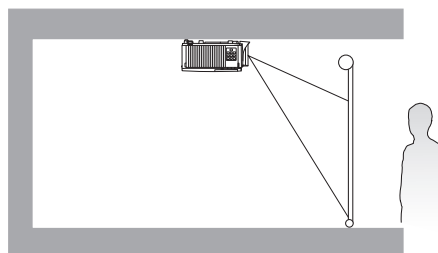

Après avoir allumé le projecteur, allez au menu **Avancé - Installation > Position du projecteur**, appuyez **OK** et appuyez **◀/▶** pour sélectionner un réglage.

Vous pouvez également utiliser **QUICK INSTALL** sur la télécommande pour accéder à ce menu.

Le projecteur peut également être installé aux angles suivants :

Projection à 360 degrés

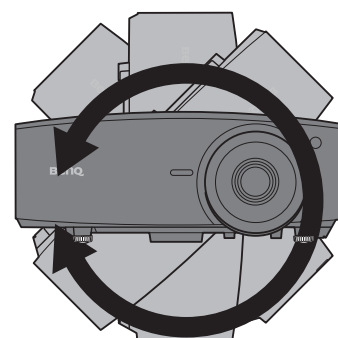
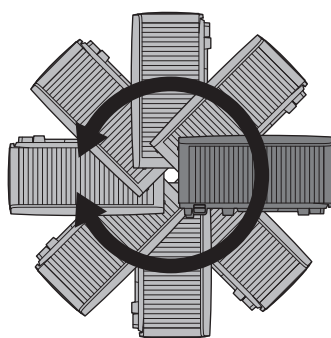
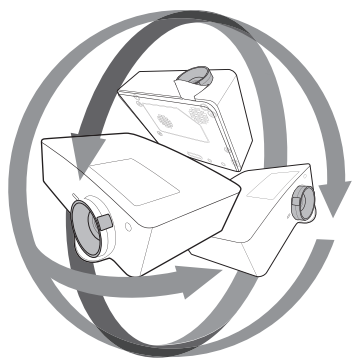

! L'installation du projecteur doit être effectuée avec soin. Une installation incomplète ou incorrecte peut provoquer une chute du projecteur, ce qui entraînerait des blessures corporelles ou des dommages matériels.

Identification de la taille de l'image projetée souhaitée

La distance entre la lentille du projecteur et l'écran, le réglage du zoom (si disponible) et le format vidéo ont chacune une incidence sur la taille de l'image projetée.

Dimensions de projection

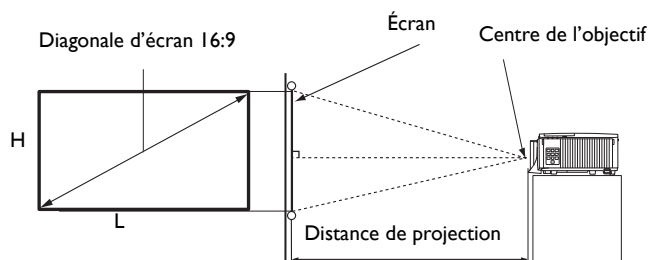

- Le format de l'écran est 16:9 et l'image projetée est au format 16:9

Taille d'écran			Distance de projection (mm)			
Diagonale		H (mm)	L (mm)	Distance min. (avec zoom max.)	Moyenne	Distance max. (avec zoom min.)
Pouce	mm					
30	762	374	664	538	565	591
40	1016	498	886	717	753	788
50	1270	623	1107	897	941	985
60	1524	747	1328	1076	1129	1182
70	1778	872	1550	1255	1317	1379
80	2032	996	1771	1435	1505	1576
90	2286	1121	1992	1614	1694	1773
100	2540	1245	2214	1793	1882	1970
110	2794	1370	2435	1972	2070	2167
120	3048	1494	2657	2152	2258	2364
130	3302	1619	2878	2331	2446	2561
140	3556	1743	3099	2510	2634	2758
150	3810	1868	3321	2690	2823	2955
160	4064	1992	3542	2869	3011	3152
170	4318	2117	3763	3048	3199	3349
180	4572	2241	3985	3228	3387	3547
190	4826	2366	4206	3407	3575	3744
200	5080	2491	4428	3586	3763	3941
210	5334	2615	4649	3766	3952	4138
220	5588	2740	4870	3945	4140	4335
230	5842	2864	5092	4124	4328	4532
240	6096	2989	5313	4304	4516	4729
250	6350	3113	5535	4483	4704	4926
260	6604	3238	5756	4662	4893	5123
270	6858	3362	5977	4842	5081	5320
280	7112	3487	6199	5021	5269	5517
290	7366	3611	6420	5200	5457	5714
300	7620	3736	6641	5380	5645	5911

Par exemple, si vous utilisez un écran de 120 pouces, la distance de projection recommandée dans la colonne « Moyenne » est de 2258 mm.

Si la distance mesurée est de 4000 mm, la valeur la plus proche dans la colonne « Moyenne » est 3952 mm. Cette ligne indique qu'un écran de 210 pouces (environ 5,3 m) est requis.



Pour optimiser votre qualité de projection, nous suggérons de faire la projection en consultant les valeurs listées dans les lignes non grises.



Toutes les mesures sont approximatives et peuvent varier des tailles réelles.

Si vous avez l'intention d'installer le projecteur de façon permanente, BenQ vous recommande de tester physiquement la taille et la distance de projection à l'emplacement précis d'installation du projecteur avant de l'installer de façon permanente, afin de prendre en compte les caractéristiques optiques de ce projecteur. Cela vous aidera à déterminer la position de montage exacte la mieux adaptée à l'emplacement de votre installation.

Monter le projecteur

Si vous avez l'intention de fixer votre projecteur, nous vous recommandons fortement d'utiliser le kit de montage spécialement conçu pour le projecteur BenQ, et de vous assurer qu'il est correctement installé.

Si vous utilisez un kit de montage d'une autre marque que BenQ, il existe un risque de sécurité lié à l'éventuelle chute du projecteur due à un mauvais attachement, lui-même imputable à des vis de diamètre ou de longueur inadaptes.

Avant de monter le projecteur

- Achetez un kit de montage du projecteur BenQ à l'endroit où vous avez acheté votre projecteur BenQ.
- Demandez à votre revendeur d'installer le projecteur pour vous. Installer le projecteur par vous-même peut le faire tomber et causer des blessures.
- Suivez les procédures nécessaires pour empêcher le projecteur de tomber, par exemple lors d'un séisme.
- La garantie ne couvre pas les dommages causés par le montage du projecteur avec un kit de montage de projecteur d'une autre marque que BenQ.
- Prenez en compte la température ambiante où le projecteur est monté au plafond/mur. Si un radiateur est utilisé, la température autour du plafond peut être plus élevée que prévue.
- Lisez le manuel d'utilisation du kit de montage pour la gamme de couple. Serrez avec un couple dépassant les limites recommandées peut causer des dommages au projecteur et ensuite le faire tomber.
- Assurez-vous que la prise secteur est à une hauteur accessible pour que vous puissiez facilement arrêter le projecteur.

Diagramme de configuration de montage au plafond/mur

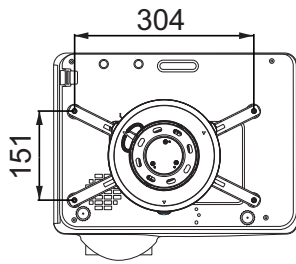

Montage au plafond BenQ CMG3
(5J.JAM10.001)
Vis de montage au plafond : M4
(L max. = 25 mm ; L min. = 20 mm)

Unité : mm

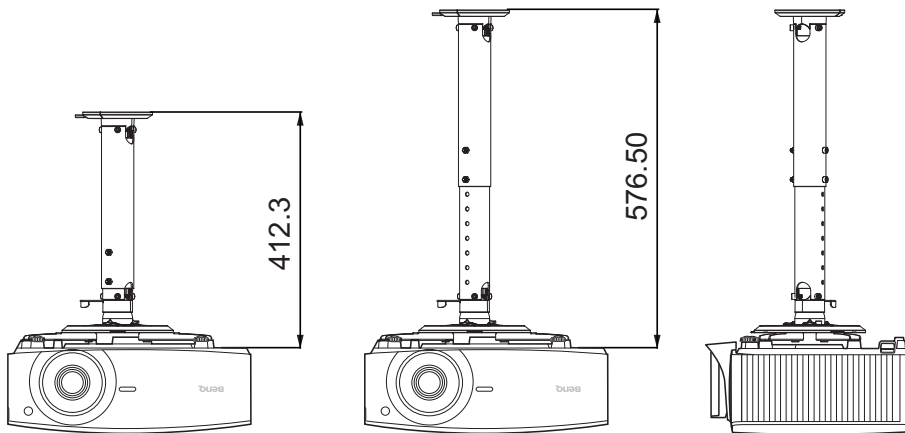

Décalage de l'objectif de projection

La commande de décalage de l'objectif permet la flexibilité d'installation de votre projecteur. Il permet au projecteur d'être placé de manière excentrée par rapport au centre de l'écran.

Le décalage de l'objectif est exprimé en pourcentage de la hauteur ou de la largeur de l'image projetée. Vous pouvez tourner les boutons sur le projecteur pour déplacer l'objectif de projection dans n'importe quelle direction dans la plage permise selon la position désirée de l'image.

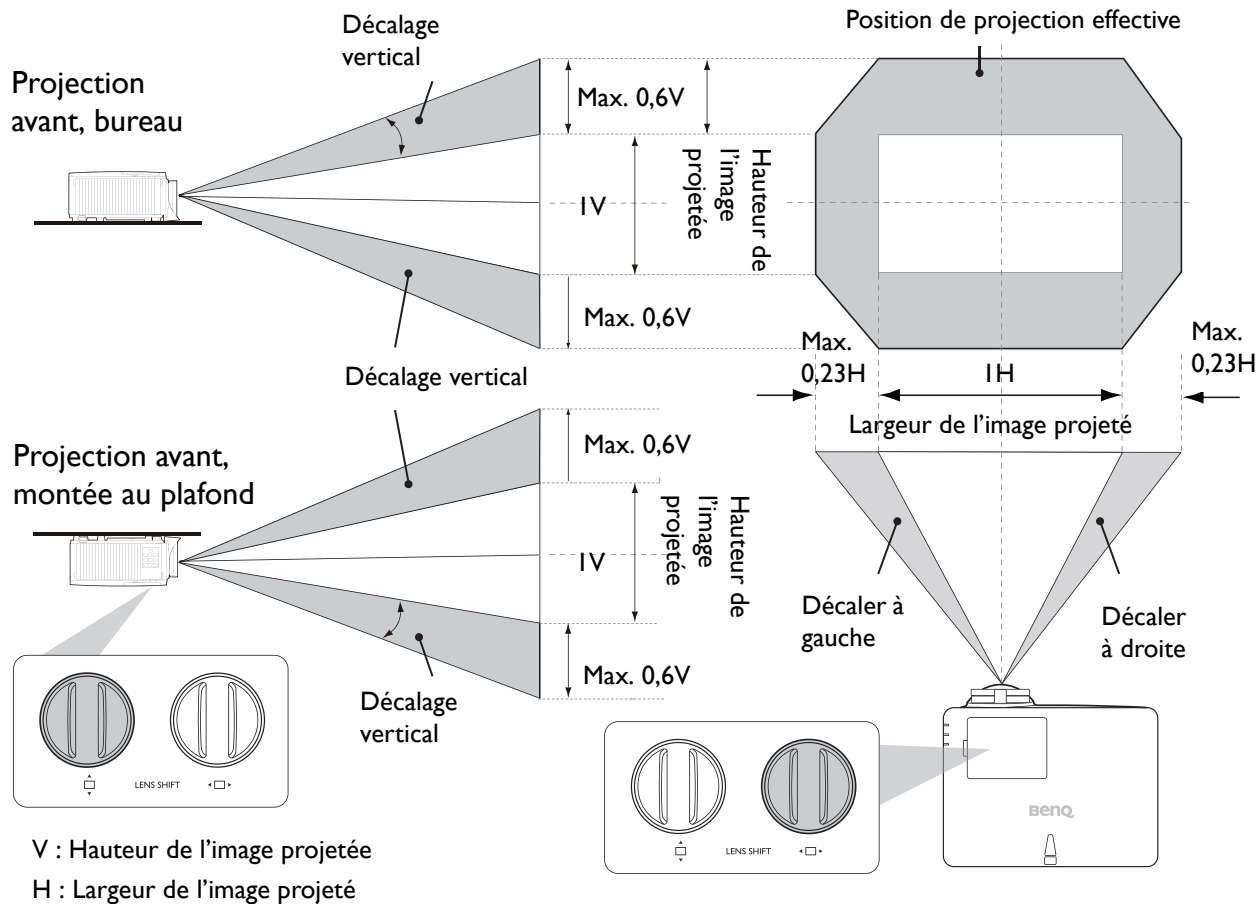

Pour atteindre la position de projection la plus haute ou la plus basse :

1. Tournez (haut/bas).
2. Lorsque vous sentez que la limite est atteinte, tournez (gauche/droite) à gauche ou à droite et tournez à nouveau.
3. Répétez l'étape ci-dessus jusqu'à ce que vous trouviez la position qui vous convient.

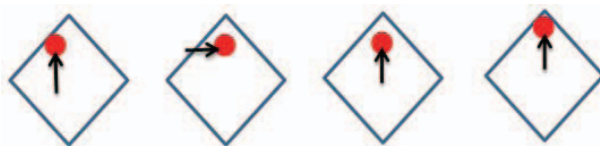

- Si vous entendez un « clic » pendant l'ajustement, cela signifie que le bouton a dépassé sa limite d'ajustement. Arrêtez d'ajuster pour éviter tout dommage imprévu et tournez le bouton dans le sens opposé, au moins un pas avant le clic.
- Si vous ne pouvez pas le ramener, appuyez et tournez le bouton en même temps.

Ajustement de l'image projetée

Ajustement de l'angle de projection

Si le projecteur ne se trouve pas sur une surface plane ou si l'écran et le projecteur ne sont pas perpendiculaires, l'image projetée présente une distorsion trapézoïdale. Vous pouvez régler les pieds de réglage pour ajuster l'angle horizontal.

Pour rentrer les pieds de réglage, vissez les pieds de réglage dans la direction inverse.

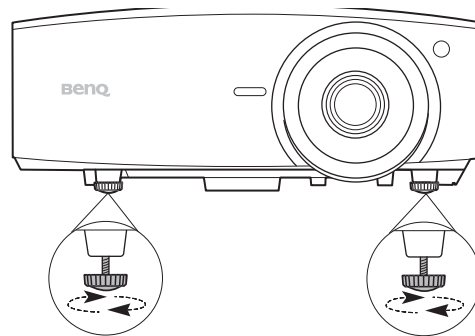

Ne regardez pas directement l'objectif du projecteur lorsque la source lumineuse est allumée. La lumière de la source lumineuse peut provoquer des dommages oculaires.

Réglage fin de la taille et de la netteté de l'image

• Réglez la taille de l'image projetée à l'aide de la molette de zoom.

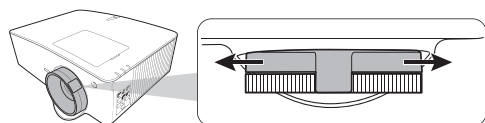

• Réglez la netteté de l'image à l'aide de la molette de mise au point.

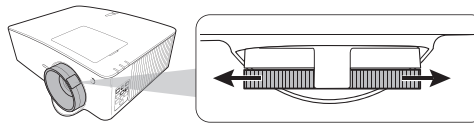
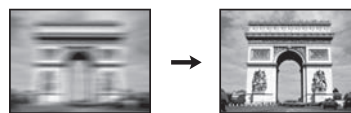

Correction trapézoïdale

La distorsion trapézoïdale correspond au fait qu'une image projetée devient un trapèze du fait de l'angle de projection.

Pour corriger l'image déformée :

1. Affichez la correction **Trapèze 3D** depuis les menus suivants.
 - Le menu **Installation** du système de menus **Avancé**
2. Après que la page de correction **Trapèze 3D** apparaisse :
 - Appuyez ◀/▶ pour sélectionner V, H ou R.
Sélectionner V corrige le trapèze des côtés verticaux.
Sélectionner H corrige le trapèze des côtés horizontaux.
Sélectionner R fait tourner l'image projetée dans le sens horaire ou antihoraire.
 - Appuyez ▲/▼ pour ajuster sa valeur.
 - Pour corriger automatiquement les côtés verticaux de l'image déformée, appuyez **OK** pendant 2 secondes, ou activez **Trapèze vertical auto** dans le menu **Installation**.
3. Veuillez noter que l'image projetée peut être déformée quand la valeur du trapèze est supérieure à 30. Et quand l'ajustement du trapèze atteint sa limite, la machine ne répondra pas à votre demande. Vous devez ajuster la valeur du trapèze de l'axe que vous ajustez à 0 et abaisser un autre axe avec la valeur maximale. Il est donc recommandé de fixer votre valeur de trapèze en dessous de 30 pour chaque axe.

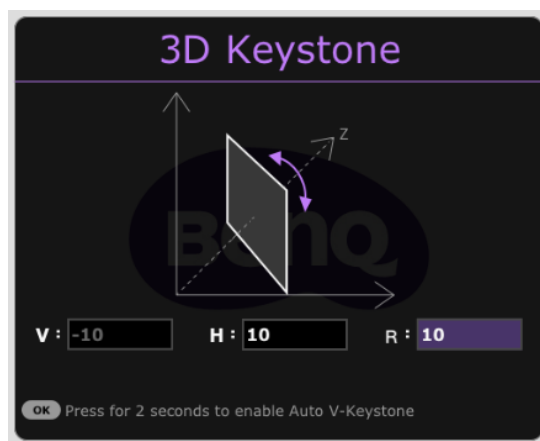
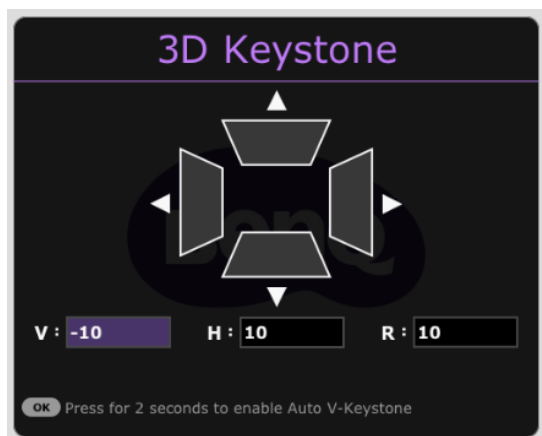

4. Quand c'est fait, appuyez **BACK** pour enregistrer vos modifications et quitter.



Cette fonction n'est pas disponible quand **Déformation** est activé

Réglage de Ajuster coin

Vous pouvez régler manuellement les quatre coins de l'image en définissant les valeurs horizontales et verticales.

1. Pour afficher la page de correction Ajuster coin, allez dans le menu **Avancé - Installation > Ajuster coin** et appuyez **OK**.
2. Appuyez **▲/▼/◀/▶** pour sélectionner un coin et appuyez **OK**.
3. Appuyez **▲/▼** pour régler les valeurs verticales.
4. Appuyez **◀/▶** pour régler les valeurs horizontales.

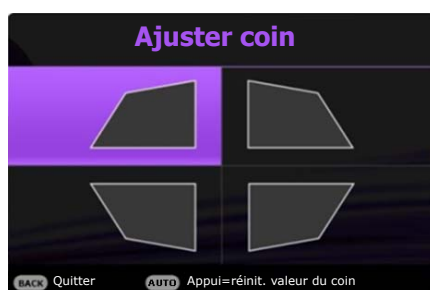

Connexion

Pour connecter la source d'un signal au projecteur, procédez comme suit :

1. Mettez préalablement tous les appareils hors tension.
2. Utilisez les câbles de signal appropriés pour chaque source.
3. Branchez les câbles correctement.

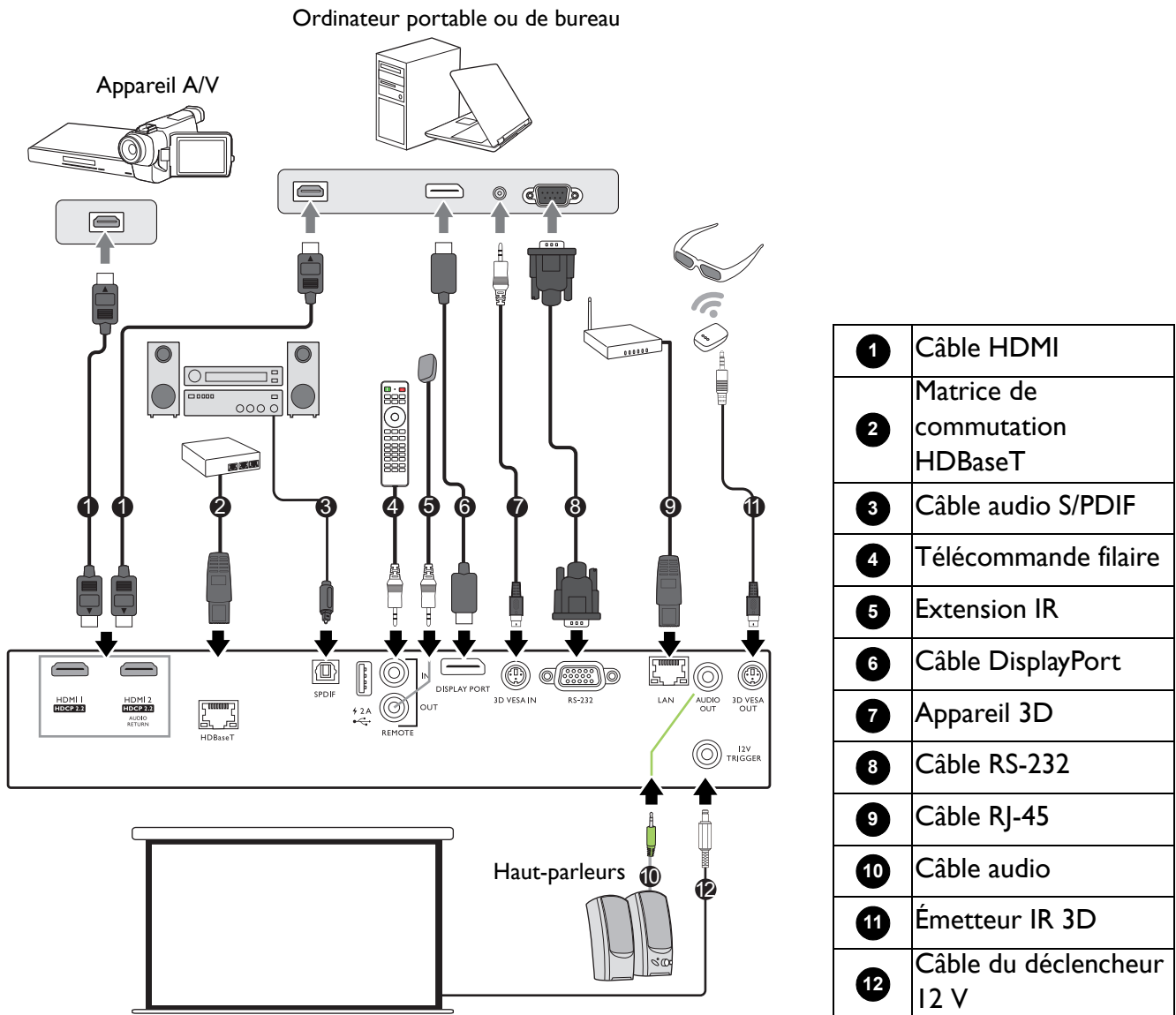

- Pour les connexions ci-dessus, certains câbles ne sont pas fournis avec le projecteur (voir [Contenu de l'emballage à la page 6](#)). Vous pouvez vous procurer ces câbles dans les magasins spécialisés en électronique.
- Les illustrations de connexion sont pour référence seulement. Les prises de connexion arrière disponibles sur le projecteur varient selon le modèle de projecteur.
- De nombreux ordinateurs portables n'activent pas automatiquement leur port vidéo externe lorsqu'ils sont connectés à un projecteur. Pour activer ou désactiver l'affichage externe, vous pouvez généralement utiliser la combinaison de touches FN + touche de fonction avec un symbole de moniteur. Appuyez simultanément la touche FN et la touche illustrée. Consultez le manuel de l'utilisateur de votre ordinateur portable pour connaître la combinaison de touches exacte.
- Si l'image vidéo sélectionnée ne s'affiche pas lors de la mise sous tension du projecteur et que la source vidéo sélectionnée est correcte, vérifiez que le périphérique vidéo est sous tension et fonctionne correctement. Vérifiez également que les câbles de signal sont bien connectés.

Connexion du son

Le projecteur est équipé de haut-parleur(s) mono intégré(s), conçu(s) pour offrir une fonction sonore de base, afin d'accompagner les présentations professionnelles uniquement. Ils ne sont pas conçus ni prévus pour la reproduction sonore stéréo, contrairement à d'autres applications telles que le Home Cinéma. Toute entrée audio stéréo (le cas échéant) est mixée dans une sortie audio mono commune, par l'intermédiaire de(s) haut-parleur(s) du projecteur.

Le(s) haut-parleur(s) intégré(s) sera/seront désactivé(s) quand la prise **AUDIO OUT** est connectée.



- Le projecteur n'est étudié que pour les sons mono mixtes, même si une sortie audio/stéréo est branchée.

Fonctionnement

Mise en marche du projecteur

1. Branchez le cordon d'alimentation. Allumez l'interrupteur de la prise secteur (le cas échéant). Le voyant d'alimentation du projecteur s'allume en orange une fois l'appareil mis sous tension.
2. Appuyez sur  pour démarrer le projecteur. Le voyant d'alimentation clignote en vert, puis reste allumé une fois le projecteur sous tension.

La procédure de démarrage dure environ 30 secondes. Peu après, un logo le démarrage est projeté.

Tournez la molette de mise au point pour améliorer la netteté de l'image, si nécessaire.

3. Si le projecteur est activé pour la première fois, sélectionnez la langue des menus en suivant les instructions à l'écran.
4. Si vous êtes invité à entrer un mot de passe, utilisez les touches de direction pour saisir les 6 chiffres du mot de passe. Voir [Utiliser la fonction de mot de passe à la page 23](#).
5. Allumez tous les appareils connectés.

Le projecteur recherchera des signaux d'entrée. Le signal d'entrée en cours d'analyse apparaît. Lorsque le projecteur ne détecte pas de signal valide, le message « Aucun signal » reste affiché jusqu'à ce qu'un signal d'entrée soit détecté.

Vous pouvez également appuyer le bouton **SOURCE** pour sélectionner le signal d'entrée à afficher. Voir [Changement de signal d'entrée à la page 25](#).

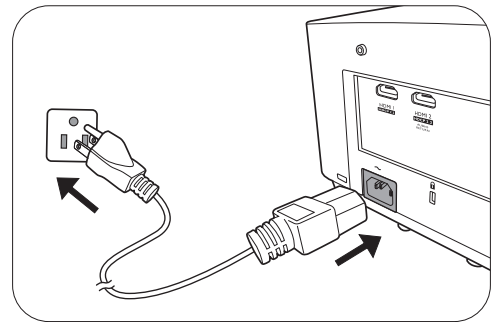

- Veuillez utiliser des accessoires d'origine (p.ex. cordon d'alimentation) pour éviter des dangers potentiels tels que l'électrocution et l'incendie.
- Si le projecteur est encore chaud en raison d'une activité précédente, le ventilateur fonctionnera pendant 90 secondes environ avant que la lampe ne s'allume.



- Les captures de l'assistant de configuration sont à titre indicatif uniquement et peuvent différer de l'apparence réelle.
- Si la fréquence ou la résolution du signal se situe en dehors des limites acceptées par le projecteur, le message « Hors gamme » s'affiche sur un écran vierge. Sélectionnez un signal d'entrée compatible avec la résolution du projecteur ou sélectionnez une valeur inférieure pour le signal d'entrée. Voir [Fréquences de fonctionnement à la page 58](#).
- Si aucun signal n'est détecté pendant 3 minutes, le projecteur passe automatiquement en mode économie.

Utilisation des menus

Le projecteur offre deux types de menus à l'écran (OSD) qui permettent d'effectuer différents réglages et paramétrages.

- Menu OSD **Base** : fournit les fonctions principales des menus. (Voir [Menu Base à la page 29](#))
- Menu OSD **Avancé** : fournit les fonctions complètes des menus. (Voir [Menu Avancé à la page 30](#))

Pour accéder au menu OSD, appuyez le bouton **MENU** sur le projecteur ou la télécommande.

- Utilisez les touches de direction (**▲/▼/◀/▶**) sur le projecteur ou la télécommande pour vous déplacer dans les éléments du menu.
- Utilisez **OK** sur le projecteur ou la télécommande pour confirmer l'élément du menu sélectionné.

Lors de votre première utilisation du projecteur (après avoir terminé la configuration initiale), appuyez **MENU** et le menu OSD **Avancé** s'affiche.



Les captures du menu OSD ci-dessous sont à titre indicatif uniquement et peuvent différer de l'apparence réelle.

Vous trouverez ci-dessous une vue d'ensemble du menu OSD **Base**.

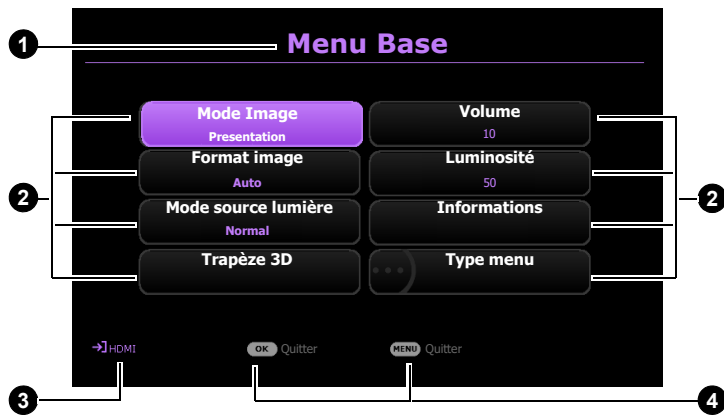

- 1 Type de menu
- 2 Sous-menu et statut
- 3 Signal d'entrée actuel
- 4 Touches de fonction

Si vous avez l'intention de basculer du menu OSD **Base** au menu OSD **Avancé**, suivez les instructions ci-dessous :

1. Allez au menu **Type menu** et appuyez **OK**.
2. Appuyez **▲ / ▼** pour sélectionner **Avancé** et appuyez **OK**. Votre projecteur basculera au menu OSD **Avancé**.

Vous trouverez ci-dessous une vue d'ensemble du menu OSD **Avancé**.

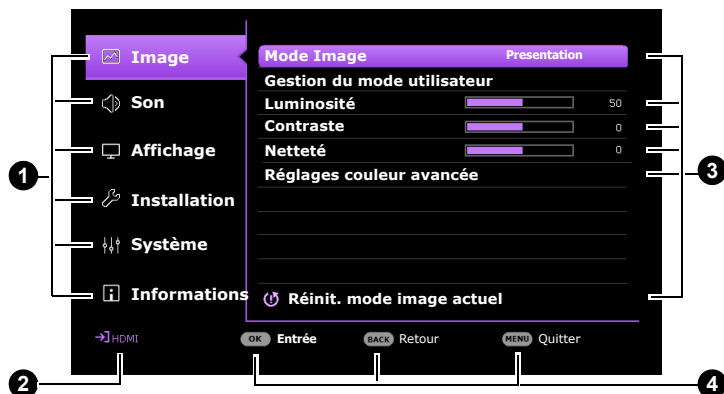

- 1 Menu principal
- 2 Signal d'entrée actuel
- 3 Sous-menu et statut
- 4 Touches de fonction

De même, quand vous avez l'intention de basculer du menu OSD **Avancé** au menu OSD **Base**, suivez les instructions ci-dessous :

1. Allez à **Système > Réglages des menus > Type menu** et appuyez **OK**.
2. Appuyez **▲/▼** pour sélectionner **Base**. Votre projecteur basculera au menu OSD **Base**.

Sécuriser le projecteur

Utiliser la fonction de mot de passe

Définir un mot de passe

1. Allez au Menu **Avancé - Système > Param. de sécurité > Mot de passe**. Appuyez **OK**. La page **Mot de passe** s'affiche.
2. Choisissez **Modifier MP** et appuyez **OK**.
3. Les quatre touches de direction (**▲, ►, ▼, ◀**) représentent respectivement 4 chiffres (1, 2, 3, 4). En fonction du mot de passe que vous souhaitez définir, appuyez les touches de direction pour entrer les six chiffres du mot de passe.
4. Confirmez le nouveau mot de passe en entrant à nouveau le nouveau mot de passe.
5. Pour activer la fonction **Verrou alimentation**, allez à **Système > Param. de sécurité > Mot de passe > Verrou alimentation**, appuyez **OK** et **◀/►** pour sélectionner **Act**. Saisissez le mot de passe à nouveau.



- Les chiffres saisis s'affichent à l'écran sous la forme d'astérisques. Notez le mot de passe choisi et conservez-le dans un endroit sûr à l'avance ou immédiatement après l'avoir saisi de manière à pouvoir le retrouver facilement si jamais vous veniez à l'oublier.
- Une fois le mot de passe défini et le **Verrou alimentation** activé, vous ne pourrez utiliser le projecteur que si vous entrez le mot de passe correct à chaque démarrage.

Oubli du mot de passe

Si vous entrez un mot de passe incorrect, le message d'erreur du mot de passe s'affichera, suivi du message **Saisie mot de passe**. Si vous ne vous souvenez absolument plus du mot de passe, vous pouvez suivre la procédure de rappel de mot de passe. Voir [Procédure de rappel de mot de passe à la page 24](#).

Si vous entrez un mot de passe incorrect 5 fois de suite, le projecteur s'éteint automatiquement au bout de quelques secondes.

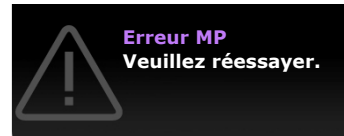

Procédure de rappel de mot de passe

1. Appuyez et maintenez **OK** pendant 3 secondes. Le projecteur affichera un code à l'écran.
2. Notez le numéro et éteignez votre projecteur.
3. Contactez le service d'assistance BenQ local pour le déchiffrer. Vous devrez peut-être fournir une preuve d'achat pour garantir que vous êtes autorisé à utiliser le projecteur.

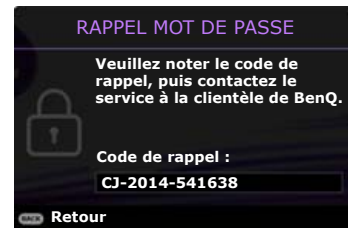

Modification du mot de passe

1. Allez au Menu **Avancé - Système > Param. de sécurité > Mot de passe**. Appuyez **OK**. La page **Mot de passe** s'affiche.
2. Choisissez **Modifier MP** et appuyez **OK**.
3. Entrez l'ancien mot de passe.
 - S'il est correct, un autre message **Saisie nouv. mot de passe** apparaît.
 - S'il n'est pas correct, un message d'erreur s'affichera, suivi du message **Entrer le mot de passe actuel** pour vous permettre de réessayer. Vous pouvez appuyer **BACK** pour annuler la modification, ou essayer un autre mot de passe.
4. Entrez un nouveau mot de passe.
5. Confirmez le nouveau mot de passe en entrant à nouveau le nouveau mot de passe.

Désactivation de la fonction de mot de passe

Pour désactiver la protection par mot de passe, allez au menu **Avancé - Système > Param. de sécurité > Mot de passe > Verrou alimentation** et appuyez **OK** et **◀/▶** pour sélectionner **Dés.** Le message **Saisie mot de passe** apparaît. Entrez le mot de passe actuel.

- Si le mot de passe est correct, le menu OSD revient à la page **Param. de sécurité**. Vous n'aurez pas besoin d'entrer le mot de passe la prochaine fois que vous mettrez le projecteur sous tension.
- S'il n'est pas correct, un message d'erreur s'affichera, suivi du message **Entrer le mot de passe actuel** pour vous permettre de réessayer. Vous pouvez appuyer **BACK** pour annuler la modification, ou essayer un autre mot de passe.



Bien que la fonction de mot de passe soit désactivée, vous devez conserver le mot de passe à portée de main au cas où vous auriez besoin de réactiver la fonction de mot de passe.

Changement de signal d'entrée

Vous pouvez connecter le projecteur à plusieurs appareils en même temps. Il ne peut toutefois afficher qu'un plein écran à la fois. Lors de la mise en marche, le projecteur recherche automatiquement les signaux disponibles.

Assurez-vous que le menu **Avancé - Affichage** > **Recherche auto de la source** soit **Act** si vous voulez que le projecteur recherche automatiquement les signaux.



Pour sélectionner manuellement la source :

1. Appuyez **SOURCE**. Une barre de sélection de la source s'affiche.
2. Appuyez **▲/▼** jusqu'à la sélection du signal souhaité et appuyez **OK**.

Une fois le signal détecté, les informations concernant la source sélectionnée s'affichent dans le coin de l'écran pendant quelques secondes. Si plusieurs appareils sont connectés au projecteur, répétez les étapes 1-2 pour rechercher un autre signal.



- Le niveau de luminosité de l'image projetée change en fonction des différents signaux d'entrée.
- Pour les meilleurs résultats d'affichage de l'image, sélectionnez et utilisez un signal d'entrée avec la résolution native du projecteur. Toute autre résolution sera adaptée par le projecteur en fonction du réglage de « Rapport H/L », ce qui peut causer des distorsions de l'image ou une perte de clarté de l'image. Voir [Format image à la page 38](#).

Contrôler le projecteur dans un environnement réseau câblé

Réseau câblé permet de gérer le projecteur depuis un ordinateur avec un navigateur Web quand l'ordinateur et le projecteur sont correctement connectés au même réseau local.

Configurer le réseau câblé

Si vous êtes dans un environnement DHCP :

1. Prenez un câble RJ45 et connectez une extrémité à la prise d'entrée réseau RJ45 du projecteur et l'autre extrémité au port RJ45.



Lorsque vous connectez le câble RJ45, évitez d'enrouler et d'entrelacer le câble car cela peut causer un bruit du signal ou une interruption.

2. Assurez-vous que le type de menu est **Avancé**. Voir [Utilisation des menus à la page 22](#) pour savoir comment passer au menu OSD **Avancé**.
3. Allez au menu **Avancé - Système** > **Paramètres réseau**.
4. Choisissez **Réseau câblé**, puis appuyez **OK**. La page **Réseau câblé** est affichée.
5. Appuyez **▲/▼** pour choisir **DHCP** et appuyez **◀/▶** pour sélectionner **Act**.
6. Appuyez **▲/▼** pour choisir **Appliquer** et appuyez **OK**.
7. Retournez à la page **Réseau**.
8. Appuyez **▲/▼** pour choisir **Découverte d'appareil AMX** et appuyez **◀/▶** pour sélectionner **Act** ou **Dés**. Quand **Découverte d'appareil AMX** est réglé sur **Act**, le projecteur peut être détecté par le contrôleur AMX.
9. Veuillez attendre environ 15 à 20 secondes, puis accédez à la page **Réseau câblé** à nouveau.

10. Les paramètres **Adresse IP**, **Masque de sous-réseau**, **Passerelle par défaut** et **Serveur DNS** s'afficheront. Notez l'adresse IP affichée à la ligne **Adresse IP**.



Si l'**Adresse IP** ne s'affiche toujours pas, contactez votre administrateur informatique.

Si vous êtes dans un environnement non-DHCP :

1. Répétez les étapes 1-4 ci-dessus.
2. Appuyez ▲/▼ pour choisir **DHCP** et appuyez ◀/▶ pour sélectionner **Dés**.
3. Contactez votre administrateur informatique pour des informations sur les paramètres **Adresse IP**, **Masque de sous-réseau**, **Passerelle par défaut**, et **Serveur DNS**.
4. Appuyez ▲/▼ pour sélectionner l'élément que vous souhaitez modifier et appuyez **OK**.
5. Appuyez ◀/▶ pour déplacer le curseur puis appuyez ▲/▼ pour entrer la valeur.
6. Pour enregistrer le réglage, appuyez **OK**. Si vous ne voulez pas enregistrer le paramètre, appuyez sur **BACK**.
7. Appuyez ▲/▼ pour choisir **Appliquer** et appuyez **OK**.
8. Appuyez **BACK** pour retourner à la page **Réseau câblé**, appuyez ▲/▼ pour choisir **Découverte d'appareil AMX** et appuyez ◀/▶ pour sélectionner **Act** ou **Dés**.
9. Appuyez **BACK** pour quitter le menu.

Contrôler le projecteur à distance via un navigateur Web

Lorsque vous avez l'adresse IP pour le projecteur et le projecteur est allumé ou en mode veille, vous pouvez utiliser n'importe quel ordinateur qui est sur le même réseau local pour contrôler le projecteur.

1. Entrez l'adresse du projecteur dans la barre d'adresse de votre navigateur et cliquez Go (Atteindre).

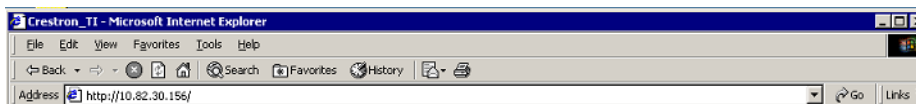

2. La page d'utilisation en réseau à distance s'ouvre. Cette page permet d'utiliser le projecteur comme si vous utilisiez la télécommande ou le tableau de commande sur le projecteur.



<p>i</p> <ul style="list-style-type: none"> • Menu (MENU) • OK • ▲ (▽) • ◀ • Blank (Noir) (BLANK) 	<ul style="list-style-type: none"> • Back (Retour) (BACK) • ▼ (△) • ▶ • Input (Entrée) (SOURCE) 	<p>Voir Projecteur et télécommande à la page 8 pour des détails.</p>
---	---	--

ii Pour changer de source d'entrée, cliquez sur le signal souhaité.

 La liste des sources varie selon les connecteurs disponibles sur le projecteur. « Vidéo » est pour le signal Vidéo.

La page des Tools (Outils) permet de gérer le projecteur, de configurer les paramètres de **Réseau** et l'accès sécurisé de l'utilisation en réseau à distance sur ce projecteur.



- i. Vous pouvez nommer le projecteur, et garder en mémoire son emplacement et la personne qui en la charge.
- ii. Vous pouvez ajuster les réglages de **Réseau**.
- iii. Une fois définis, l'accès à l'utilisation en réseau à distance sur ce projecteur est protégé par mot de passe.
- iv. Une fois définis, l'accès la page des Tools (Outils) est protégé par mot de passe.

 Après avoir effectué les ajustements, appuyez le bouton Send (Envoyer) et les données seront enregistrées dans le projecteur.

- v. Appuyez **Exit (Quitter)** pour retourner à la page d'utilisation en réseau à distance.

Veuillez prêter attention à la limite de la longueur de saisie (y compris espaces et autres touches de ponctuation) dans la liste ci-dessous :

Élément de catégorie	Longueur de saisie	Nombre maximal de caractères
Crestron Control (Contrôle Crestron)	IP Address (Adresse IP)	15
	IP ID (ID IP)	4
	Port	5
Projector (Projecteur)	Projector Name (Nom du projecteur)	22
	Comment (Commentaire)	22
	Assigned To (Affecté à)	22

Network Configuration (Configuration réseau)	DHCP (Enabled) (DHCP (activé))	(N/D)
	IP Address (Adresse IP)	15
	Subnet Mask (Masque de sous-réseau)	15
	Default Gateway (Passerelle par défaut)	15
	DNS Server (Serveur DNS)	15
User Password (Mot de passe utilisateur)	Enabled (Activé)	(N/D)
	New Password (Nouveau mot de passe)	15
	Confirm (Confirmer)	15
Admin Password (Mot de passe admin)	Enabled (Activé)	(N/D)
	New Password (Nouveau mot de passe)	15
	Confirm (Confirmer)	15

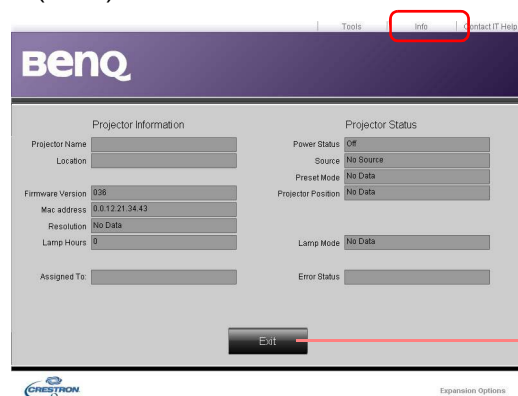

La page des Info (Infos) affiche les informations et l'état de ce projecteur.



Appuyez **Exit (Quitter)** pour retourner à la page d'utilisation en réseau à distance.

Pour plus d'informations, visitez <http://www.crestron.com> et www.crestron.com/getroomview.

Arrêt du projecteur

1. Appuyez sur  et un message de confirmation s'affiche. Si vous n'y répondez pas en quelques secondes, le message disparaît.
2. Appuyez  une seconde fois. Le voyant de l'alimentation clignote en orange, la source lumineuse s'éteint et les ventilateurs continuent à tourner pendant environ 90 secondes pour refroidir le projecteur.
3. Une fois le processus de refroidissement terminé, le voyant de l'alimentation est orange continu et les ventilateurs s'arrêtent. Débranchez le cordon d'alimentation de la prise secteur.

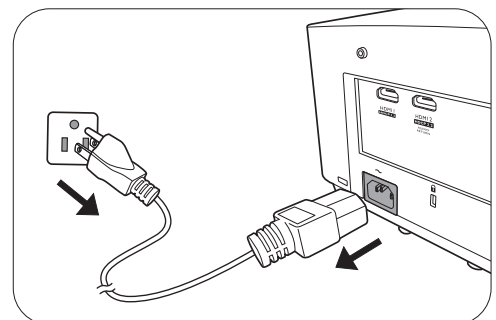

- Le projecteur ne peut pas être utilisé tant que le cycle de refroidissement n'est pas terminé, et ce, afin de protéger la source lumineuse.
- Évitez d'allumer le projecteur immédiatement après l'avoir éteint car la chaleur excessive peut raccourcir la durée de vie de la lampe.
- La durée de vie de la lampe varie selon les conditions environnementales et l'utilisation.

Utilisation des menus

Notez que les menus à l'écran (OSD) varient en fonction du type de signal sélectionné et le modèle de projecteur que vous utilisez.

Les options des menus sont disponibles que lorsque le projecteur détecte au moins un signal valide. S'il n'y a pas d'équipement connecté au projecteur ou qu'aucun signal n'est détecté, seules certaines options sont accessibles.

Menu Base

Menu (Page de réf)	Options
Mode Image (31)	Bright/Presentation/sRGB/Infographic/DICOM-SIM/Video/Golf(3D)/(HDR10)/(HLG)/User 1/User 2
Format image (38)	Auto/4:3/16:9/16:10/2,4:1
Mode source lumière (52)	Mode Normal Mode ÉCO Mode atténuation Mode perso
Trapèze 3D (17)	H : -40~0~40 V : -40~0~40 R : -40~0~40
Volume (36)	0 à 20
Luminosité (32)	0 à 100
Informations (50)	Résolution native Résolution détectée Source Mode Image Mode source lumière Format 3D Système de couleurs Durée d'utilisation source lumière ID projecteur Version micrologiciel
Type menu (46)	Base/Avancé

Menu Avancé

I. Menu principal : Image

Structure

Menu		Options
Mode Image		Bright/Presentation/sRGB/Infographic/DICOM-SIM/Video/Golf/(3D)/(HDR10)/(HLG)/User 1/User 2
Gestion du mode utilisateur	Charger param. De	Bright/Presentation/sRGB/Infographic/DICOM-SIM/Video/Golf
	Renom.mode util.	
Luminosité		0 à 100
Contraste		0 à 100
Netteté		0~7~15
Sélection gamma		1,8/2,0/2,1/2,2/2,3/2,4/2,6/BenQ/DICOM
Température couleur		Normal/Froid/Natif/Chaud
Réglage température couleur	Gain R/Gain V/ Gain B	0 à 200
	Décalage R/ Décalage V/ Décalage B	0 à 511
	R/V/B/C/M/J W	Nuance/Saturation/Gain Gain R/Gain V/Gain B
Gestion couleur		
Brilliant Color		0 à 10
Mode source lumière		Normal/ÉCO/Atténuation/Perso
Luminosité perso		20% à 100%
Couleur du support de projection		Dés/Jaune clair/Rose/Vert clair/Bleu/ Tableau noir
Luminosité HDR		-2/-1/0/1/2
Noise Reduction		0 à 31
Réinit. mode image actuel		Réinitialiser/Annuler

Descriptions des fonctions

Menu	Descriptions
Mode Image	<p>Le projecteur comporte plusieurs modes d'image prédéfinis pour vous permettre de choisir le mode le mieux adapté à votre environnement d'exploitation et au type d'image du signal d'entrée.</p> <ul style="list-style-type: none">• Bright : Optimise la luminosité de l'image projetée. Ce mode est adapté aux environnements où une grande luminosité est requise, comme les pièces bien éclairées.• Presentation : Conçu pour les présentations. La luminosité est accentuée afin de s'adapter aux couleurs des ordinateurs de bureau et portables.• sRGB : Permet d'optimiser la pureté des couleurs RVB afin d'obtenir des images naturelles, quelle que soit la luminosité sélectionnée. Il est recommandé pour afficher les photos prises avec un appareil photo compatible sRGB et correctement calibré, ainsi que pour afficher des applications informatiques graphiques et de dessin de type AutoCAD.• Infographic : Idéal pour les présentations avec une combinaison de texte et de graphiques en raison de sa haute luminosité des couleurs et d'une meilleure gradation des couleurs pour voir clairement les détails.• DICOM-SIM : Suit la norme de DICOM pour obtenir le paramètre de niveau de gris.• Video : Convient à la lecture de vidéos dans un environnement soumis à la lumière ambiante. Les détails de couleur dynamiques sont préservés par la technologie d'amélioration BenQ.• Golf : Est conçu pour les simulateurs de golf. Ce mode optimise la couleur du ciel bleu et de l'herbe verte.• 3D : Ce mode est approprié pour la lecture des images 3D et des clips vidéo 3D. Ce mode n'est disponible que quand la fonction 3D est activée et le contenu 3D est détecté.• HDR10 : Fournit des effets de gamme dynamique élevée avec des contrastes de luminosité et de couleurs plus élevés pour les films Blu-ray HDR. Mode Image basculera automatiquement sur HDR10 lors de la détection des métadonnées ou des informations EOTF à partir du contenu HDR.• HLG : Offre des effets de plage dynamique élevée avec des contrastes de luminosité et de couleurs plus élevés. Mode Image basculera automatiquement sur HLG lors de la détection des métadonnées ou des informations EOTF à partir du contenu de diffusion HLG.• User 1/User 2 : Rappelle les paramètres personnalisés en fonction des modes d'image actuellement disponibles. Voir Gestion du mode utilisateur à la page 32.

Il y a un mode définissable par l'utilisateur si les modes d'image disponibles actuellement ne sont pas adaptés à vos besoins. Vous pouvez utiliser l'un des modes d'image (mis à part **User**) comme point de départ et personnaliser les paramètres.

• **Charger param. De**

1. Allez à **Image > Mode Image**.
2. Appuyez ◀/▶ pour sélectionner **User 1** ou **User 2**.
3. Appuyez ▼ pour choisir **Gestion du mode utilisateur** et appuyez **OK**. La page **Gestion du mode utilisateur** est affichée.
4. Sélectionnez **Charger param. De** en appuyant **OK**.
5. Appuyez ▼/▲ pour sélectionner le mode d'image qui est proche de vos besoins.
6. Appuyez **OK** et **BACK** pour retourner au menu **Image**.
7. Appuyez ▼ pour sélectionner les options du sous-menu que vous voulez changer et ajustez les valeurs au moyen de ◀/▶. Les ajustements définissent le mode utilisateur sélectionné.

Gestion du mode utilisateur

• **Renom.mode util.**

Sélectionnez pour renommer les modes d'image personnalisés (**User 1/User 2**). Le nouveau nom doit avoir au maximum 9 caractères y compris des lettres (A-Z, a-z), des chiffres (0-9), et l'espace (_).

1. Allez à **Image > Mode Image**.
2. Appuyez ◀/▶ pour sélectionner **User 1** ou **User 2**.
3. Appuyez ▼ pour choisir **Gestion du mode utilisateur** et appuyez **OK**. La page **Gestion du mode utilisateur** est affichée.
4. Appuyez ▼ pour choisir **Renom.mode util.** et appuyez **OK**. La page **Renom.mode util.** est affichée.
5. Utilisez ▲/▶ /▼/◀ et **OK** pour définir les caractères souhaités.
6. Quand c'est fait, appuyez **BACK** pour enregistrer les modifications et quitter.

Luminosité

Plus la valeur est élevée, plus l'image est lumineuse. Réglez cette option pour que les zones noires de l'image restent noires et que les détails présents dans les zones sombres restent visibles.

Contraste

Plus la valeur est élevée, plus l'image est contrastée. Utilisez le contraste pour configurer le niveau de blanc après avoir ajusté la luminosité, afin d'adapter l'image au type de support que vous souhaitez afficher et à votre environnement.

Netteté

Plus la valeur est élevée, plus l'image est nette.

• Sélection gamma

Gamma se rapporte à la relation entre la source d'entrée et la luminosité d'image.

- **1,8/2,0/2,1/BenQ/DICOM** : Sélectionnez ces valeurs en fonction de vos préférences.
- **2,2/2,3** : Augmente la luminosité moyenne de l'image. Le meilleur choix pour un environnement éclairé, une salle de réunion ou un salon.
- **2,4** : Le meilleur choix pour afficher les films dans un environnement sombre.
- **2,6** : Le meilleur choix pour afficher les films composés principalement de scènes sombres.

Forte luminosité
Faible contraste

Faible luminosité
Fort contraste

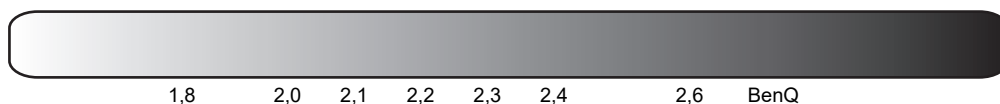

Réglages couleur avancée

• Réglage température couleur

Plusieurs réglages prédéfinis de température des couleurs sont disponibles. Les réglages disponibles peuvent varier selon le type de signal sélectionné.

- **Normal** : Préserve la couleur normale des blancs.
- **Froid** : Le blanc des images tire vers le bleu.
- **Natif** : Avec la température des couleurs d'origine de la source lumineuse et une luminosité plus élevée. Ce réglage est adapté aux environnements où une grande luminosité est requise, comme la projection des images dans les pièces bien éclairées.
- **Chaud** : Le blanc des images tire vers le rouge.

Vous pouvez également régler une température de couleur préférée en ajustant les options suivantes.

- **Gain R/Gain V/Gain B** : Ajuste le niveau de contraste des rouges, verts et bleus.
 - **Décalage R/Décalage V/Décalage B** : Ajuste le niveau de luminosité des rouges, verts et bleus.
-

• Gestion couleur

La gestion des couleurs fournit six groupes de couleurs (RVBCMJ) à ajuster. Lorsque vous sélectionnez chaque couleur, vous pouvez ajuster sa plage et sa saturation en fonction de vos préférences.

Pour effectuer des ajustements, appuyez sur les flèches ▲/▼ pour choisir une couleur indépendante parmi le rouge (R), le vert (V), le bleu (B), le cyan (C), le magenta (M) ou le jaune (Y), puis appuyez **OK**. Les éléments de menu suivants sont affichés pour votre choix.

- **Nuance** : Une augmentation des valeurs donnera des couleurs composées d'une plus grande proportion des deux couleurs adjacentes. Veuillez vous reporter à l'illustration pour connaître l'interrelation des couleurs.

Par exemple, si vous sélectionnez Rouge et réglez sa valeur sur 0, seul le rouge pur de l'image projetée sera sélectionné.

L'augmentation des valeurs inclura le rouge proche du jaune et le rouge proche du magenta.

- **Saturation** : Ajuste les valeurs selon vos préférences. Chaque réglage apporté se reflétera immédiatement dans l'image. Par exemple, si vous sélectionnez Rouge et réglez sa valeur sur 0, seule la saturation du rouge pur sera affectée.
- **Gain** : Ajuste les valeurs selon vos préférences. Le niveau de contraste de la couleur primaire sélectionnée sera affecté. Chaque réglage apporté se reflétera immédiatement dans l'image.

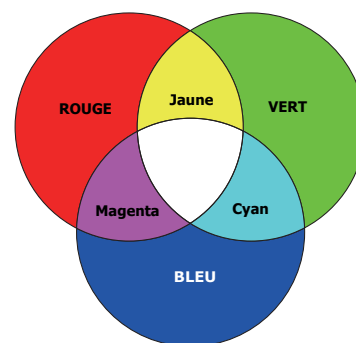

Réglages couleur avancée (Suite)

Si vous avez sélectionné **W**, vous pouvez ajuster les niveaux de contraste du Rouge, du Vert et du Bleu en sélectionnant **Gain R**, **Gain V** et **Gain B**.

Pour rétablir tous les réglages aux valeurs par défaut de l'usine, choisissez **Réinitialiser**, et appuyez **OK**.



Saturation est la quantité de cette couleur dans une image vidéo. Une valeur inférieure donne des couleurs moins saturées ; une valeur de « 0 » supprime cette couleur complètement de l'image. Si la saturation est trop élevée, cette couleur sera trop vive et irréaliste.

• Brilliant Color

Cette fonction utilise un nouvel algorithme de traitement des couleurs et des améliorations au niveau du système pour permettre une luminosité plus élevée tout en offrant des couleurs plus vraies et plus éclatantes dans l'image. Elle permet une augmentation de luminosité de plus 50% dans les images en demi-teintes qui sont communes dans les scènes vidéo et naturelles, pour que le projecteur reproduise les images en couleurs réalistes et vraies.

• Mode source lumière

Sélectionne une alimentation de source lumineuse appropriée parmi les modes fournis. Voir [Augmenter la durée de vie de la source lumineuse à la page 52](#).

**Réglages couleur
avancée
(Suite)**

• **Luminosité perso**

Vous pouvez régler la luminosité de la source lumineuse. Cette fonction n'est disponible que quand **Mode source lumière** est **Perso**.

• **Couleur du support de projection**

Corrige la couleur de l'image projetée lorsque la surface de projection comme un mur peint qui peut ne pas être blanc, la fonction Couleur du mur peut aider à corriger les couleurs de l'image projetée pour éviter des différences de couleur possibles entre l'image source et l'image projetée. Vous pouvez choisir parmi plusieurs couleurs précalibrées : **Jaune clair**, **Rose**, **Vert clair**, **Bleu** et **Tableau noir**.

• **Luminosité HDR**

Le projecteur peut ajuster automatiquement les niveaux de luminosité de votre image en fonction de la source d'entrée. Vous pouvez également sélectionner manuellement un niveau de luminosité pour afficher une meilleure qualité d'image. Quand la valeur est supérieure, l'image devient plus brillante. Quand la valeur est inférieure, l'image devient plus sombre.

• **Noise Reduction**

Réduit le bruit électrique de l'image causé par différents lecteurs média.

**Réinit. mode
image actuel**

Retourne tous les réglages que vous avez apportés au **Mode Image** sélectionné (y compris le mode prédéfini, **User 1** et **User 2**) aux valeurs par défaut.

1. Appuyez **OK**. Le message de confirmation est affiché.
2. Utilisez **◀/▶** pour sélectionner **Réinitialiser** et appuyez **OK**. Le mode d'image actuel retourne aux réglages par défaut.



Les réglages suivants sont conservés : **Mode Image**.

2. Menu principal : **Son**

Structure

Menu	Options
Muet	Dés/Act
Volume	0 à 20
Sortie audio	Haut-parleur interne/S/PDIF/Retour audio/Prise 3,5mm
Format de sortie audio	LPCM/RAW/RAW+
Bip de mise sous/hors tension	Dés/Act
Réinitialiser l'audio	Réinitialiser/Annuler

Descriptions des fonctions

Menu	Descriptions
Muet	Sélectionnez Act pour désactiver temporairement le haut-parleur interne du projecteur ou le volume sorti depuis la prise de sortie audio. Pour restaurer l'audio, sélectionnez Dés .
Volume	Ajuste le volume du haut-parleur interne du projecteur ou le volume sorti depuis la prise de sortie audio. Si la fonction Muet est activée, ajuster Volume désactivera la fonction Muet .
Sortie audio	Sélectionne une source de sortie audio depuis les haut-parleurs intégrés (Haut-parleur interne), le port S/PDIF (S/PDIF), le port HDMI 2 (Retour audio) ou la prise de sortie audio (Prise 3,5mm).
Format de sortie audio	Format de sortie audio prend en charge les sorties multi-audio, notamment 2,0, 5,1, 7,1 et Dolby Atmos, vers un système audio externe comme une barre de son. Les formats de sortie audio suivants sont fournis pour obtenir les performances audio que vous souhaitez : LPCM produit la sortie audio à 2 canaux, RAW prend en charge la sortie audio à 5,1 canaux et RAW+ prend en charge la sortie audio Dolby Atmos.
Bip de mise sous/hors tension	Définit le bip pour le projecteur sur Act ou Dés . Le Bip de mise sous/hors tension ne peut être ajusté qu'ici. La désactivation du son ou l'ajustement du niveau sonore n'a pas d'effet sur le Bip de mise sous/hors tension .
Réinitialiser l'audio	Retourne tous les ajustements que vous avez apportés dans le menu Son aux valeurs par défaut.

3. Menu principal : **Affichage**

Structure

Menu		Options
Format image		Auto/4:3/16:9/16:10/2,4:1
Recherche auto de la source		Dés/Act
Renom.source		HDMI-1/HDMI-2/DP*/HDBaseT
3D	Mode 3D Sync	DLP Link/VESA 3D
	Mode 3D	Auto/Trame séquentielle/Dés
	Inverser sync 3D	Désactiver/Inverser
	Temporisation sortie 3D Sync	0~359
	Réf. sortie synchro 3D	3D VESA/Dérivation
	Enregistrer les réglages 3D	Réglages 3D 1/Réglages 3D 2/Réglages 3D 3
	Appliquer les réglages 3D	Réglages 3D 1/Réglages 3D 2/Réglages 3D 3
	Format HDMI	Auto/Limité/Plein
Paramètres HDMI	Égaliseur HDMI	HDMI-1/HDMI-2 Auto/1/2/3/4/5
	HDMI EDID	HDMI-1/HDMI-2/HDBaseT Amélioré/Standard
	Contrôle électronique	Dés/Act
	Retour audio (HDMI-2)	Dés/Act
	Lien Allumer	Dés/De l'appareil
	Lien Éteindre	Dés/Du projecteur
Atténuation dynamique		Dés/Act
Upscaling 4K		Dés/Act
Mode rapide		Dés/Act
Réinitialiser affichage		Réinitialiser/Annuler

* DisplayPort (ci-après également dénommé DP).

Descriptions des fonctions

Menu	Descriptions
<p>Format image</p>	<p>Plusieurs options permettent de définir le format de l'image en fonction de votre source de signal d'entrée.</p> <ul style="list-style-type: none"> • Auto : Met une image à l'échelle proportionnellement pour qu'elle soit adaptée à la résolution native dans sa largeur horizontale ou verticale. • 4:3 : Met une image à l'échelle afin qu'elle s'affiche au centre de l'écran en respectant un format 4:3. • 16:9 : Met une image à l'échelle afin qu'elle s'affiche au centre de l'écran en respectant un format 16:9. • 16:10 : Met une image à l'échelle afin qu'elle s'affiche au centre de l'écran en respectant un format de 16:10. • 2,4:1 : Met une image à l'échelle afin qu'elle s'affiche alignée avec le bord supérieur de la zone d'affichage avec un format de 2,4:1.
<p>Recherche auto de la source</p>	<p>Permet au projecteur de rechercher automatiquement un signal.</p>
<p>Renom.source</p>	<p>Renomme la source d'entrée actuelle à votre nom souhaité.</p> <p>Sur la page Renom.source :</p> <ol style="list-style-type: none"> 1. Appuyez OK pour afficher le clavier à l'écran. 2. Appuyez sur ▲/▼/◀/▶ pour sélectionner chaque chiffre/lettre souhaité, et appuyez OK pour confirmer chaque saisie. 3. Répétez l'étape ci-dessus et lorsque vous avez terminé, appuyez BACK et ▼ pour choisir Commencer. 4. Appuyez OK et le nom de la source change.
<p>3D</p>	<p>Ce projecteur prend en charge la lecture de contenu en trois dimensions (3D) transféré via vos appareils vidéo compatibles 3D, tels que les consoles PlayStation (avec disques de jeu 3D), lecteurs Blu-ray 3D (avec disques Blu-ray 3D), et ainsi de suite. Après avoir connecté les appareils vidéo 3D au projecteur, portez les lunettes 3D BenQ et assurez-vous qu'elles sont allumées pour visionner le contenu 3D.</p> <p>Lorsque vous regardez du contenu 3D :</p> <ul style="list-style-type: none"> • L'image peut sembler déplacée ; cependant, ce n'est pas un dysfonctionnement du produit. • Faites des pauses appropriées lorsque vous regardez des contenus 3D. • Arrêtez de regarder les contenus 3D si vous ressentez de la fatigue ou un inconfort. • Gardez une distance à l'écran d'environ trois fois la hauteur effective de l'écran.

-
- Les enfants et les personnes ayant des antécédents d'hypersensibilité à la lumière, des problèmes cardiaques, ou toutes autres conditions médicales existantes devraient s'abstenir de regarder du contenu 3D.
 - L'image peut sembler rougeâtre, verdâtre ou bleuâtre si vous ne portez pas de lunettes 3D. Cependant, vous ne remarquerez aucune déviation de couleur lors de la lecture de contenus 3D avec des lunettes 3D.
 - La source 4K ne sera pas affichée.

- **Mode 3D Sync**

Sélectionnez un mode sync 3D approprié.

- **Mode 3D**

Le projecteur peut automatiquement activer le mode 3D via le contenu lorsque le type de source est HDMI et prend en charge I.4a. Ou vous pouvez choisir le format **Trame séquentielle** lors de la détection de contenus 3D.

Quand **Mode 3D** est activé :

- Le niveau de luminosité de l'image projetée diminue.
- Le **Mode Image** ne peut pas être ajusté.
- Le **Trapèze 3D** ne peut être ajusté qu'avec des degrés limités.

- **Inverser sync 3D**

Quand votre image 3D est déformée, activez cette fonction pour permuter l'image pour l'œil gauche et l'œil droit pour une expérience 3D plus confortable.

- **Temporisation sortie 3D Sync**

Vous pouvez régler le délai du signal de sortie sync 3D.

- **Réf. sortie synchro 3D**

Vous pouvez décider que le signal de sortie sync 3D va vers un émetteur 3D VESA ou est transféré vers un autre projecteur.

- **Enregistrer les réglages 3D**

Lorsque vous avez affiché avec succès le contenu 3D après avoir fait les réglages appropriés, vous pouvez activer cette fonction et choisir un ensemble de réglages 3D pour mémoriser les réglages 3D actuels.

- **Appliquer les réglages 3D**

Après que les réglages 3D sont enregistrés, vous pouvez décider si vous souhaitez les appliquer en choisissant un ensemble de réglages 3D que vous avez enregistrés. Une fois appliqués, le projecteur lira automatiquement le contenu 3D entrant s'il correspond aux réglages 3D enregistrés.



Seuls les ensembles de réglages 3D avec les données mémorisées sont disponibles.

Paramètres HDMI

• Format HDMI

Sélectionne une plage de couleurs RVB appropriée pour corriger la précision des couleurs.

- **Auto** : Sélectionne automatiquement une plage de couleur appropriée pour le signal HDMI entrant.
- **Limité** : Utilise la plage limitée RVB 16-235.
- **Plein** : Utilise la plage complète RVB 0-255.

• Égaliseur HDMI

Définit une valeur appropriée pour maintenir la qualité d'image HDMI lors de la transmission de données à longue distance.

• HDMI EDID

Bascule entre **Amélioré** pour HDMI 2.0 EDID et **Standard** pour HDMI 1.4 EDID. La sélection de **Standard** qui prend en charge jusqu'à 1080p 60Hz peut résoudre des problèmes d'affichage anormaux avec certains anciens lecteurs.

• Contrôle électronique

Lorsque vous activez cette fonction et connectez un appareil compatible HDMI CEC à votre projecteur avec un câble HDMI, allumer l'appareil compatible HDMI CEC allume automatiquement le projecteur, tandis qu'éteindre le projecteur éteint automatiquement l'appareil compatible HDMI CEC.

• Retour audio (HDMI-2)

Lorsque vous connectez un haut-parleur compatible ARC au projecteur avec des câbles HDMI, le son peut être renvoyé à ces haut-parleurs à partir du port HDMI 2 du projecteur.

L'audio **HDMI-1** peut être envoyé vers des haut-parleurs externes via la fonction ARC (**HDMI-2**).

• Lien Allumer/Lien Éteindre

Quand vous connectez un appareil compatible HDMI CEC à votre projecteur avec un câble HDMI, vous pouvez définir le comportement de la mise sous tension/hors tension entre l'appareil et le projecteur.

Lien Allumer > De l'appareil	Quand l'appareil connecté est allumé, le projecteur sera aussi activé.
Lien Éteindre > Du projecteur	Quand l'appareil connecté est éteint, le projecteur sera aussi arrêté.

Atténuation dynamique

Permet au projecteur de détecter automatiquement le contenu vidéo et d'améliorer le contraste lors de scènes sombres.

Upscaling 4K

Permet au projecteur de passer automatiquement tous les timings d'entrée à la résolution 4K.

Réduit le temps de réponse entre la source d'entrée et l'image affichée. Pour la latence optimisée, quand **Mode rapide** est activé, **Trapèze 3D/Format image** reviendra aux paramètres par défaut.

Mode rapide

***Mode rapide** ne peut être activé que pour la fréquence d'entrée ci-dessous, adoptée par la plupart des jeux populaires :

- 1080p 60Hz/120Hz/240Hz
- 4K 60Hz

Réinitialiser affichage



Retourne tous les paramètres du menu principal **Affichage** aux valeurs par défaut de l'usine.

4. Menu principal : Installation

Structure

Menu	Options	
Position du projecteur	Avant/Plafond avant/Arrière/Plafond arr.	
Trapèze 3D	H : -40 à +40	
	V : -40 à +40	
	R : -40 à +40	
Trapèze vertical auto	Dés/Act	
Déclencheur 12V	Dés/Act	
Motif de test	Act/Dés	
Mode Haute altitude	Act/Dés	
Réglage port série	Sélection port	
	Débit en bauds	
Ajuster coin	0~60	
Redim. image	Zoom numérique	
	Réduc. et décal. numérique	
	Modes d'ajustement	
	Vidage	Haut
		Bas
		Gauche
Droite		
Déformation	Activer	
	Forme de distorsion	
	Fond de déformation	
	Correction de déformation	
	Réinitialiser	
Mémoire image	Enr. mémoire image	
	Appl. mémoire image	
	Renommer	

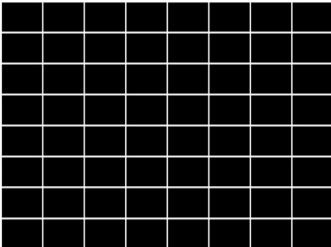
Descriptions des fonctions

Menu	Descriptions
Position du projecteur	Vous pouvez installer le projecteur au plafond, derrière un écran ou encore l'associer à un ou plusieurs miroirs. Voir Choix de l'emplacement à la page 11 pour des détails.
Trapèze 3D	Voir Correction trapézoïdale à la page 17 pour des détails.
Trapèze vertical auto	Corrige automatiquement la distorsion trapézoïdale sur le côté gauche/droit de l'image projetée.
Déclencheur 12V	<p>Il y a un déclencheur 12 V qui fonctionnent indépendamment en fonction de vos besoins pour les scénarios d'installation.</p> <ul style="list-style-type: none">• Dés : Si ceci est sélectionné, le projecteur n'enverra pas de signal électronique quand il est allumé.• Act : Le projecteur enverra signal électronique un bas à haut quand il est allumé, un signal haut vers bas quand il est éteint.
Motif de test	<p>Ajuste la taille et la mise au point de l'image et vérifier que l'image projetée n'a pas de distorsion.</p> 
Mode Haute altitude	<p>Il est recommandé d'utiliser le Mode Haute altitude lorsque votre environnement est entre 1500 m et 3000 m au-dessus du niveau de la mer, et à une température ambiante entre 0°C et 30°C.</p> <p>Si vous sélectionnez le «Mode Haute altitude», le niveau de bruit de fonctionnement peut être plus élevé en raison de la vitesse de ventilation nécessaire pour améliorer le système de refroidissement et les performances du projecteur.</p> <p>Si vous utilisez votre projecteur dans des conditions extrêmes autres que celles mentionnées ci-dessus, il est possible que celui-ci s'éteigne automatiquement afin d'éviter une surchauffe. Dans ce cas, vous pouvez résoudre le problème en sélectionnant le Mode Haute altitude. Cependant, il n'est pas garanti que le projecteur fonctionne correctement dans tous les environnements difficiles ou extrêmes.</p>  <p>N'utilisez pas le Mode Haute altitude si votre altitude est entre 0 m et 1500 m et la température ambiante est entre 0°C et 35°C. Le projecteur sera trop refroidi si vous activez ce mode dans cette condition.</p>
Réglage port série	<ul style="list-style-type: none">• Sélection port : Permet de sélectionner un port de commande préféré : via le port RS-232C (port RS232 sur le projecteur) ou le port HDBaseT (port d'entrée HDBaseT sur le projecteur).• Débit en bauds : Sélectionnez un taux en baud qui est identique avec celui de votre ordinateur pour pouvoir connecter le projecteur en utilisant un câble RS-232 approprié. Cette fonction est destinée aux techniciens de service qualifiés.

Ajuster coin

Voir [Réglage de Ajuster coin à la page 18](#) pour des détails.

• Zoom numérique

Agrandissent ou réduisent la taille de l'image projetée.

1. Après l'affichage de la barre de réglage, appuyez ▲/▼ sur le projecteur ou **ZOOM+/ZOOM-** sur la télécommande à plusieurs reprises pour réduire ou agrandir l'image à une taille souhaitée.
2. Appuyez **OK** pour accéder au mode de défilement.
3. Appuyez les touches de direction (▲, ▼, ◀, ▶) du projecteur ou de la télécommande pour vous déplacer dans l'image.



Il n'est possible de se déplacer dans l'image qu'après qu'elle soit agrandie. Vous pouvez encore agrandir l'image lors de la recherche de détails.

• Réduc. et décal. numérique

Réduit et/ou décale l'image projetée.

1. Après l'affichage de la barre d'ajustement, appuyez plusieurs fois sur ◀/▶ pour rétrécir ou agrandir l'image à une taille souhaitée.
2. Appuyez **OK** pour activer la fonction de décalage numérique.
3. Une fois la fonction de décalage numérique activée, appuyez les flèches de direction (▲, ▼, ◀, ▶) pour décaler l'image.
4. Appuyez sur **AUTO** pour restaurer l'image à sa taille d'origine.



Il n'est possible de décaler l'image qu'après qu'elle soit réduite.

• Vidage

Vide certaines parties de l'image projetée.

1. Sélectionnez les **Modes d'ajustement** d'abord en appuyant ◀/▶.
2. Appuyez ▲/▼ pour choisir la zone que vous souhaitez ajuster et appuyez ◀/▶ pour ajuster sa plage.



Activer la fonction **Rétablir param. suppression** retournera tous les éléments du menu **Vidage** aux valeurs préréglées en usine. Appuyer **AUTO** efface les valeurs de l'élément sélectionné (sauf **Modes d'ajustement**).

Cette fonction vise à corriger la distorsion géométrique des images du projecteur lorsqu'elles sont projetées sur une surface irrégulière telle qu'un cylindre, une forme sphérique, etc.

• Activer

Quand cette fonction est activée, les fonctions suivantes ne sont pas disponibles : **Trapèze 3D**, **Ajuster coin**, **Réduc. et décal. numérique**, **Vidage**.

• Forme de distorsion

Une fois la fonction de déformation activée, sélectionnez un motif.

Redim. image

Déformation

- **Fond de déformation**

Choisissez **Oui** si vous voulez définir les données de déformation avec votre image projetée. Sinon, un écran noir sera affiché.

- **Correction de déformation**

Si vous n'avez jamais défini les données de déformation sous le motif de déformation sélectionné, un grille est affichée.

1. Appuyez ▲/▼/◀/▶ pour déplacer le curseur sur un point de réglage.
2. Appuyez **OK**.
3. Appuyez sur ▲/▼/◀/▶ pour déplacer le point de réglage vers le haut/le bas/la gauche/la droite. Un appui court sur la flèche directionnelle déplace de 1 pixel, tandis qu'un appui long déplace de 30 pixels.

Déformation

Les données de réglage sont enregistrées et peuvent être chargées la prochaine fois que vous sélectionnez le même motif de déformation.

- **Réinitialiser**

Si vous voulez définir de nouvelles données de déformation pour le motif sélectionné, réinitialisez d'abord ses données en sélectionnant **Réinitialiser**.

- **Enr. mémoire image** : Vous permet d'enregistrer et d'appliquer plusieurs jeux de réglages d'image pour des conditions d'utilisation courantes, notamment les paramètres suivants : **Installation du projecteur, Format image, Mode Image, Source, Résolution, Mode source lumière, Réduc. et décal. numérique, Vidage**. Vous pouvez choisir un jeu de mémoire pour enregistrer les réglages actuels.

Mémoire image

- **Appl. mémoire image** : Après que les mémoire d'image sont enregistrées, vous pouvez décider si vous souhaitez les appliquer en choisissant un jeu de mémoire que vous avez enregistrés.

- **Renommer** : Renomme les mémoire d'image.

5. Menu principal : **Système**

Structure

Menu		Options	
Langue			English / Français / Deutsch / Italiano / Español / Русский / 繁體中文 / 简体中文 / 日本語 / 한국어 / Svenska / Nederlands / Türkçe / Čeština / Português / తెలుగు / Polski / Magyar / Hrvatski / Română / Norsk / Dansk / Български / Suomi / Indonesian / Ελληνικά / العربية / हिन्दी / Fârsi / Tiếng Việt
	Réglages du fond	Couleur de fond	Noir/Bleu/Violet
		Écran de veille	BenQ/Noir/Bleu
Réglages des menus		Type menu	Base/Avancé
		Durée affichage menu	5 sec/10 sec/20 sec/30 sec/Toujours
		Position des menus	Centre/Coin sup. Gauche/Coin sup. Droit/Coin inf. Droit/Coin inf. gauche
Informations de source de lumière		Durée d'utilisation source lumière	
		Mode Normal	
		Mode ÉCO	
		Mode atténuation	
Paramètres de veille		Mode veille	Éco/Réseau/Normal
		Auto désactiver mode veille réseau	Jamais/20 min/1 h/3 h/6 h
		Relais audio	Dés/HDMI-1/HDMI-2/DisplayPort
Paramètres de fonctionnement		Message de rappel	Dés/Act
		Voyant diode	Dés/Act
		Hors tension auto	Désactiver/3 min/10 min/15 min/20 min/25 min/30 min
	Réglages mise sous/hors tension	Mise sous tension directe	Dés/Act
		Démarrage sur signal	Dés/HDMI-1/HDMI-2
	Param. de sécurité	Verrou touches panneau	Dés/Act
Mot de passe			Modifier MP Verrou alimentation
Paramètres réseau		Statut	
		DHCP	Dés/Act
		Adresse IP	
	Réseau câblé	Masque de sous-réseau	
		Passerelle par défaut	
		Serveur DNS	
		Appliquer	
	Découverte d'appareil AMX	Dés/Act	
	Adresse MAC (câblé)		

Paramètres du simulateur	Mode simulateur	Dés/Act	
	Récepteur IR	IR avant	Dés/Act
		IR arrière	Dés/Act
Paramètre ID du projecteur		Dés/01/02/.../99	
Réglages d'usine		Réinitialiser/Annuler	
Réinitialiser système		Réinitialiser/Annuler	

Descriptions des fonctions

Menu	Descriptions
Langue	Définit la langue des menus à l'écran (OSD).
Réglages du fond	<ul style="list-style-type: none"> • Couleur de fond Définit la couleur de fond pour le projecteur.
	<ul style="list-style-type: none"> • Écran de veille Permet de sélectionner le logo à afficher lors de la phase de démarrage du projecteur.
Réglages des menus	<ul style="list-style-type: none"> • Type menu Définit le type de menu OSD en fonction de vos besoins.
	<ul style="list-style-type: none"> • Durée affichage menu Détermine le temps d'attente avant la désactivation du menu OSD lorsque vous n'actionnez aucune touche.
	<ul style="list-style-type: none"> • Position des menus Définit la position du menu à l'écran (OSD).
Informations de source de lumière	Cette page de menu affiche les informations suivantes : <ul style="list-style-type: none"> • Durée d'utilisation source lumière • Heures de lumière utilisées sous Mode Normal, Mode ÉCO, Mode atténuation, Mode perso.

Paramètres de veille

• Mode veille

- **Éco** : Le projecteur reste en mode veille normal avec une consommation d'énergie inférieure à 0,5 W.
- **Réseau** : Le projecteur reste en mode veille réseau avec une consommation d'énergie inférieure à 2W.
- **Normal** : Permet au projecteur de fournir des fonctions de réseau, de sortie moniteur et de relais audio en mode veille.

• Auto désactiver mode veille réseau

Permet le projecteur de désactiver la fonction réseau après une période de temps définie après son entrée en mode veille. Par exemple, si 20 min est sélectionné, le projecteur peut fournir la fonction réseau pendant 20 minutes après son entrée en mode veille. Lorsque les 20 minutes sont écoulées, le projecteur passe en mode veille normal.

• Relais audio

Le projecteur peut lire le son quand il est en mode veille et les prises correspondantes sont correctement connectées aux appareils. Appuyez ◀/▶ pour choisir la source que vous souhaitez utiliser. Voir [Connexion à la page 19](#) pour savoir comme établir la connexion.

• Message de rappel



Active ou désactive les messages de rappel.

• Voyant diode

Vous pouvez désactiver les lumières d'avertissement à diode. Ceci afin d'éviter toute perturbation de lumière lors de l'affichage des images dans une pièce sombre.

Paramètres de fonctionnement

• Réglages mise sous/hors tension

- **Hors tension auto** : Permet au projecteur de s'éteindre automatiquement si aucun signal d'entrée n'est détecté après un certain temps pour éviter une utilisation inutile de la source lumineuse.
 - **Mise sous tension directe** : Permet au projecteur de s'allumer automatiquement lorsqu'il est alimenté par le cordon d'alimentation.
 - **Démarrage sur signal** : Définit si le projecteur est allumé directement sans appuyer  **ALIMENTATION** ou  **ON** lorsque le projecteur est en mode de veille et détecte un signal HDMI.
-

- **Verrou touches panneau**

Avec le verrouillage des touches de contrôle sur le projecteur et la télécommande, vous pouvez éviter que les réglages de votre projecteur soient modifiés accidentellement (par des enfants, par exemple). Lorsque **Verrou touches panneau** est activé, aucune touche du projecteur et de la télécommande ne fonctionnera à l'exception de  **ALIMENTATION**.

Param. de sécurité

Pour déverrouiller les touches du panneau, maintenez enfoncé ► (la touche droite) sur le projecteur ou la télécommande pendant 3 secondes.



Si vous éteignez le projecteur sans désactiver le verrouillage des touches du panneau, celui-ci sera toujours activé lors de la prochaine mise sous tension du projecteur.

- **Mot de passe/Verrou alimentation**

Voir [Utiliser la fonction de mot de passe à la page 23](#).

- **Réseau câblé**

Voir [Contrôler le projecteur dans un environnement réseau câblé à la page 25](#).

Paramètres réseau

- **Découverte d'appareil AMX**

Quand cette fonction est réglée sur **Act**, le projecteur peut être détecté par le contrôleur AMX.

- **Adresse MAC (câblé)**

Affiche l'adresse mac pour ce projecteur.

- **Mode simulateur**

Quand cette fonction est activée, les paramètres suivants s'appliquent :

- **Mode Image** sera défini sur **sRGB**.
- **Mise sous tension directe** sera défini sur **Act**.
- **Mode rapide** sera activé.
- **Mode veille** sera défini sur **Normal**.

Paramètres du simulateur

- **Récepteur IR**

Vous pouvez activer ou désactiver le récepteur à distance sélectionné.

Définit l'ID du projecteur pour ce projecteur (entre 01 et 99). Lorsque plusieurs projecteurs adjacents sont en opération dans le même temps, la permutation des codes ID des projecteurs peut éviter les interférences provenant d'autres télécommandes. Après que l'ID du projecteur est défini, passez au même ID pour que la télécommande contrôle ce projecteur. Voir [Projecteur et télécommande à la page 8](#).

Définir l'ID

Paramètre ID du projecteur

1. Appuyez et maintenez **ID SET** jusqu'à ce que l'indicateur de réglage ID s'allume.
2. Entrez l'ID pour la télécommande (entre 01 et 99). L'ID de la télécommande doit être identique à l'ID du projecteur correspondant.
3. L'ID est enregistré lorsque vous voyez que l'indicateur de réglage ID commence à scintiller puis s'éteint.

Effacer l'ID

1. Appuyez et maintenez **ID SET** jusqu'à ce que l'indicateur de réglage ID s'allume.
2. Appuyez **ALL** pour effacer le réglage ID actuel de la télécommande.
 - L'ID est effacé lorsque vous voyez que l'indicateur de réglage ID commence à scintiller puis s'éteint.

Rétablit les paramètres par défaut.

Réglages d'usine



Les réglages suivants sont conservés : **Position du projecteur, Trapèze 3D, Déclencheur 12V, Mode Haute altitude, Débit en bauds, Ajuster coin, Redim. image, Déformation, Informations de source de lumière, Param. de sécurité, Paramètres réseau, Paramètre ID du projecteur.**

Réinitialiser système



Retourne tous les paramètres du menu principal **Système** aux valeurs par défaut de l'usine.

Les réglages suivants sont conservés : **Informations de source de lumière, Param. de sécurité, Paramètre ID du projecteur.**

6. Menu principal : Informations

Structure

Menu	Options
Résolution native	
Résolution détectée	
Source	
Mode Image	
Mode source lumière	
Format 3D	
Système de couleurs	
Durée d'utilisation source lumière	
ID projecteur	
Version micrologiciel	
Code de service	

Descriptions des fonctions

Menu	Descriptions
Résolution native	Indique la résolution native du projecteur.
Résolution détectée	Indique la résolution native du signal d'entrée.
Source	Indique la source actuelle du signal.
Mode Image	Indique le mode sélectionné sur le menu Image .
Mode source lumière	Indique le mode de la source lumineuse utilisée.
	Affiche le mode 3D actuel.
Format 3D	 Format 3D n'est disponible que quand 3D est activé.
Système de couleurs	Indique le format du système d'entrée.
Durée d'utilisation source lumière	Indique le nombre d'heures d'utilisation de la lumière.
ID projecteur	Affiche l'ID du projecteur pour le projecteur.
Version micrologiciel	Affiche la version de micrologiciel de votre projecteur.
Code de service	Indique le numéro de série du projecteur.

Entretien

Entretien du projecteur

Nettoyage de l'objectif

Nettoyez l'objectif dès que vous remarquez que sa surface est sale ou poussiéreuse. Veuillez vous assurer d'éteindre le projecteur et laissez le refroidir complètement avant de nettoyer l'objectif.

- Utilisez une bombe d'air comprimé pour ôter la poussière.
- Si l'objectif est sale, utilisez du papier pour objectif ou humidifiez un chiffon doux de produit nettoyant pour objectif et frottez légèrement la surface.
- N'utilisez jamais d'éponge abrasive, de nettoyant alcalin ou acide, de poudre à récurer ou de solvants volatils, comme alcool, benzène, diluant ou insecticide. L'utilisation de tels produits ou le contact prolongé avec des matériaux en caoutchouc ou vinyle peut endommager la surface du projecteur et la matière du boîtier.

Nettoyage du boîtier du projecteur

Avant de nettoyer le boîtier, mettez le projecteur hors tension de la manière indiquée à [Arrêt du projecteur à la page 28](#), puis débranchez le cordon d'alimentation.

- Pour ôter la poussière ou la saleté, utilisez un chiffon doux et sans peluches.
- Pour ôter les tâches tenaces, humidifiez un chiffon doux à l'aide d'eau et d'un détergent au pH neutre. Ensuite, frottez le boîtier.



À éviter : cire, alcool, benzène, dissolvant ou tout autre détergent chimique. Ces produits pourraient endommager le boîtier.

Entreposage du projecteur

Si vous devez entreposer votre projecteur pour une longue durée, veuillez suivre les instructions ci-dessous :

- Assurez-vous que la température et l'humidité de l'emplacement d'entreposage sont conformes aux valeurs recommandées pour l'appareil. Veuillez vous reporter à [Caractéristiques à la page 56](#) ou consulter votre revendeur sur la portée.
- Rentrez les pieds de réglage.
- Retirez la pile de la télécommande.
- Placez le projecteur dans son emballage d'origine ou équivalent.

Transport du projecteur

Pour le transport du projecteur, il est recommandé d'utiliser l'emballage d'origine ou un emballage équivalent.

Informations relatives à la source lumineuse

Familiarisation avec les heures de lumière

Lorsque le projecteur fonctionne, la durée d'utilisation de la source lumineuse (en heures) est calculée automatiquement par le compteur horaire intégré. La méthode de calcul de l'équivalent heures lumière est la suivante :

1. Durée utilisation lumière = $(x+y+z+a)$ heures si :
Durée utilisée en mode **Normal** = x heures
Durée utilisée en mode **ÉCO** = y heures
Durée utilisée en mode **Atténuation** = z heures
Durée utilisée en mode **Perso** = a heures
2. Heure équivalente de lumière = α heures

$$\alpha = \frac{A'}{X} \times x + \frac{A'}{Y} \times y + \frac{A'}{Z} \times z + \frac{A'}{A} \times a, \text{ si}$$

X= durée de vie de la source lumineuse en mode **Normal**

Y= durée de vie de la source lumineuse en mode **ÉCO**

Z= durée de vie de la source lumineuse en mode **Atténuation**

A= durée de vie de la source lumineuse en mode **Perso**

A' est la plus longue durée de vie de la lumière parmi X, Y, Z, A



Pour la durée utilisée dans chaque mode de lumière indiqué dans le menu OSD :

- La durée utilisée est accumulée et arrondie à un nombre entier en **heures**.
- Lorsque la durée utilisée est inférieure à 1 heure, elle indique 0 heure.



Lorsque vous calculez manuellement **Heure équivalente de lumière**, la valeur affichée dans le menu OSD sera probablement différente car le système du projecteur calcule la durée utilisée pour chaque mode de lumière en « Minutes » puis arrondit à un nombre entier d'heures indiqué dans l'OSD.

Pour obtenir les informations d'heures de la lumière :

Allez au menu **Avancé - Système > Informations de source de lumière** et appuyez **OK**. La page **Informations de source de lumière** s'affiche.

Vous pouvez également obtenir les informations d'heures de la lumière sur le menu **Informations**.

Augmenter la durée de vie de la source lumineuse

- Régler le **Mode source lumière**

Allez au menu **Avancé - Image > Réglages couleur avancée > Mode source lumière**, appuyez **OK**. La page **Mode source lumière** s'affiche.

Régler le projecteur en mode **ÉCO**, **Atténuation** ou **Perso** étend la durée de vie de la lampe.

























































Mode lumière	Description
Normal	Fournit la pleine luminosité de la lumière
ÉCO	Réduit la luminosité pour prolonger la durée de vie de la lumière et réduit le bruit du ventilateur
Atténuation	Améliore la luminosité pour offrir une plus longue durée de vie de la source lumineuse
Perso	Active la barre de réglage de la luminosité de la source lumineuse afin que vous puissiez ajuster le réglage à votre convenance









- Régler **Hors tension auto**

Cette fonction permet au projecteur de s'éteindre automatiquement si aucun signal d'entrée n'est détecté après un certain temps pour éviter une utilisation inutile de la source lumineuse.

Pour définir **Hors tension auto**, allez au menu **Avancé - Système > Paramètres de fonctionnement > Réglages mise sous/hors tension > Hors tension auto**, et appuyez ◀/▶ pour définir une durée.

Voyants

Lumière			État et description
POWER	TEMP	LIGHT	
Événements - alimentation			
			Mode veille
			Mise en marche
			Fonctionnement normal
			Refroidissement de mise hors tension normale
			Télécharger
			Échec de démarrage CW
			Échec du démarrage du disque phosphore
Événements de déverminage			
			Déverminage ACTIVÉ
			Déverminage DÉSACTIVÉ
Événements de la source lumineuse			
			Vie de la source lumineuse dépassée
			Erreur de source lumineuse en fonctionnement normal
			La source lumineuse n'est pas allumée
Événements thermiques			
			Erreur de ventilateur 1 (la vitesse effective du ventilateur est en dehors de la vitesse désirée)
			Erreur de ventilateur 2 (la vitesse effective du ventilateur est en dehors de la vitesse désirée)
			Erreur de ventilateur 3 (la vitesse effective du ventilateur est en dehors de la vitesse désirée)
			Erreur de ventilateur 4 (la vitesse effective du ventilateur est en dehors de la vitesse désirée)
			Erreur de ventilateur 5 (la vitesse effective du ventilateur est en dehors de la vitesse désirée)
			Erreur de ventilateur 6 (la vitesse effective du ventilateur est en dehors de la vitesse désirée)
			Erreur de température 1 (température au-dessus de la limite)

	 : Dés	 : Orange allumé	 : Vert allumé	 : Rouge allumé
		 : Orange clignotant	 : Vert clignotant	 : Rouge clignotant

Dépannage

? Le projecteur ne s'allume pas.

Origine	Solution
Le cordon d'alimentation n'alimente pas l'appareil en électricité.	Insérez le cordon d'alimentation dans la prise d'alimentation CA située à l'arrière du projecteur et branchez-le sur la prise secteur. Si la prise secteur est dotée d'un interrupteur, assurez-vous que celui-ci est activé.
Nouvelle tentative de mise sous tension du projecteur durant la phase de refroidissement.	Attendez que la phase de refroidissement soit terminée.

? Pas d'image

Origine	Solution
La source vidéo n'est pas allumée ou est mal connectée.	Allumez la source vidéo et vérifiez si le câble de signal est bien connecté.
Le projecteur n'est pas connecté correctement à l'appareil de signal d'entrée.	Vérifiez la connexion.
Le signal d'entrée n'a pas été sélectionné correctement.	Sélectionnez le bon signal d'entrée avec la touche  SOURCE .

? Image brouillée

Origine	Solution
L'objectif de projection n'est pas correctement réglé.	Réglez la mise au point de l'objectif à l'aide de la molette correspondante.
Le projecteur et l'écran ne sont pas alignés correctement.	Ajustez l'angle de projection, l'orientation, et si nécessaire, la hauteur du projecteur.

? La télécommande ne fonctionne pas.

Origine	Solution
Les piles sont usées.	Remplacez les deux piles avec de nouvelles piles.
Il y a un obstacle entre la télécommande et l'appareil.	Retirez l'obstacle.
Vous vous tenez trop loin du projecteur.	Tenez-vous à moins de 8 mètres (26 pieds) du projecteur.

? Le mot de passe est incorrect.

Origine	Solution
Vous ne vous souvenez pas du mot de passe.	Voir Procédure de rappel de mot de passe à la page 24 .

Caractéristiques

Caractéristiques du projecteur



Toutes les caractéristiques peuvent être modifiées sans notification préalable.

Caractéristiques optiques

Résolution
3840 (H) x 2160 (V)
Système d'affichage
DMD 1 puce
Objectif
F = 1,83 ~ 1,86, f = 8,6 ~ 9,4 mm
Plage de mise au point claire
1,07 – 3,58 m à Large, 1,18 – 3,94 m à Télé
Source lumineuse
Laser

Caractéristiques électriques

Alimentation
100 à 240 V CA, 6 A, 50 à 60 Hz (Automatique)
Consommation
520 W (max) ; < 0,5 W (veille)

Caractéristiques mécaniques

Poids
7,0 kg ± 200 g

Prises de sortie

Haut-parleur
1 x 10 watts
Sortie de signal audio
S/PDIF x 1
1 prise audio PC
3D VESA
3D VESA OUT x 1
Sortie télécommande filaire
1 Mini-prise 3,5 mm

Commande

USB
1 alimentation 5 V/2 A de type A
Contrôle série RS-232
1 à 9 broches
Contrôle réseau
1 RJ45
1 déclencheur 12 V
2 récepteurs IR

Prises d'entrée

Entrée signal vidéo
Entrée de signal SD/HDTV
Numérique - 2 HDMI 2.0
Numérique - 1 DisplayPort
1 HDBaseT
3D VESA
3D VESA IN x 1
Entrée télécommande filaire
1 Mini-prise 3,5 mm

Caractéristiques environnementales

Température de fonctionnement
0°C à 40°C, au niveau de la mer
Humidité relative en fonctionnement
10% à 90% (sans condensation)
Altitude de fonctionnement
0 à 1499 m à 0°C à 35°C
1500 à 3000 m à 0°C à 30°C (avec
Mode Haute altitude activé)
Température de stockage
-20°C à 60°C, au niveau de la mer
Humidité de stockage
10% à 90% RH (sans condensation)
Altitude de stockage
30°C à 0~12.200 m au-dessus du niveau de la mer

Transport

Un emballage original ou équivalent est recommandé

Réparation

Veillez visiter le site Web ci-dessous et choisissez votre pays pour trouver votre fenêtre de contact du service.
<http://www.benq.com/welcome>

Dimensions

416 mm (L) x 351 mm (P) x 166 mm (H)

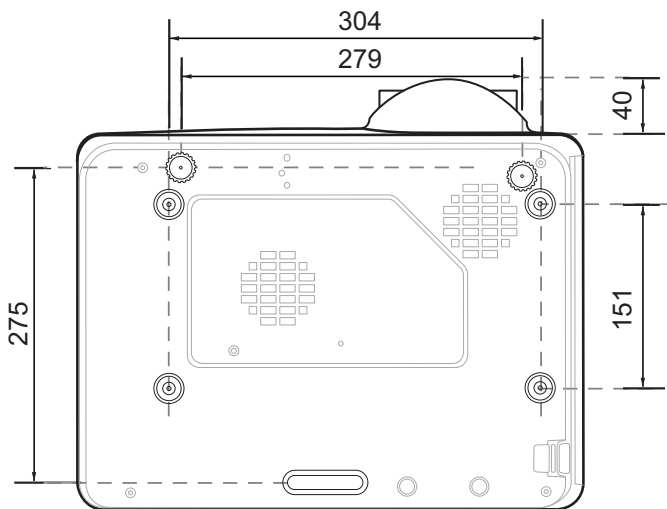
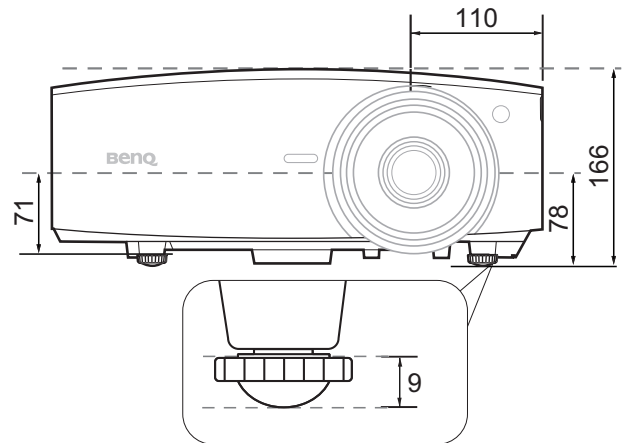
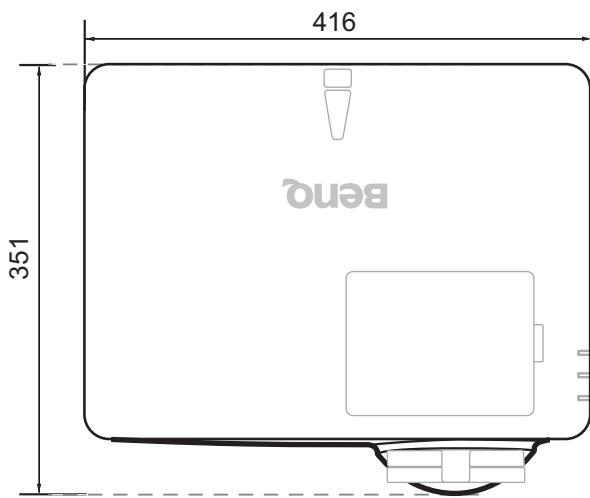

Unité : mm

Fréquences de fonctionnement

Fréquences de fonctionnement pour l'entrée HDMI (HDCP)

• Fréquences PC

Résolution	Mode	Fréquence verticale (Hz)	Fréquence horizontale (kHz)	Fréquence des pixels (MHz)	Format 3D pris en charge
					Trame séquentielle
640 x 480	VGA_60	59,940	31,469	25,175	Pris en charge
	VGA_72	72,809	37,861	31,500	
	VGA_75	75,000	37,500	31,500	
	VGA_85	85,008	43,269	36,000	
720 x 400	720 x 400_70	70,087	31,469	28,3221	
800 x 600	SVGA_60	60,317	37,879	40,000	Pris en charge
	SVGA_72	72,188	48,077	50,000	
	SVGA_75	75,000	46,875	49,500	
	SVGA_85	85,061	53,674	56,250	
	SVGA_120 (Reduce Blanking)	119,854	77,425	83,000	Pris en charge
1024 x 768	XGA_60	60,004	48,363	65,000	Pris en charge
	XGA_70	70,069	56,476	75,000	
	XGA_75	75,029	60,023	78,750	
	XGA_85	84,997	68,667	94,500	
	XGA_120 (Reduce Blanking)	119,989	97,551	115,5	Pris en charge
1152 x 864	1152 x 864_75	75	67,5	108	
1024 x 576	BenQ Notebook Timing	60,00	35,820	46,996	
1024 x 600	BenQ Notebook Timing	64,995	41,467	51,419	
1280 x 720	1280 x 720_60	60	45,000	74,250	Pris en charge
1280 x 768	1280 x 768_60	59,870	47,776	79,5	Pris en charge
1280 x 800	WXGA_60	59,810	49,702	83,500	Pris en charge
	WXGA_75	74,934	62,795	106,500	
	WXGA_85	84,880	71,554	122,500	
	WXGA_120 (Reduce Blanking)	119,909	101,563	146,25	Pris en charge
1280 x 1024	SXGA_60	60,020	63,981	108,000	
	SXGA_75	75,025	79,976	135,000	
	SXGA_85	85,024	91,146	157,500	
1280 x 960	1280 x 960_60	60,000	60,000	108	
	1280 x 960_85	85,002	85,938	148,500	
1360 x 768	1360 x 768_60	60,015	47,712	85,500	
1440 x 900	WXGA+_60	59,887	55,935	106,500	
1400 x 1050	SXGA+_60	59,978	65,317	121,750	
1600 x 1200	UXGA	60,000	75,000	162,000	
1680 x 1050	1680 x 1050_60	59,954	65,290	146,250	
640 x 480 à 67 Hz	MAC13	66,667	35,000	30,240	
832 x 624 à 75 Hz	MAC16	74,546	49,722	57,280	
1024 x 768 à 75 Hz	MAC19	75,020	60,241	80,000	
1152 x 870 à 75 Hz	MAC21	75,06	68,68	100,00	
1920 x 1080 à 60 Hz	1920 x 1080_60	60	67,5	148,5	Pris en charge
1920 x 1200 à 60 Hz	1920 x 1200_60 (Reduce Blanking)	59,950	74,038	154,0000	Pris en charge
1920 x 1080 à 120 Hz	1920 x 1080_120	120,000	135,000	297	Pris en charge
1920 x 1080 à 240 Hz	1920 x 1080_240	239,76	291,309	582,617	
1920 x 1200 à 120 Hz	1920 x 1200_120 (Reduce Blanking)	119,909	152,404	317,00	Pris en charge
2560 x 1600	2560 x 1600_60 (Reduce Blanking)	59,972	98,713	268,5	
	Pour modèle 4K2K				
3840 x 2160	3840 x 2160_30	30	67,5	297	
	Pour modèle 4K2K				
3840 x 2160	3840 x 2160_30	60	135	594	
	Pour modèle 4K2K				



Les paramétrages présentés ci-dessus peuvent ne pas être pris en charge du fait de limites du fichier EDID et de la carte graphique VGA. Il est possible que certaines fréquences ne puissent pas être choisies.

• Fréquences vidéo

Fréquence	Résolution	Fréquence verticale (Hz)	Fréquence horizontale (kHz)	Fréquence des pixels (MHz)	Format 3D pris en charge
					Trame séquentielle
480i	720 x 480	59,94	15,73	27	Pris en charge
480p	720 x 480	59,94	31,47	27	Pris en charge
576i	720 x 576	50	15,63	27	
576p	720 x 576	50	31,25	27	
720/50p	1280 x 720	50	37,5	74,25	
720/60p	1280 x 720	60	45,00	74,25	Pris en charge
1080/24P	1920 x 1080	24	27	74,25	
1080/25P	1920 x 1080	25	28,13	74,25	
1080/30P	1920 x 1080	30	33,75	74,25	
1080/50i	1920 x 1080	50	28,13	74,25	
1080/60i	1920 x 1080	60	33,75	74,25	
1080/50P	1920 x 1080	50	56,25	148,5	
1080/60P	1920 x 1080	60	67,5	148,5	Pris en charge
1080/120P	1920 x 1080	120	135	297	Pris en charge
1080/240P	1920 x 1080	240	135	594	
2160/24P	3840 x 2160	24	54	297	
2160/25P	3840 x 2160	25	56,25	297	
2160/30P	3840 x 2160	30	67,5	297	
2160/50P	3840 x 2160	50	112,5	594	
2160/60P	3840 x 2160	60	135	594	
2160/24P	4096 x 2160	24	54	297	
2160/25P	4096 x 2160	25	56,25	297	
2160/30P	4096 x 2160	30	67,5	297	
2160/50P	4096 x 2160	50	112,5	594	
2160/60P	4096 x 2160	60	135	594	

Fréquences de fonctionnement pour l'entrée HDBaseT

• Fréquences vidéo

Type de câble	Plage du câble	Taux de pixel	Prise en charge du format HDMI	
CAT 5E/CAT 6A	100m	<=225MHz	640x480p/60Hz 4:3	24 bits 30 bits 36 bits
			720x480p/60Hz 4:3	24 bits 30 bits 36 bits
			720x480p/60Hz 16:9	24 bits 30 bits 36 bits
			1280x720p/60Hz 16:9	24 bits 30 bits 36 bits
			1920x1080i/60Hz 16:9	24 bits 30 bits 36 bits
			1440x480i/60Hz 4:3	24 bits 30 bits 36 bits
			1920x1080p/60Hz 16:9	24 bits 30 bits 36 bits
			720x576p/50Hz 4:3	24 bits 30 bits 36 bits
			1280x720p/50Hz 16:9	24 bits 30 bits 36 bits
			1920x1080i/50Hz 16:9	24 bits 30 bits 36 bits
			1440x576i/50Hz 4:3	24 bits 30 bits 36 bits
			1920x1080p/50Hz 16:9	24 bits 30 bits 36 bits
			1920x1200p/60Hz 16:10	24 bits 30 bits 36 bits
			CAT 5E/CAT 6A	50m
2160p à 25Hz 16:9				
2160p à 30Hz 16:9				
2160p à 50Hz 16:9 / 4:2:0				
2160p à 60Hz 16:9 / 4:2:0				

• Fréquences PC

Résolution	Mode	Fréquence verticale (Hz)	Fréquence horizontale (kHz)	Fréquence des pixels (MHz)	Format 3D pris en charge
					Trame séquentielle
640 x 480	VGA_60	59,940	31,469	25,175	Pris en charge
	VGA_72	72,809	37,861	31,500	
	VGA_75	75,000	37,500	31,500	
	VGA_85	85,008	43,269	36,000	
720 x 400	720 x 400_70	70,087	31,469	28,3221	
800 x 600	SVGA_60	60,317	37,879	40,000	Pris en charge
	SVGA_72	72,188	48,077	50,000	
	SVGA_75	75,000	46,875	49,500	
	SVGA_85	85,061	53,674	56,250	
	SVGA_120 (Reduce Blanking)	119,854	77,425	83,000	Pris en charge
1024 x 768	XGA_60	60,004	48,363	65,000	Pris en charge
	XGA_70	70,069	56,476	75,000	
	XGA_75	75,029	60,023	78,750	
	XGA_85	84,997	68,667	94,500	
	XGA_120 (Reduce Blanking)	119,989	97,551	115,5	Pris en charge
1152 x 864	1152 x 864_75	75	67,5	108	
1024 x 576	BenQ Notebook Timing	60,00	35,820	46,996	
1024 x 600	BenQ Notebook Timing	64,995	41,467	51,419	
1280 x 720	1280 x 720_60	60	45,000	74,250	Pris en charge
1280 x 768	1280 x 768_60	59,870	47,776	79,5	Pris en charge
1280 x 800	WXGA_60	59,810	49,702	83,500	Pris en charge
	WXGA_75	74,934	62,795	106,500	
	WXGA_85	84,880	71,554	122,500	
	WXGA_120 (Reduce Blanking)	119,909	101,563	146,25	Pris en charge
1280 x 1024	SXGA_60	60,020	63,981	108,000	
	SXGA_75	75,025	79,976	135,000	
	SXGA_85	85,024	91,146	157,500	
1280 x 960	1280 x 960_60	60,000	60,000	108	
	1280 x 960_85	85,002	85,938	148,500	
1360 x 768	1360 x 768_60	60,015	47,712	85,500	
1440 x 900	WXGA+_60	59,887	55,935	106,500	
1400 x 1050	SXGA+_60	59,978	65,317	121,750	
1600 x 1200	UXGA	60,000	75,000	162,000	
1680 x 1050	1680 x 1050_60	59,954	65,290	146,250	
640 x 480 à 67 Hz	MAC13	66,667	35,000	30,240	
832 x 624 à 75 Hz	MAC16	74,546	49,722	57,280	
1024 x 768 à 75 Hz	MAC19	75,020	60,241	80,000	
1152 x 870 à 75 Hz	MAC21	75,06	68,68	100,00	
1920 x 1080 à 60 Hz	1920 x 1080_60	60	67,5	148,5	Pris en charge
1920 x 1200 à 60 Hz	1920 x 1200_60 (Reduce Blanking)	59,950	74,038	154,0000	Pris en charge



Les paramètres présentés ci-dessus peuvent ne pas être pris en charge du fait de limites du fichier EDID et de la carte graphique VGA. Il est possible que certaines fréquences ne puissent pas être choisies.

Fréquences de fonctionnement pour l'entrée DisplayPort

• Fréquences PC

Résolution	Mode	Fréquence verticale (Hz)	Fréquence horizontale (kHz)	Fréquence des pixels (MHz)	Format 3D pris en charge
					Trame séquentielle
640 x 480	VGA_60	59,940	31,469	25,175	Pris en charge
	VGA_72	72,809	37,861	31,500	
	VGA_75	75,000	37,500	31,500	
	VGA_85	85,008	43,269	36,000	
720 x 400	720 x 400_70	70,087	31,469	28,3221	
800 x 600	SVGA_60	60,317	37,879	40,000	Pris en charge
	SVGA_72	72,188	48,077	50,000	
	SVGA_75	75,000	46,875	49,500	
	SVGA_85	85,061	53,674	56,250	
	SVGA_120 (Reduce Blanking)	119,854	77,425	83,000	Pris en charge
1024 x 768	XGA_60	60,004	48,363	65,000	Pris en charge
	XGA_70	70,069	56,476	75,000	
	XGA_75	75,029	60,023	78,750	
	XGA_85	84,997	68,667	94,500	
	XGA_120 (Reduce Blanking)	119,989	97,551	115,5	Pris en charge
1152 x 864	1152 x 864_75	75	67,5	108	
1024 x 576	BenQ Notebook Timing	60,00	35,820	46,996	
1024 x 600	BenQ Notebook Timing	64,995	41,467	51,419	
1280 x 720	1280 x 720_60	60	45,000	74,250	Pris en charge
1280 x 768	1280 x 768_60	59,870	47,776	79,5	Pris en charge
1280 x 800	WXGA_60	59,810	49,702	83,500	Pris en charge
	WXGA_75	74,934	62,795	106,500	
	WXGA_85	84,880	71,554	122,500	
	WXGA_120 (Reduce Blanking)	119,909	101,563	146,25	Pris en charge
1280 x 1024	SXGA_60	60,020	63,981	108,000	
	SXGA_75	75,025	79,976	135,000	
	SXGA_85	85,024	91,146	157,500	
1280 x 960	1280 x 960_60	60,000	60,000	108	
	1280 x 960_85	85,002	85,938	148,500	
1360 x 768	1360 x 768_60	60,015	47,712	85,500	
1440 x 900	WXGA+_60	59,887	55,935	106,500	
1400 x 1050	SXGA+_60	59,978	65,317	121,750	
1600 x 1200	UXGA	60,000	75,000	162,000	
1680 x 1050	1680 x 1050_60	59,954	65,290	146,250	
640 x 480 à 67 Hz	MAC13	66,667	35,000	30,240	
832 x 624 à 75 Hz	MAC16	74,546	49,722	57,280	
1024 x 768 à 75 Hz	MAC19	75,020	60,241	80,000	
1152 x 870 à 75 Hz	MAC21	75,06	68,68	100,00	
1920 x 1080 à 60 Hz	1920 x 1080_60	60	67,5	148,5	Pris en charge
1920 x 1200 à 60 Hz	1920 x 1200_60 (Reduce Blanking)	59,950	74,038	154,0000	Pris en charge
1920 x 1080 à 120 Hz	1920 x 1080_120	120,000	135,000	297	Pris en charge
1920 x 1080 à 240 Hz	1920 x 1080_240	239,76	291,309	582,617	
1920 x 1200 à 120 Hz	1920 x 1200_120 (Reduce Blanking)	119,909	152,404	317,00	Pris en charge



Les paramètres présentés ci-dessus peuvent ne pas être pris en charge du fait de limites du fichier EDID et de la carte graphique VGA. Il est possible que certaines fréquences ne puissent pas être choisies.

• Fréquences vidéo

Fréquence	Résolution	Fréquence verticale (Hz)	Fréquence horizontale (kHz)	Fréquence des pixels (MHz)	Format 3D pris en charge
					Trame séquentielle
480p	720 x 480	59,94	31,47	27	Pris en charge
576p	720 x 576	50	31,25	27	
720/50p	1280 x 720	50	37,5	74,25	
720/60p	1280 x 720	60	45,00	74,25	Pris en charge
1080/24P	1920 x 1080	24	27	74,25	
1080/25P	1920 x 1080	25	28,13	74,25	
1080/30P	1920 x 1080	30	33,75	74,25	
1080/50i	1920 x 1080	50	28,13	74,25	
1080/60i	1920 x 1080	60	33,75	74,25	
1080/50P	1920 x 1080	50	56,25	148,5	
1080/60P	1920 x 1080	60	67,5	148,5	Pris en charge
1080/120P	1920 x 1080	120	135	297	Pris en charge
1080/240P	1920 x 1080	240	135	594	
2160/24P	3840 x 2160	24	54	297	
2160/25P	3840 x 2160	25	56,25	297	
2160/30P	3840 x 2160	30	67,5	297	
2160/50P	3840 x 2160	50	112,5	594	
2160/60P	3840 x 2160	60	135	594	
2160/24P	4096 x 2160	24	54	297	
2160/25P	4096 x 2160	25	56,25	297	
2160/30P	4096 x 2160	30	67,5	297	
2160/50P	4096 x 2160	50	112,5	594	
2160/60P	4096 x 2160	60	135	594	

Commande RS232

Affectation de broches RS232

N°	Série
1	NC
2	RX
3	TX
4	NC
5	GND

N°	Série
6	NC
7	RTSZ
8	CTSZ
9	NC

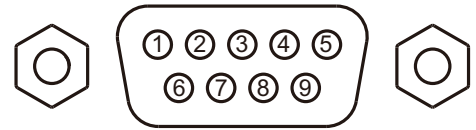

Fonction	Type	Fonctionnement	ASCII
Alimentation	Écriture	Sous tension	<CR>*pow=on#<CR>
	Écriture	Hors tension	<CR>*pow=off#<CR>
	Lecture	État d'alimentation	<CR>*pow=?#<CR>
Sélection de la source	Écriture	COMPUTER/YPbPr	<CR>*sour=RGB#<CR>
	Écriture	HDMI (MHL)	<CR>*sour=hdmi#<CR>
	Écriture	HDMI 2 (MHL2)	<CR>*sour=hdmi2#<CR>
	Écriture	HDbaseT	<CR>*sour=hdbaset#<CR>
	Écriture	DisplayPort	<CR>*sour=dp#<CR>
	Lecture	Source actuelle	<CR>*sour=?#<CR>
Contrôle audio	Écriture	Muet activé	<CR>*mute=on#<CR>
	Écriture	Muet désactivé	<CR>*mute=off#<CR>
	Lecture	État muet	<CR>*mute=?#<CR>
	Écriture	Volume +	<CR>*vol=+#<CR>
	Écriture	Volume -	<CR>*vol=-#<CR>
	Écriture	Niveau de volume pour client	<CR>*vol=value#<CR>
Sélection source audio?	Lecture	État du volume	<CR>*vol=?#<CR>
	Écriture	Transfert audio désactivé	<CR>*audiosour=off#<CR>
	Écriture	Audio-HDMI	<CR>*audiosour=hdmi#<CR>
	Écriture	Audio-HDMI2	<CR>*audiosour=hdmi2#<CR>
	Lecture	État transfert audio	<CR>*audiosour=?#<CR>
	Mode Image	Écriture	Présentation
Écriture		sRGB	<CR>*appmod=srgb#<CR>
Écriture		Lumineux	<CR>*appmod=bright#<CR>
Écriture		Vidéo	<CR>*appmod=video#<CR>
Écriture		DICOM-SIM	<CR>*appmod=dicom-sim#<CR>
Écriture		Infographique	<CR>*appmod=infographic#<CR>
Écriture		Util. 1	<CR>*appmod=user1#<CR>
Écriture		Util. 2	<CR>*appmod=user2#<CR>
Écriture		3D	<CR>*appmod=threed#<CR>
Écriture		HDR10	<CR>*appmod=hdr10#<CR>
Écriture		HLG	<CR>*appmod=hlg#<CR>
Écriture		Golf	<CR>*appmod=golf#<CR>
Lecture		Mode Image	<CR>*appmod=?#<CR>
Paramètre image	Écriture	Contraste +	<CR>*con=+#<CR>
	Écriture	Contraste -	<CR>*con=-#<CR>
	Écriture	Définir la valeur du contraste	<CR>*con=value#<CR>
	Lecture	Valeur du contraste	<CR>*con=?#<CR>
	Écriture	Luminosité +	<CR>*bri=+#<CR>
	Écriture	Luminosité -	<CR>*bri=-#<CR>
	Écriture	Définir la valeur de la luminosité	<CR>*bri=value#<CR>
	Lecture	Valeur de la luminosité	<CR>*bri=?#<CR>
	Écriture	Couleur +	<CR>*color=+#<CR>
Écriture	Couleur -	<CR>*color=-#<CR>	

Paramètre image	Écriture	Définir la valeur de la couleur	<CR>*color=value#<CR>
	Lecture	Valeur de la couleur	<CR>*color=?#<CR>
	Écriture	Netteté +	<CR>*sharp=+#<CR>
	Écriture	Netteté -	<CR>*sharp=-#<CR>
	Écriture	Définir la valeur de la netteté	<CR>*sharp=value#<CR>
	Lecture	Valeur de la netteté	<CR>*sharp=?#<CR>
	Écriture	Température des couleurs-Chaud	<CR>*ct=warm#<CR>
	Écriture	Température des couleurs-Normal	<CR>*ct=normal#<CR>
	Écriture	Température des couleurs-Froid	<CR>*ct=cool#<CR>
	Écriture	Température des couleurs-lampe d'origine	<CR>*ct=native#<CR>
	Lecture	État de la température des couleurs	<CR>*ct=?#<CR>
	Écriture	Rapport 4:3	<CR>*asp=4:3#<CR>
	Écriture	Rapport 16:9	<CR>*asp=16:9#<CR>
	Écriture	Format 16:10	<CR>*asp=16:10#<CR>
	Écriture	Rapport 2,4:1	<CR>*asp=2.4:1#<CR>
	Écriture	Rapport auto	<CR>*asp=AUTO#<CR>
	Lecture	État du rapport	<CR>*asp=?#<CR>
	Écriture	Trapèze vertical +	<CR>*vkeystone=+#<CR>
	Écriture	Trapèze vertical -	<CR>*vkeystone=-#<CR>
	Lecture	Valeur du trapèze vertical	<CR>*vkeystone=?#<CR>
	Écriture	Trapèze horizontal +	<CR>*hkeystone=+#<CR>
	Écriture	Trapèze horizontal -	<CR>*hkeystone=-#<CR>
	Lecture	Valeur du trapèze horizontal	<CR>*hkeystone=?#<CR>
	Écriture	Réglage hors balayage +	<CR>*overscan=+#<CR>
	Écriture	Réglage hors balayage -	<CR>*overscan=-#<CR>
	Lecture	Valeur de réglage hors balayage	<CR>*overscan=?#<CR>
	Écriture	4 coins Diminution haut-gauche-X	<CR>*cornerfittlx=-#<CR>
	Écriture	4 coins Augmentation haut-gauche-X	<CR>*cornerfittlx=+#<CR>
	Lecture	4 coins Statut haut-gauche-X	<CR>*cornerfittlx=?#<CR>
	Écriture	4 coins Diminution haut-gauche-Y	<CR>*cornerfittly=-#<CR>
	Écriture	4 coins Augmentation haut-gauche-Y	<CR>*cornerfittly=+#<CR>
	Lecture	4 coins Statut haut-gauche-Y	<CR>*cornerfittly=?#<CR>
	Écriture	4 coins Diminution haut-droite-X	<CR>*cornerfittrx=-#<CR>
	Écriture	4 coins Augmentation haut-droite-X	<CR>*cornerfittrx=+#<CR>
	Lecture	4 coins Statut haut-droite-X	<CR>*cornerfittrx=?#<CR>
	Écriture	4 coins Diminution haut-droite-Y	<CR>*cornerfittry=-#<CR>
	Écriture	4 coins Augmentation haut-droite-Y	<CR>*cornerfittry=+#<CR>
	Lecture	4 coins Statut haut-droite-Y	<CR>*cornerfittry=?#<CR>
	Écriture	4 coins Diminution bas-gauche-X	<CR>*cornerfitblx=-#<CR>
	Écriture	4 coins Augmentation bas-gauche-X	<CR>*cornerfitblx=+#<CR>
	Lecture	4 coins Statut bas-gauche-X	<CR>*cornerfitblx=?#<CR>
	Écriture	4 coins Diminution bas-gauche-Y	<CR>*cornerfitbly=-#<CR>
	Écriture	4 coins Augmentation bas-gauche-Y	<CR>*cornerfitbly=+#<CR>
	Lecture	4 coins Statut bas-gauche-Y	<CR>*cornerfitbly=?#<CR>
	Écriture	4 coins Diminution bas-droite-X	<CR>*cornerfitbrx=-#<CR>
Écriture	4 coins Augmentation bas-droite-X	<CR>*cornerfitbrx=+#<CR>	
Lecture	4 coins Statut bas-droite-X	<CR>*cornerfitbrx=?#<CR>	
Écriture	4 coins Diminution bas-droite-Y	<CR>*cornerfitbry=-#<CR>	
Écriture	4 coins Augmentation bas-droite-Y	<CR>*cornerfitbry=+#<CR>	
Lecture	4 coins Statut bas-droite-Y	<CR>*cornerfitbry=?#<CR>	
Écriture	Zoom numérique avant	<CR>*zoomI#<CR>	
Écriture	Zoom numérique arrière	<CR>*zoomO#<CR>	
Écriture	Auto	<CR>*auto#<CR>	
Écriture	Brilliant Color activé	<CR>*BC=on#<CR>	
Écriture	Brilliant Color désactivé	<CR>*BC=off#<CR>	
Lecture	État de Brilliant Color	<CR>*BC=?#<CR>	
Écriture	Auto(HDR)	<CR>*hdr=auto#<CR>	

Paramètre image	Écriture	SDR	<CR>*hdr=sdr#<CR>
	Écriture	HDR10	<CR>*hdr=hdr#<CR>
	Écriture	HLG	<CR>*hdr=hlg#<CR>
	Lecture	État HDR	<CR>*hdr=?#<CR>
Paramètres de fonctionnement	Écriture	Position du projecteur-Sol avant	<CR>*pp=FT#<CR>
	Écriture	Position du projecteur-Sol arrière	<CR>*pp=RE#<CR>
	Écriture	Position du projecteur-Plafond arr.	<CR>*pp=RC#<CR>
	Écriture	Position du projecteur-Plafond avant	<CR>*pp=FC#<CR>
	Lecture	État de la position du projecteur	<CR>*pp=?#<CR>
	Écriture	Recherche auto rapide	<CR>*QAS=on#<CR>
	Écriture	Recherche auto rapide	<CR>*QAS=off#<CR>
	Lecture	État de recherche auto rapide	<CR>*QAS=?#<CR>
	Écriture	Mise sous tension directe-activée	<CR>*directpower=on#<CR>
	Écriture	Mise sous tension directe-désactivée	<CR>*directpower=off#<CR>
	Lecture	Mise sous tension directe-État	<CR>*directpower=?#<CR>
	Lecture	Démarrage sur signal-état	<CR>*autopower=?#<CR>
Débit en bauds	Écriture	9600	<CR>*baud=9600#<CR>
	Écriture	14400	<CR>*baud=14400#<CR>
	Écriture	19200	<CR>*baud=19200#<CR>
	Écriture	38400	<CR>*baud=38400#<CR>
	Écriture	57600	<CR>*baud=57600#<CR>
	Écriture	115200	<CR>*baud=115200#<CR>
	Lecture	Débit en bauds actuel	<CR>*baud=?#<CR>
Contrôle de la lampe	Lecture	Lampe	<CR>*ltime=?#<CR>
	Écriture	Mode normal	<CR>*lampm=lnor#<CR>
	Écriture	Mode éco	<CR>*lampm=eco#<CR>
	Écriture	Mode d'atténuation	<CR>*lampm=dimming#<CR>
	Écriture	Mode personnalisé	<CR>*lampm=custom#<CR>
	Écriture	Niveau de lumière pour le mode personnalisé	<CR>*lampcustom=value#<CR>
	Lecture	Statut du niveau de lumière pour le mode personnalisé	<CR>*lampcustom=?#<CR>
Lecture	État du mode lampe	<CR>*lampm=?#<CR>	
Divers	Lecture	Nom de modèle	<CR>*modelname=?#<CR>
	Lecture	Version logicielle système	<CR>*sysfwversion=?#<CR>
	Lecture	Version logicielle réseau	<CR>*lanfwversion=?#<CR>
	Lecture	Version logicielle MCU	<CR>*mcfwversion=?#<CR>
	Écriture	Vide activé	<CR>*blank=on#<CR>
	Écriture	Vide désactivé	<CR>*blank=off#<CR>
	Lecture	État de vide	<CR>*blank=?#<CR>
	Écriture	Arrêt sur image activé	<CR>*freeze=on#<CR>
	Écriture	Arrêt sur image désactivé	<CR>*freeze=off#<CR>
	Lecture	État d'arrêt sur image	<CR>*freeze=?#<CR>
	Écriture	Menu activé	<CR>*menu=on#<CR>
	Écriture	Menu désactivé	<CR>*menu=off#<CR>
	Lecture	Statut du menu	<CR>*menu=?#<CR>
	Écriture	Haut	<CR>*up#<CR>
	Écriture	Bas	<CR>*down#<CR>
	Écriture	Droite	<CR>*right#<CR>
	Écriture	Gauche	<CR>*left#<CR>
	Écriture	Entrée	<CR>*enter#<CR>
	Écriture	Préc.	<CR>*back#<CR>
	Écriture	Menu source activé	<CR>*sourmenu=on#<CR>
	Écriture	Menu source désactivé	<CR>*sourmenu=off#<CR>
	Lecture	État du menu source	<CR>*sourmenu=?#<CR>
	Écriture	Sync 3D désactivée	<CR>*3d=off#<CR>
	Écriture	Auto 3D	<CR>*3d=auto#<CR>
Écriture	Sync 3D Haut-bas	<CR>*3d=tb#<CR>	

Divers	Écriture	Sync 3D Trame séquentielle	<CR>*3d=fs#<CR>
	Écriture	3D Combinaison de trame	<CR>*3d=fp#<CR>
	Écriture	3D Côte à côte	<CR>*3d=sbs#<CR>
	Écriture	Inversion 3D désactivé	<CR>*3d=da#<CR>
	Écriture	Inversion 3D	<CR>*3d=iv#<CR>
	Lecture	État sync 3D	<CR>*3d=?#<CR>
	Écriture	Récepteur télécommande-avant	<CR>*rr=f#<CR>
	Écriture	Récepteur télécommande-haut	<CR>*rr=t#<CR>
	Écriture	Récepteur télécommande-haut+avant	<CR>*rr=tf#<CR>
	Lecture	État du récepteur télécommande	<CR>*rr=?#<CR>
	Écriture	Découverte d'appareil AMX-activé	<CR>*amxdd=on#<CR>
	Écriture	Découverte d'appareil AMX-désactivé	<CR>*amxdd=off#<CR>
	Lecture	État de découverte d'appareil AMX	<CR>*amxdd=?#<CR>
	Lecture	Adresse MAC	<CR>*macaddr=?#<CR>
	Écriture	Mode Haute altitude activé	<CR>*Highaltitude=on#<CR>
	Écriture	Mode Haute altitude désactivé	<CR>*Highaltitude=off#<CR>
	Lecture	État Mode Haute altitude	<CR>*Highaltitude=?#<CR>
Calibrage des couleurs (seulement pour le service)	Écriture	Teinte +	<CR>*tint=+#<CR>
	Écriture	Teinte -	<CR>*tint=-#<CR>
	Écriture	Définir la valeur de la teinte	<CR>*tint=value#<CR>
	Lecture	Obtenir la valeur de la teinte	<CR>*tint=?#<CR>
	Écriture	Définir la valeur gamma BenQ	<CR>*gamma=value#<CR>
	Lecture	État de valeur gamma	<CR>*gamma=?#<CR>
	Écriture	Définir la valeur de la luminosité HDR	<CR>*hdrbri=value#<CR>
	Lecture	Obtenir la valeur de la luminosité HDR	<CR>*hdrbri=?#<CR>
	Écriture	Gain rouge +	<CR>*RGain=+#<CR>
	Écriture	Gain rouge -	<CR>*RGain=-#<CR>
	Écriture	Définir la valeur de gain rouge	<CR>*RGain=value#<CR>
	Lecture	Obtenir la valeur de gain rouge	<CR>*RGain=?#<CR>
	Écriture	Gain vert +	<CR>*GGain=+#<CR>
	Écriture	Gain vert -	<CR>*GGain=-#<CR>
	Écriture	Définir la valeur de gain vert	<CR>*GGain=value#<CR>
	Lecture	Obtenir la valeur de gain vert	<CR>*GGain=?#<CR>
	Écriture	Gain bleu +	<CR>*BGain=+#<CR>
	Écriture	Gain bleu -	<CR>*BGain=-#<CR>
	Écriture	Définir la valeur de gain bleu	<CR>*BGain=value#<CR>
	Lecture	Obtenir la valeur de gain bleu	<CR>*BGain=?#<CR>
	Écriture	Décalage rouge +	<CR>*ROffset=+#<CR>
	Écriture	Décalage rouge -	<CR>*ROffset=-#<CR>
	Écriture	Définir la valeur de décalage rouge	<CR>*ROffset=value#<CR>
	Lecture	Obtenir la valeur de décalage rouge	<CR>*ROffset=?#<CR>
	Écriture	Décalage vert +	<CR>*GOffset=+#<CR>
	Écriture	Décalage vert -	<CR>*GOffset=-#<CR>
	Écriture	Définir la valeur de décalage vert	<CR>*GOffset=value#<CR>
	Lecture	Obtenir la valeur de décalage vert	<CR>*GOffset=?#<CR>
	Écriture	Décalage bleu +	<CR>*BOffset=+#<CR>
	Écriture	Décalage bleu -	<CR>*BOffset=-#<CR>
	Écriture	Définir la valeur de décalage bleu	<CR>*BOffset=value#<CR>
	Lecture	Obtenir la valeur de décalage bleu	<CR>*BOffset=?#<CR>
	Écriture	Couleur primaire	<CR>*primcr=value#<CR>
	Lecture	État de la couleur primaire	<CR>*primcr=?#<CR>
	Écriture	Nuance +	<CR>*hue=+#<CR>
	Écriture	Nuance -	<CR>*hue=-#<CR>
	Écriture	Définir la valeur de la nuance	<CR>*hue=value#<CR>
	Lecture	Obtenir la valeur de la nuance	<CR>*hue=?#<CR>
	Écriture	Saturation +	<CR>*saturation =+#<CR>
	Écriture	Saturation -	<CR>*saturation =-#<CR>

Calibrage des couleurs (seulement pour le service)	Écriture	Définir la valeur de la saturation	<CR>*saturation =value#<CR>
	Lecture	Obtenir la valeur de la saturation	<CR>*saturation =?#<CR>
	Écriture	Gain +	<CR>*gain=+#<CR>
	Écriture	Gain -	<CR>*gain=-#<CR>
	Écriture	Définir la valeur de gain	<CR>*gain=value#<CR>
	Lecture	Obtenir la valeur de gain	<CR>*gain=?#<CR>
Service (Seulement pour le service)	Écriture	Mode service activé pour le rapport d'erreur	<CR>*error=enable#<CR>
	Lecture	Rapport de code d'erreur	<CR>*error=report#<CR>
	Lecture	Vitesse ventilateur 1	<CR>*fan1=?#<CR>
	Lecture	Vitesse ventilateur 2	<CR>*fan2=?#<CR>
	Lecture	Vitesse ventilateur 3	<CR>*fan3=?#<CR>
	Lecture	Vitesse ventilateur 4	<CR>*fan4=?#<CR>
	Lecture	Vitesse ventilateur 5	<CR>*fan5=?#<CR>
	Lecture	Vitesse ventilateur 6	<CR>*fan6=?#<CR>
	Lecture	Température 1	<CR>*tmp1=?#<CR>
	Lecture	Voyant DEL	<CR>*led=?#<CR>