



RP6502/RP7502/RP8602
Màn hình phẳng tương tác
Hướng Dẫn Người Dùng



Khước từ trách nhiệm

BenQ Corporation không đại diện hay đảm bảo, dù được nói rõ hay hiểu ngầm, về nội dung của tài liệu này. BenQ Corporation bảo lưu quyền sửa đổi ấn phẩm này và thỉnh thoảng thay đổi về nội dung mà không có nghĩa vụ thông báo tới bất kỳ người nào về sự sửa đổi hay thay đổi đó.

Tuyên bố từ chối trách nhiệm nhãn hiệu HDMI

Các thuật ngữ HDMI và HDMI High-Definition Multimedia Interface, cũng như lô-gô HDMI là các nhãn hiệu thương mại hoặc các nhãn hiệu thương mại đã đăng ký của công ty HDMI Licensing Administrator, Inc. tại Hoa Kỳ và các quốc gia khác.



Bản quyền

Bản quyền 2022 BenQ Corporation. Bảo lưu mọi quyền. Không phần nào của ấn phẩm này được sản xuất lại, truyền, chép lại, lưu trữ trong một hệ thống truy hồi hoặc được dịch sang bất kỳ ngôn ngữ hay ngôn ngữ máy tính nào, ở bất kỳ dạng nào hay bởi bất kỳ phương thức nào, điện tử, cơ khí, từ, quang học, hóa học, thủ công hay các phương thức khác, mà không có sự cho phép trước bằng văn bản của BenQ Corporation.

Hỗ trợ sản phẩm

Tài liệu này có mục đích cung cấp những thông tin chính xác và mới nhất tới khách hàng, do đó tất cả nội dung có thể đôi lúc được chỉnh sửa mà không thông báo trước. Vui lòng truy cập trang web để có phiên bản mới nhất của tài liệu này và thông tin sản phẩm khác. Các tệp có sẵn khác nhau theo kiểu máy.

1. Bạn cần kết nối máy tính của bạn với Internet.
2. Truy cập trang web tại địa phương từ www.BenQ.com. Bố cục và nội dung trang web có thể khác nhau tùy theo khu vực / quốc gia.
 - Tài liệu hướng dẫn sử dụng và tài liệu liên quan: www.BenQ.com > **Business (Doanh nghiệp)** > **SUPPORT (HỖ TRỢ)** > **Downloads (Tải xuống)** > tên kiểu máy > **User Manual (Hướng dẫn sử dụng)**
 - (Chỉ dành cho thị trường EU) Thông tin tháo dỡ: Có trên trang tải xuống hướng dẫn sử dụng. Tài liệu này được cung cấp dựa trên Quy định (EU) 2019/2021 khi sửa chữa hoặc tái chế sản phẩm của bạn. Luôn liên hệ với dịch vụ khách hàng ở địa phương để được bảo dưỡng trong thời gian bảo hành. Nếu bạn muốn sửa chữa sản phẩm đã hết hạn bảo hành, bạn nên đến gặp nhân viên bảo hành có chuyên môn và lấy các bộ phận sửa chữa từ BenQ để đảm bảo tính tương thích. Không tháo rời sản phẩm trừ khi bạn nhận thức được hậu quả. Nếu bạn không thể tìm thấy phần thông tin tháo dỡ trên sản phẩm của mình, hãy liên hệ với dịch vụ khách hàng địa phương để được hỗ trợ.

Nội dung

Hỗ trợ sản phẩm	3
Cảnh báo an toàn và thận trọng	6
Hướng dẫn an toàn quan trọng	7
Lưu ý về màn hình này	7
Lưu ý về tấm LCD của màn hình này	7
Thông báo an toàn cho điều khiển từ xa.....	8
Thông báo an toàn về pin	8
BenQ ecoFACTS	9
Thành phần trong hộp.....	10
Thiết lập màn hình	11
Lắp màn hình	11
Các bộ phận của màn hình và chức năng của chúng	13
Bảng điều khiển trước.....	13
Cổng đầu vào/đầu ra.....	15
Điều khiển từ xa	16
Sử dụng điều khiển từ xa.....	17
Kết nối.....	19
Kết nối đầu vào VGA.....	19
Kết nối mô-đun cảm ứng.....	19
Kết nối đầu vào kỹ thuật số.....	20
Kết nối đầu ra video	21
Kết nối với cổng nối tiếp.....	21
Kết nối nguồn điện	22
Thao tác cơ bản.....	23
Bật hoặc tắt màn hình	23
Cài đặt ban đầu.....	24
Cài đặt OSD	24
Chuyển đổi tín hiệu đầu vào	28
Tải phần mềm	28
Thiết lập kết nối Internet.....	28
Cập nhật phần mềm.....	31
Điều chỉnh mức âm lượng	31

Hướng dẫn quan trọng để sử dụng màn hình cảm ứng	36
Thao tác menu	37
Thao tác menu một chạm	37
Menu cài đặt	37
Thiết lập hệ thống	45
Giao diện hệ thống Android	50
Giao diện chính	50
ỨNG DỤNG	60
BenQ Suggests	60
InstaShare	61
InstaQPrint	62
WPS Office	63
Email	65
Thanh công cụ phụ	66
Blizz	67
Saffi	68
Thông tin sản phẩm	71
Thông số kỹ thuật	71
Kích thước (RP6502)	74
Kích thước (RP7502)	75
Kích thước (RP8602)	76
Độ phân giải tín hiệu đầu vào được hỗ trợ	77
Xử lý vấn đề	78

Cảnh báo an toàn và thận trọng



Biểu tượng tia chớp với đầu mũi tên trong một hình tam giác đều có mục đích cảnh báo người dùng phía trong vỏ sản phẩm có "điện áp nguy hiểm" không được cách điện có thể đủ mạnh để gây giật điện cho người.



Dấu chấm than trong một hình tam giác đều có mục đích cảnh báo người dùng về những hướng dẫn thao tác và bảo dưỡng (bảo trì) quan trọng kèm theo thiết bị.

THIẾT BỊ NÀY PHẢI ĐƯỢC NỐI ĐẤT

Để đảm bảo vận hành an toàn, phích cắm ba chân chỉ được cắm vào một ổ điện ba chân được nối đất hiệu quả thông qua dây dẫn hộ gia đình bình thường. Dây kéo dài được dùng với thiết bị này phải có ba lõi và được nối đất đúng cách. Dây kéo dài được kết nối sai là một nguyên nhân chính gây nguy hiểm tới tính mạng.

Việc thiết bị vận hành trôi chảy không có nghĩa ổ điện được nối đất hay việc lắp đặt an toàn tuyệt đối. Vì sự an toàn của bạn, nếu bạn nghi ngờ ổ điện không được nối đất hiệu quả, vui lòng tham khảo một kỹ sư điện được chứng nhận.

- Phích cắm của dây cấp điện phải sẵn sàng hoạt động. Ổ cắm điện xoay chiều (ổ nguồn điện) phải được lắp đặt gần thiết bị và được tiếp cận dễ dàng. Để ngắt kết nối hoàn toàn thiết bị này khỏi nguồn điện xoay chiều, rút phích cắm dây điện khỏi ổ điện xoay chiều.
- Không đặt màn hình này trên một bề mặt không bằng phẳng, dốc, hay không ổn định (ví dụ xe đẩy) bởi nó có thể đổ và gây hư hại cho chính nó hoặc các vật khác.
- Không đặt màn hình này gần nước như spa hay bể bơi, hoặc tại một vị trí khiến màn hình bị tạt hay xịt nước như trước một cửa sổ đang mở nơi nước mưa có thể xâm nhập.
- Không lắp đặt màn hình này trong một không gian kín không được thông hơi và lưu thông không khí thích hợp, như trong tủ kín. Để khoảng cách thích hợp xung quanh màn hình nhằm tỏa nhiệt bên trong. Không chặn bất kỳ lỗ thoát và đường lưu thông nào trên màn hình. Nhiệt độ quá cao có thể gây ra những nguy hiểm hay điện giật.
- Việc lắp đặt màn hình này phải được thực hiện bởi một kỹ sư được chứng nhận. Không lắp đặt màn hình này đúng cách có thể gây ra chấn thương hay thiệt hại tới người và chính màn hình này. Kiểm tra việc lắp đặt thường xuyên và bảo dưỡng màn hình định kỳ để đảm bảo điều kiện hoạt động tốt nhất.
- Chỉ sử dụng các phụ kiện được thông qua hay đề xuất bởi nhà sản xuất để lắp màn hình này. Sử dụng các phụ kiện sai hay không thích hợp có thể khiến màn hình bị rơi và gây ra chấn thương nghiêm trọng cho người. Đảm bảo bề mặt và các điểm cố định đủ chắc để giữ trọng lượng của màn hình.
- Để giảm nguy cơ điện giật, không tháo các nắp. Bên trong không có bộ phận nào có thể được bảo trì bởi người dùng. Tham khảo về bảo trì từ chuyên viên bảo trì được chứng nhận.
- Để ngăn ngừa chấn thương, yêu cầu lắp màn hình trước khi sử dụng.

Hướng dẫn an toàn quan trọng

1. Đọc những hướng dẫn này.
2. Giữ lại những hướng dẫn này.
3. Lưu ý tất cả cảnh báo.
4. Tuân theo tất cả hướng dẫn.
5. Không sử dụng thiết bị này gần nước.
6. Chỉ lau bằng vải khô.
7. Không chặn bất kỳ lối thoát thông hơi nào. Lắp đặt theo hướng dẫn của nhà sản xuất.
8. Không lắp đặt gần bất kỳ nguồn nhiệt nào như thiết bị sưởi, miệng thổi gió, bếp, hoặc những dụng cụ khác (bao gồm các âm ly) sản sinh ra nhiệt.
9. Không bỏ qua mục đích an toàn của phích cắm kiểu nổi đất hay phân cực. Phích cắm kiểu nổi đất có hai chấu dẹt, một chấu rộng hơn chấu kia. Phích cắm kiểu nổi đất có hai chấu dẹt và một chấu thứ ba nổi đất. Chấu dẹt to hoặc chấu thứ ba có mục đích an toàn. Nếu phích cắm được cung cấp không vừa với ổ cắm điện của bạn, hãy tham khảo một kỹ sư điện để thay thế ổ cắm điện đã lỗi thời.
10. Bảo vệ dây điện không bị dẫm lên hoặc bị kẹp, đặc biệt tại các phích cắm, ổ cắm điện tiện dụng, và tại nơi chúng đi ra từ thiết bị.
11. Chỉ sử dụng đồ đi kèm/phụ kiện được quy định bởi nhà sản xuất.
12. Chỉ sử dụng với xe đẩy, giá đứng, giá ba chân, giá treo, hoặc bàn được quy định bởi nhà sản xuất hoặc được bán cùng với thiết bị. Khi sử dụng xe đẩy, thận trọng khi di chuyển cả xe đẩy và thiết bị để tránh chấn thương do đổ.
13. Tháo thiết bị này ra khỏi ổ điện khi có sấm sét hoặc khi không sử dụng trong thời gian dài.
14. Tham khảo tất cả về bảo trì từ chuyên viên bảo trì được chứng nhận. Yêu cầu bảo trì khi thiết bị bị hư hại theo bất kỳ cách nào, như dây cáp điện hay phích cắm bị hư hại, chất lỏng bị tràn hay các vật thể rơi vào thiết bị, thiết bị tiếp xúc với mưa hay độ ẩm, không hoạt động bình thường, hoặc bị rơi.



Lưu ý về màn hình này

- Để ngăn ngừa các nguy cơ chấn thương vật lý, không cố tự mình nâng màn hình.
- Đảm bảo có bốn người trở lên để giúp nâng hoặc đưa lên xe đẩy hàng để chuyển màn hình đến vị trí cuối cùng.
- Để màn hình nằm ngang càng nhiều càng tốt.
- Chuẩn bị chỗ để dưới sàn trước khi mở hộp.

Lưu ý về tấm LCD của màn hình này

- Tấm Màn hình tinh thể lỏng (LCD) của màn hình này có một lớp kính bảo vệ rất mỏng có thể hằn vết hay xước và nứt vỡ nếu bị đập hoặc chịu áp lực. Chất nền tinh thể lỏng cũng có thể bị hư hại dưới lực tác động quá mạnh hay nhiệt độ cực đoan. Vui lòng xử lý thận trọng.
- Thời gian đáp ứng và độ sáng của tấm LCD có thể thay đổi tùy theo nhiệt độ môi trường.

- Tránh đặt màn hình dưới ánh sáng mặt trời trực tiếp hoặc nơi ánh sáng mặt trời trực tiếp hay ánh đèn pha chiếu vào tấm LCD, do sức nóng có thể gây hư hại tấm LCD và vỏ bên ngoài của màn hình và ánh sáng chói sẽ khiến việc xem màn hình khó hơn mức cần thiết.
- Tấm LCD chứa những điểm ảnh riêng biệt để hiển thị hình ảnh và được sản xuất theo các thông số thiết kế. Trong khi 99,9% điểm ảnh hoạt động bình thường, 0,01% điểm ảnh có thể liên tục sáng (màu đỏ, xanh lam hoặc xanh lá cây) hoặc không sáng. Đây là một hạn chế kỹ thuật của công nghệ LCD mà không phải là một lỗi.
- Màn hình LCD, tương tự màn hình plasma (PDP) và CRT truyền thống (Cathode Ray Tube), cũng bị hiện tượng "cháy hình" hay "lưu ảnh" trên màn hình dưới dạng các đường thẳng hoặc bóng hiển thị cố định. Để tránh hiện tượng này trên màn hình, tránh hiển thị ảnh tĩnh (như các trình đơn hiển thị trên màn hình, lô-gô đài TV, chữ hoặc biểu tượng cố định/không thay đổi) lâu hơn 30 phút. thỉnh thoảng thay đổi tỷ lệ khung hình. Lắp kín màn hình bằng hình ảnh và loại bỏ các đường viền màu đen khi có thể. Tránh hiển thị hình ảnh với tỷ lệ khung hình 16:9 trong thời gian dài, nếu không màn hình có thể có vết cháy nhìn rõ dưới dạng hai đường thẳng dọc.
Ghi chú: Trong những trường hợp nhất định, sự ngưng tụ có thể xảy ra trên mặt trong của nắp kính, đây là một hiện tượng tự nhiên và không ảnh hưởng tới hoạt động của màn hình. Sự ngưng tụ này sẽ thường biến mất sau khoảng 2 tiếng vận hành bình thường.
- Sê-ri RP không cung cấp chức năng lưu ảnh, để biết thêm thông tin, vui lòng tham khảo hướng dẫn lắp đặt. Nếu cần có một hình ảnh tĩnh cho màn hình, thì nên bật **Chuyển đổi pixel**. Xem [Cài đặt khác trên trang 43](#) để biết thêm thông tin.
- Sê-ri RP không hỗ trợ sử dụng theo chiều ngang; sử dụng theo chiều ngang có thể gây hư hại cho màn hình. BenQ sẽ không bảo hành những lỗi do sử dụng không đúng cách.

Thông báo an toàn cho điều khiển từ xa

- Không đặt điều khiển từ xa trong môi trường sức nóng trực tiếp, độ ẩm, và tránh lửa.
- Không để rơi điều khiển từ xa.
- Không để điều khiển từ xa tiếp xúc với nước hoặc độ ẩm. Không tuân thủ có thể dẫn đến trục trặc.
- Xác nhận không có vật thể chắn giữa điều khiển từ xa và cảm biến từ xa của sản phẩm.
- Khi điều khiển từ xa không được sử dụng trong thời gian dài, hãy tháo pin.

Thông báo an toàn về pin

Sử dụng sai kiểu pin có thể gây rò rỉ chất hóa học hoặc phát nổ. Xin lưu ý những điều sau:

- Luôn đảm bảo lắp đúng chiều các điện cực âm và dương của pin như được đánh dấu trong ngăn pin.
- Các kiểu pin khác nhau có những đặc điểm khác nhau. Không sử dụng lẫn các kiểu khác nhau.
- Không sử dụng lẫn pin mới và cũ. Sử dụng lẫn pin mới và cũ sẽ giảm tuổi thọ của pin hoặc gây rò rỉ chất hóa học từ pin cũ.

- Khi pin không hoạt động được, hãy thay chúng ngay.
- Các chất hóa học rò rỉ từ pin có thể gây kích ứng da. Nếu bất kỳ chất hóa học nào rỉ ra từ pin, lau nó ngay bằng vải khô, và thay thế pin càng sớm càng tốt.
- Do các điều kiện bảo quản khác nhau, tuổi thọ của những viên pin kèm theo sản phẩm của bạn có thể bị rút ngắn. Thay thế chúng trong vòng 3 tháng hoặc sớm nhất khi có thể sau khi sử dụng lần đầu tiên.
- Có thể có những giới hạn tại địa phương về việc thải loại và tái chế pin. Tham khảo quy chế tại địa phương của bạn hoặc nhà cung cấp dịch vụ thải loại chất thải.

BenQ ecoFACTS

BenQ has been dedicated to the design and development of greener product as part of its aspiration to realize the ideal of the “Bringing Enjoyment 'N Quality to Life” corporate vision with the ultimate goal to achieve a low-carbon society. Besides meeting international regulatory requirement and standards pertaining to environmental management, BenQ has spared no efforts in pushing our initiatives further to incorporate life cycle design in the aspects of material selection, manufacturing, packaging, transportation, using and disposal of the products. BenQ ecoFACTS label lists key eco-friendly design highlights of each product, hoping to ensure that consumers make informed green choices at purchase. Check out BenQ's CSR Website at <http://csr.BenQ.com/> for more details on BenQ's environmental commitments and achievements.



Thành phần trong hộp

Mở gói bán hàng và kiểm tra thành phần. Nếu có thành phần nào bị thiếu hoặc hư hỏng, xin vui lòng liên hệ với đại lý của bạn ngay lập tức.

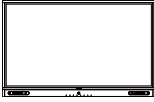

Màn hình LCD



Dây nguồn điện
(theo vùng)

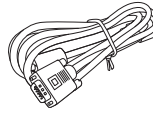

Cáp VGA x 1

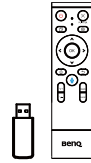

Điều khiển từ xa
2,4GHz

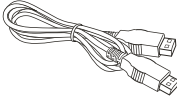

Cáp HDMI x 1

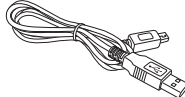

Cáp USB x 1

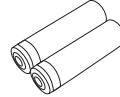

Pin AAA x 2

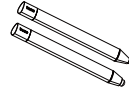

Bút cảm ứng x 2



Hướng dẫn bắt
đầu nhanh

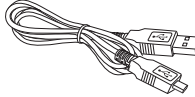

Cáp USB Type-C x 1



Gắn tường x 1



- Loại dây nguồn được cung cấp có thể khác với loại được minh họa tùy thuộc vào khu vực mua hàng.
- Trước khi bỏ hộp đựng, kiểm tra xem còn phụ kiện nào trong hộp không.
- Thải bỏ vật liệu đóng gói theo cách hợp lý. Bạn có thể tái chế các thùng các tông. Cần nhắc việc giữ lại hộp đựng (nếu có thể) để sau này vận chuyển màn hình.
- Không để các túi nhựa trong tầm tay của trẻ nhỏ hoặc trẻ sơ sinh.

Thiết lập màn hình

Lắp màn hình

Bạn có thể lắp màn hình trên bề mặt thẳng đứng với giá treo tường phù hợp. Hãy chú ý đến các lưu ý sau trong khi lắp đặt:

- Màn hình này nên được lắp đặt bởi ít nhất hai người trưởng thành. Việc thử lắp đặt màn hình này chỉ với một người có thể gây ra nguy hiểm và chấn thương.
- Tham khảo việc lắp đặt từ các kỹ thuật viên được chứng nhận. Việc lắp đặt không đúng cách có thể khiến màn hình bị rơi hoặc gặp trục trặc.

Lắp đặt màn hình trên tường

1. Đặt một tấm vải sạch khô và không để lại sợi trên một bề mặt phẳng ngang và không có đồ vật. Đảm bảo kích cỡ của tấm vải lớn hơn màn hình.
2. Nhẹ nhàng đặt úp màn hình LCD lên tấm vải.
3. Nguy cơ về độ ổn định: Màn hình phẳng có thể rơi, gây thương tích nặng hoặc tử vong. Để tránh bị thương, phải lắp màn hình phẳng này chặt vào tường theo hướng dẫn lắp đặt.

4. Xác định các lỗ bắt vít treo tường trên mặt sau của màn hình như trong hình minh họa.

RP6502

*Loại trục vít: M8*20L

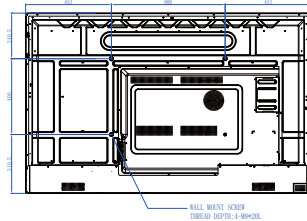

RP7502

*Loại trục vít: M8*20L

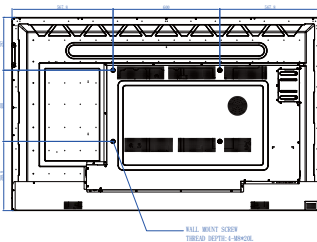

RP8602

*Loại trục vít: M8*20L

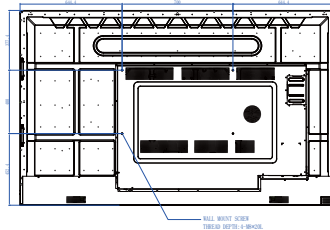

5. Lắp giá treo tường vào màn hình và gắn màn hình lên tường theo hướng dẫn của giá đỡ. Chiều dài của trục vít phải vượt quá độ dày của khung treo tường ít nhất 25 mm. Đảm bảo tất cả trục vít được siết chặt và giữ đúng cách. (Mô-men xoắn đề nghị: 470 - 635N•cm). Dụng cụ giá đỡ phải đủ khỏe để chịu được trọng lượng của màn hình.

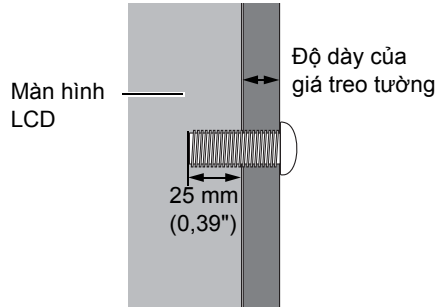

- Để duy trì thoáng khí thích hợp, giữ khoảng cách tối thiểu 10 mm từ mặt sau của màn hình đến tường.
- Vui lòng tham khảo một kỹ thuật viên chuyên nghiệp để lắp đặt treo tường. Nhà sản xuất không chịu trách nhiệm với những trường hợp lắp đặt không được thực hiện bởi một kỹ thuật viên chuyên nghiệp.

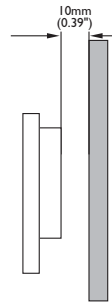

Các bộ phận của màn hình và chức năng của chúng

Bảng điều khiển trước

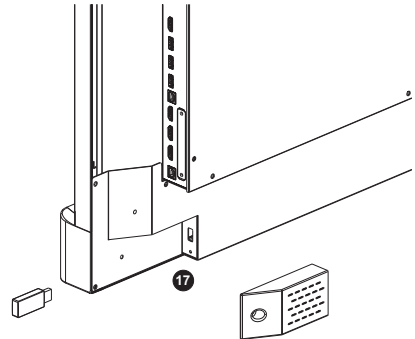
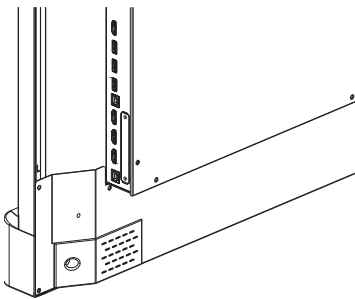
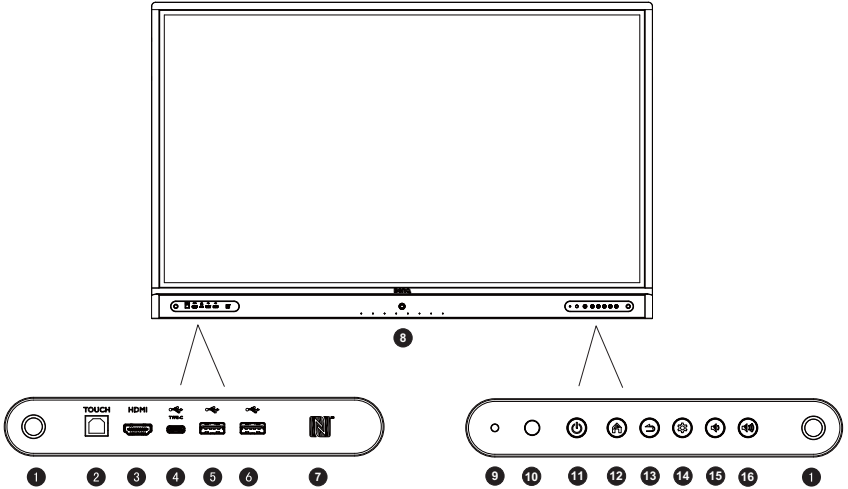

Số	Tên	Mô tả
1	Cảm biến PIR (Tầm gần)	Cảm biến PIR tầm gần. Bật cơ chế bảo vệ mắt khi phát hiện cơ thể người gần màn hình.

2 TOUCH	Đầu vào tín hiệu cảm ứng máy tính bên ngoài. Khi kết nối máy tính bên ngoài, ngoài việc kết nối các tín hiệu âm thanh và VGA của máy tính bên ngoài, cổng USB của máy tính bên ngoài cần phải được kết nối với nhóm tương ứng. Với điều kiện có cài đặt trình điều khiển, máy tính bên ngoài có thể được điều khiển cảm ứng thông qua thiết bị (chức năng cảm ứng có hiệu lực trong kênh VGA và HDMI theo mặc định).
3 HDMI	Đầu vào tín hiệu giao diện đa phương tiện độ nét cao. Kết nối với máy tính với đầu ra HDMI, hộp set-top-box hoặc các thiết bị video khác có khả năng nhận biết chức năng cảm ứng.
4 TYPE-C	USB Type-C. Kết nối với màn hình, âm thanh, cảm ứng, sạc. Không hỗ trợ truyền tải dữ liệu.
5 USB 3.0	Kết nối thiết bị USB như bàn phím USB, chuột USB và ổ flash USB. OPS theo sau.
6 USB 2.0	Kết nối thiết bị USB như bàn phím USB, chuột USB và ổ flash USB. OPS theo sau.
7 Chức năng NFC	Cảm Biến NFC: Đầu đọc và ghi NFC.
8 Cảm biến PIR (Tầm xa)	Cảm biến PIR tầm xa. Bật màn hình khi phát hiện có người đi vào phòng.
9 Cảm biến ánh sáng môi trường	Để phát hiện xem nguồn ánh sáng có di chuyển tới phạm vi của cảm biến hay không.
10 Bộ nhận tín hiệu IR	Nhận tín hiệu IR. Không gây cản trở bộ thu.
11 Nguồn	Chạm để vào chế độ tiết kiệm điện. Nhấn và giữ trong 4 giây trở lên để tắt nguồn.
12 Màn hình chính	Nhấn để quay lại màn hình chính.
13 Quay lại	Nhấn để quay lại trình đơn trước đó.
14 Menu	Nhấn để vào menu chức năng.
15 Giảm âm lượng	Nhấn để giảm âm lượng.
16 Tăng âm lượng	Nhấn để tăng âm lượng.
17 USB 2.0/1.5A	Tháo vít nắp để truy cập khe cắm USB cho khóa điện tử Wi-Fi.

Cổng đầu vào/đầu ra

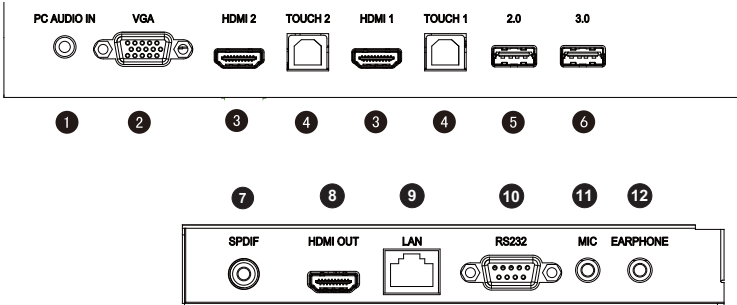

Số	Tên	Mô tả
1	PC AUDIO IN	Nhận tín hiệu âm thanh từ thiết bị bên ngoài.
2	VGA	Nhận tín hiệu RGB analog từ thiết bị bên ngoài (chẳng hạn như máy tính).
3	HDMI 1/ HDMI 2	Đầu vào tín hiệu giao diện đa phương tiện độ nét cao. Kết nối với máy tính với đầu ra HDMI, hộp set-top-box hoặc các thiết bị video khác có khả năng nhận biết chức năng cảm ứng.
4	TOUCH 1/ TOUCH 2	Đầu vào tín hiệu cảm ứng máy tính bên ngoài. Khi kết nối máy tính bên ngoài, ngoài việc kết nối các tín hiệu âm thanh và VGA của máy tính bên ngoài, cổng USB của máy tính bên ngoài cần phải được kết nối với nhóm tương ứng. Với điều kiện có cài đặt trình điều khiển, máy tính bên ngoài có thể được điều khiển cảm ứng thông qua thiết bị (chức năng cảm ứng có hiệu lực trong kênh VGA và HDMI theo mặc định).
5	USB 2.0	Kết nối thiết bị USB như bàn phím USB, chuột USB và ổ flash USB.
6	USB 3.0	Kết nối thiết bị USB như bàn phím USB, chuột USB và ổ flash USB. OPS theo sau.
7	SPDIF	Kết nối cáp SPDIF từ các thiết bị bên ngoài vào màn hình hiển thị để xuất âm thanh.
8	HDMI OUT	Kết nối với các thiết bị màn hình bằng đầu vào HDMI.
9	LAN	10/100 LAN Mbps, cổng kết nối RJ45. Cổng mạng này chỉ được sử dụng cho hệ điều hành Android đóng trên sản phẩm này.
10	RS232	Giao diện nối tiếp, được sử dụng để truyền dữ liệu chung giữa các thiết bị.
11	MIC	Kết nối vào micro.
12	EARPHONE	Kết nối với tai nghe.



• USB 2.0= 5 V \equiv 500 mA / USB 3.0= 5 V \equiv 900 mA

• Type C= 5V \equiv 2A

• OPS= 18V \equiv 5A

• \equiv : Dòng trực tiếp / DC

• \sim : Dòng xoay chiều/AC

• Chiều dài tối đa của cáp được sử dụng với các khe cắm USB là 5 m (USB 2.0) và 3 m (USB 3.0).

Điều khiển từ xa

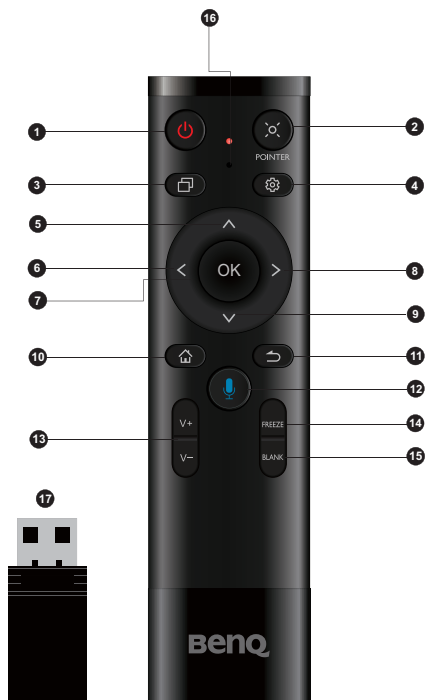

Bật hoặc tắt màn hình.



Phím con trỏ. Nhấn để kích hoạt chức năng đèn nháy hoặc con trỏ và làm theo hướng dẫn trên màn hình.



Nhấn để mở SwitchQ, công cụ chuyển đổi tác vụ để chuyển đổi giữa các ứng dụng và nguồn đầu vào gần đây.



Nhấn để mở hoặc đóng menu OSD.



Phím định hướng. Nhấn để chọn lên.



Phím định hướng. Nhấn để chọn trái.



Nhấn để tiếp tục.



Phím định hướng. Nhấn để chọn phải.



Phím định hướng. Nhấn để chọn xuống.



Nút màn hình chính hệ thống Android.



Phím quay lại.



Phím lệnh thoại. Nhấn để kích hoạt Saffi (Trợ lý bằng giọng nói BenQ), giữ nút trong hai giây, sau đó nói lệnh bạn có thể sử dụng. Nhả nút cho đến khi bạn hoàn thành lệnh.



Nói trực tiếp vào micrô tích hợp ở phần trên cùng của điều khiển từ xa. Đặt micrô gần miệng hoặc nói to và rõ.



Tăng/giảm âm lượng.



Đóng băng màn hình.



Nhấn phím một lần để vào màn hình trống.



Micrô.



Khóa cứng đi kèm để ghép nối với điều khiển từ xa. Đọc [Thông báo quan trọng về điều khiển từ xa trên trang 17](#) để biết thêm thông tin.

Thông báo quan trọng về điều khiển từ xa

1. Điều khiển từ xa này chỉ áp dụng cho các mẫu và/hoặc hệ điều hành cụ thể. Liên hệ với người bán của bạn nếu bạn có câu hỏi.
2. Các phím chức năng chỉ có thể hoạt động khi khóa cứng đi kèm được lắp vào BenQ IFP.
3. Điều khiển từ xa và khóa cứng đi kèm được ghép nối theo mặc định.

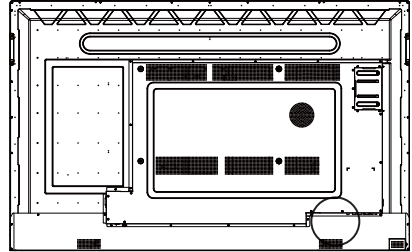

Sử dụng điều khiển từ xa

Lắp pin điều khiển từ xa

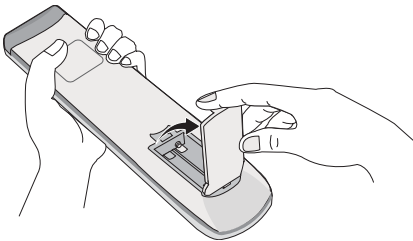

1. Mở nắp ngăn pin của điều khiển từ xa.

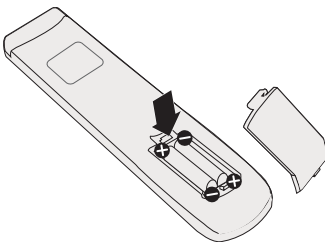

2. Lắp các viên pin được cung cấp sao cho cực dương và âm được đánh dấu của pin khớp với các dấu (+) và (-) trong ngăn pin.



Các viên pin được cấp sẵn giúp bạn thuận tiện vận hành màn hình ngay lập tức. Bạn nên thay chúng sớm nhất có thể.

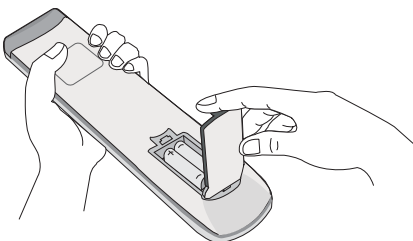

3. Lắp lại nắp ngăn pin.

Sử dụng BenQ IFP bằng điều khiển từ xa

1. Lắp khóa cứng đi kèm vào cổng USB của BenQ IFP.
2. Bạn có thể kích hoạt các chức năng trên màn hình sau khi điều khiển từ xa được kết nối với khóa cứng đi kèm làm bộ thu.
3. Để biết chức năng chi tiết của từng nút, vui lòng tham khảo [Điều khiển từ xa trên trang 16](#).

Ghép nối điều khiển từ xa và khóa cứng đi kèm

Nếu bạn gặp sự cố khi sử dụng phím chức năng trên điều khiển từ xa, hãy làm theo các bước và ghép nối lại điều khiển từ xa để giải quyết vấn đề:

1. Lắp khóa cứng đi kèm vào cổng USB của IFP và để điều khiển từ xa vào gần đó.
2. Nhấn cùng lúc **V-** và **BLANK**, đèn báo bắt đầu nhấp nháy.
3. Việc ghép nối được hoàn thành khi đèn báo ngừng nhấp nháy.

Mẹo sử dụng điều khiển từ xa

- Để bật/tắt nguồn màn hình, chỉ và hướng mặt trước của điều khiển từ xa thẳng vào cửa sổ cảm biến điều khiển từ xa của màn hình khi bạn nhấn các nút.
- Không để điều khiển từ xa bị ướt hay bảo quản ở môi trường ẩm (như phòng tắm).
- Nếu cửa sổ cảm biến điều khiển từ xa của màn hình tiếp xúc với ánh sáng mặt trời trực tiếp hay ánh sáng mạnh, điều khiển từ xa có thể không hoạt động chính xác. Trong trường hợp này, hãy thay đổi nguồn sáng, điều chỉnh lại góc màn hình hoặc sử dụng điều khiển từ xa từ một vị trí gần cửa sổ cảm biến điều khiển từ xa của màn hình hơn.

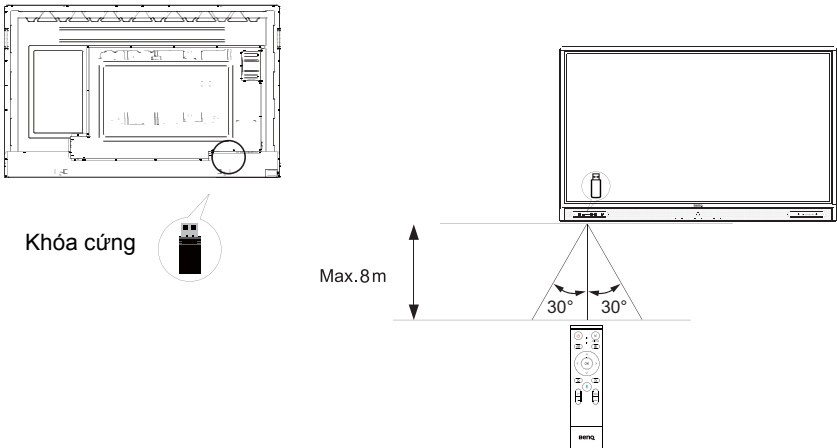

Kết nối

Kết nối đầu vào VGA

1. Kết nối giắc **VGA** trên màn hình vào giắc đầu ra VGA trên máy tính bằng cáp D-Sub (15 chân).
2. Kết nối giắc đầu ra âm thanh của máy tính với giắc **PC AUDIO IN** trên màn hình bằng cáp âm thanh thích hợp.

Kết nối mô-đun cảm ứng

Kết nối giắc **TOUCH** trên màn hình vào cổng USB của máy tính bằng cáp USB đi kèm. Mô-đun cảm ứng của màn hình hỗ trợ hoạt động Cảm và chạy dễ dàng. Không cần cài đặt trình điều khiển bổ sung trên máy tính.

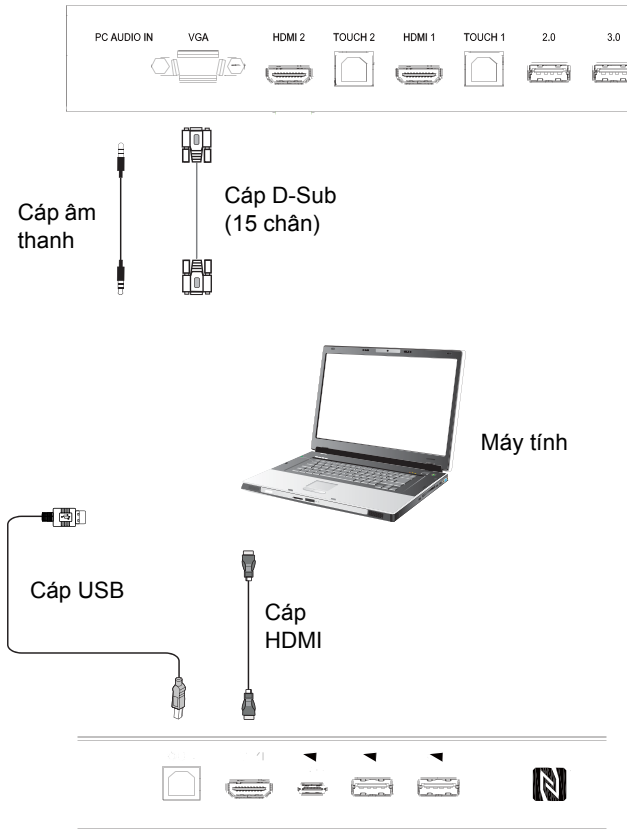

- Tránh chặn khung màn hình cảm ứng (nơi đặt cảm biến) khi bật mô-đun cảm ứng.
- Nên kết nối trực tiếp màn hình với máy tính hoặc máy tính xách tay. Tránh kết nối màn hình với thiết bị phụ nấp ngoài, có thể gây ra sự cố trong thao tác cảm ứng.
- Nếu xảy ra hình ảnh bóng mờ, hãy thử rút phích cắm và sau đó cắm lại tất cả cáp USB. Nếu ảnh vẫn bị lỗi, hãy sử dụng loại cáp USB loại B sang A khác.

Kết nối đầu vào kỹ thuật số

1. Kết nối khe đầu ra HDMI của một máy tính hay thiết bị A/V (như máy phát VCR hay DVD) vào khe đầu vào **HDMI** trên màn hình bằng cáp HDMI.
2. Để xem hình ảnh từ đầu vào này, nhấn  trên điều khiển từ xa để chuyển sang nguồn đầu vào tương ứng.

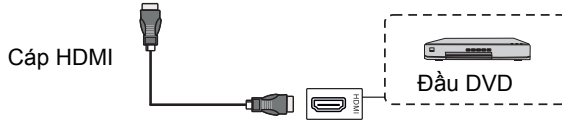
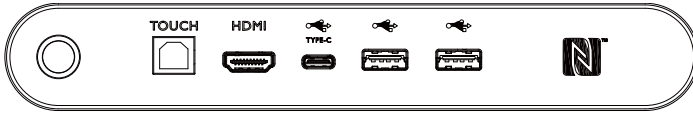

Máy tính



- Cáp áp dụng không được cung cấp và phải mua riêng.
- Màn hình có lựa chọn cho chế độ hai màn hình.

Kết nối đầu ra video

Đối với máy tính:

1. Sử dụng cáp HDMI để kết nối từ **HDMI OUT** đến các giắc cắm tương ứng của thiết bị.
2. Cắm dây nguồn và bật nguồn.
3. Nhấn  trên điều khiển từ xa để bật màn hình.

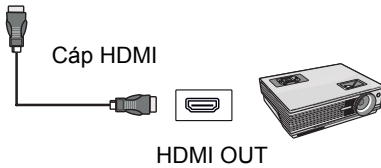
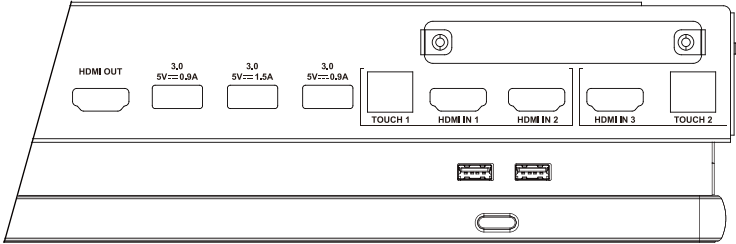

Kết nối với cổng nối tiếp

Kết nối trực tiếp máy tính với cổng **RS232** trên các cổng vào/ra.

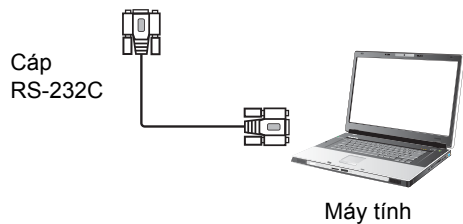
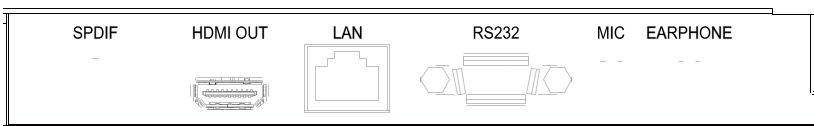

- Cáp áp dụng không được cung cấp và phải mua riêng.
- Kết nối này chỉ áp dụng cho cáp RS-232C.
- Sau khi sử dụng cổng nối tiếp để kết nối thiết bị điều khiển trung tâm và máy, có thể điều khiển chức năng nhất định của máy thông qua thiết bị điều khiển trung tâm, chẳng hạn như: bật/tắt máy và chỉnh âm lượng v.v.

Kết nối nguồn điện

Cắm một đầu dây nguồn điện vào giắc **Nguồn** trên màn hình và đầu còn lại vào một ổ điện thích hợp (nếu ổ điện có công tắc, hãy bật công tắc).

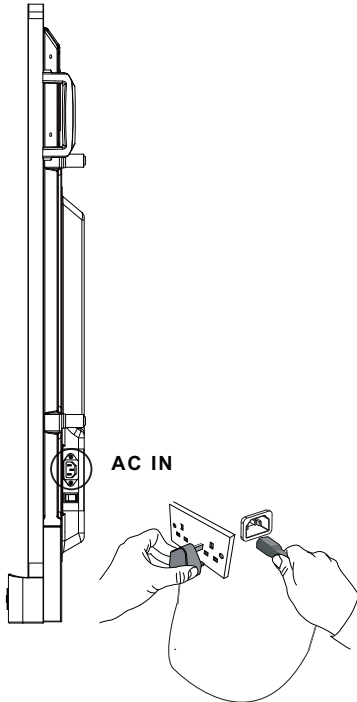

- Dây nguồn điện được cung cấp chỉ phù hợp để sử dụng với điện xoay chiều 100-240V.
- Dây nguồn điện và ổ điện được minh họa có thể khác với dây nguồn điện và ổ điện được sử dụng tại vùng của bạn.
- Chỉ sử dụng dây nguồn điện thích hợp cho vùng của bạn. Không bao giờ sử dụng một dây nguồn điện có vẻ hư hại hoặc bị sờn, hoặc thay đổi kiểu phích cắm trên dây nguồn điện.
- Lưu ý tải điện khi bạn sử dụng dây kéo dài hoặc nhiều bằng ổ cắm điện.
- Không có bộ phận nào có thể được bảo trì bởi người dùng trong màn hình này. Không bao giờ tháo vít hoặc tháo bất kỳ nắp đậy nào. Có điện áp nguy hiểm bên trong màn hình. Tắt điện và rút dây nguồn điện nếu bạn định di chuyển màn hình.
- Hình minh họa chỉ dành mục đích tham khảo.

Thao tác cơ bản

Bật hoặc tắt màn hình

1. Hãy chắc chắn làm theo hướng dẫn **Kết nối nguồn điện trên trang 22**.
2. Trước khi bật màn hình, đảm bảo Công tắc nguồn ở vị trí **BẬT**. Hệ thống sẽ vào chế độ chờ.

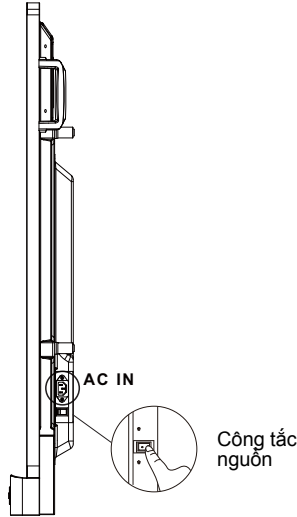

- Để bật màn hình, nhấn nút **Nguồn** trên bảng điều khiển của màn hình hoặc trên điều khiển từ xa.
- Để tắt màn hình, nhấn nút **Nguồn** trên bảng điều khiển của màn hình hoặc trên điều khiển từ xa. Hệ thống sẽ tự động vào chế độ chờ.

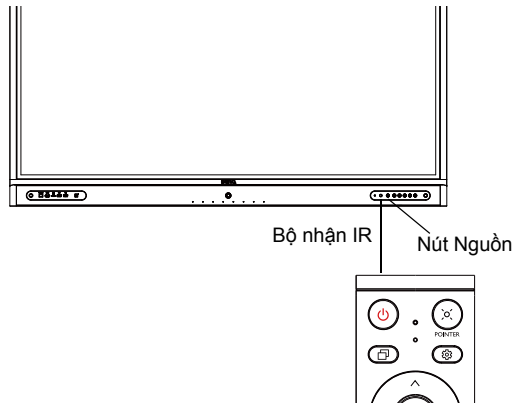

Chế độ chờ của màn hình vẫn tiêu thụ năng lượng. Để cắt nguồn điện hoàn toàn, chuyển Công tắc nguồn sang TẮT (O) và sau đó rút dây điện khỏi ổ điện.

Cài đặt ban đầu

Sau khi bạn đã kết nối màn hình với điện, bạn đã sẵn sàng để bật màn hình. Lần đầu tiên bật nguồn màn hình, bạn sẽ được hướng dẫn qua một loạt các màn hình thiết lập. Thực hiện theo các hướng dẫn trên màn hình hoặc các bước bên dưới để khởi động màn hình và hoàn tất thiết lập ban đầu.

1. Bật màn hình. Đợi cho màn hình hiển thị khởi động với màn hình BenQ. Có thể mất vài phút.
2. Chạm vào **Tiếp theo** trên màn hình để bắt đầu. Hãy làm theo hướng dẫn trên màn hình để cài đặt ngôn ngữ, ngày giờ và mạng. Hoặc bạn có thể bỏ qua bước này và hoàn thành cài đặt sau.

Cài đặt OSD

Dưới **Kết nối**, có thể chọn nguồn đầu vào mong muốn và chỉnh đèn nền. Tham khảo [Cài đặt cổng vào trên trang 37](#) để biết thêm thông tin.

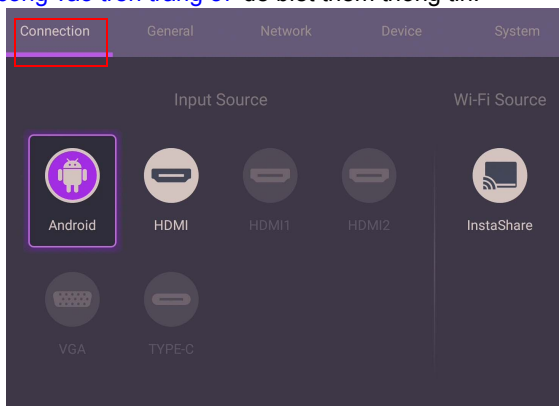

Thông tin tài khoản

Ba loại tài khoản được cung cấp: Khách, Admin, và Nhiều người dùng.

Khách

Dành cho sử dụng công cộng trong tài khoản Khách. Bạn có thể thay đổi hình chân dung, hình nền, âm lượng và độ sáng.

Admin

Đăng nhập là Admin. Trong phần **Cài đặt cá nhân**, bạn có thể thay đổi ảnh, hình nền và mật khẩu. Bạn cũng có thể kích hoạt **Dịch vụ AMS**, đặt **Tài khoản ngoại tuyến sẵn sàng**, và kiểm tra **Thông tin thiết bị**.

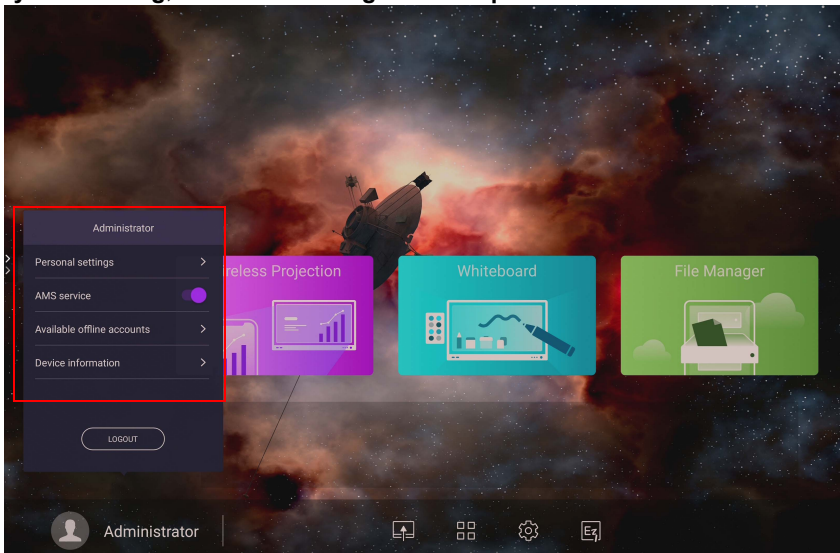

Nhiều người dùng

Để truy cập tài khoản cá nhân, trước tiên bạn phải yêu cầu quản trị viên kích hoạt dịch vụ AMS và tạo tài khoản của bạn thông qua **IAM**. Tham khảo [Quản lý người dùng trên trang 26](#) để biết thêm thông tin.

Quản lý người dùng

Để thêm người dùng mới, liên hệ với người quản lý CNTT của bạn để tạo tài khoản của bạn thông qua dịch vụ web BENQ IAM.

Tạo tài khoản mới

1. Là quản trị viên để tạo tài khoản mới cho người dùng thông thường, hãy truy cập trang web dịch vụ của BenQ: <https://ams.benq.com>. Nên dùng các trình duyệt Chrome và Firefox.
2. Đăng nhập và chọn **IAM**.

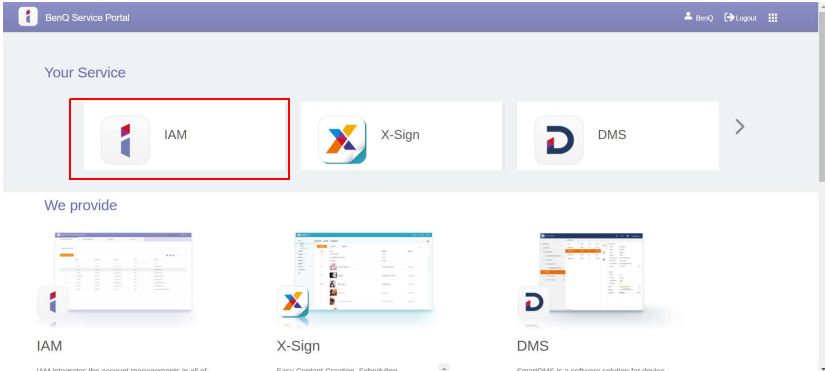

3. Nhấp **Tạo tài khoản mới** để tiếp tục.

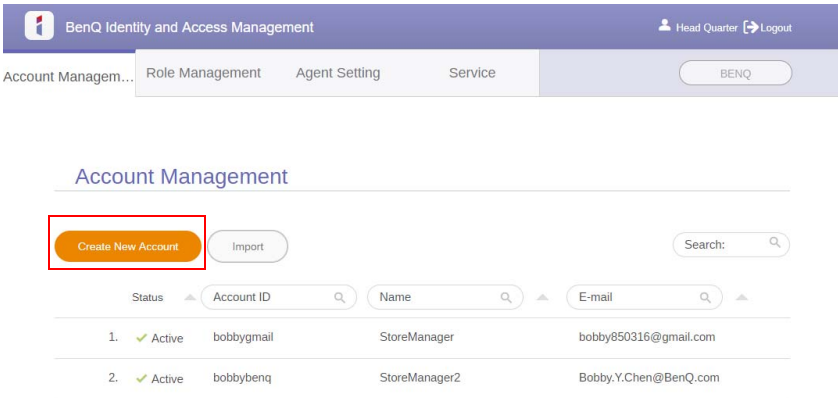

4. Điền vào các trường sau. Đảm bảo nhập đúng địa chỉ email và kích hoạt dịch vụ X-Sign và Broadcast. Nhấp vào **Gửi** để tạo tài khoản mới.



Bạn có thể dễ dàng chuyển sang dịch vụ khác, **X-Sign, DMS, AMS, Broadcast** bằng cách nhấp vào biểu tượng ở góc trên bên phải.

5. Tài khoản được tạo và email xác minh được gửi đến chủ sở hữu tài khoản mới.

Message ✕

The account has been created. We'll send the email from "BenQ". If it isn't in your inbox, check your folders. If a spam filter or email rule moved the email, it might be in the Spam, Junk, Trash, Deleted items, or Archive folder.

Close

Chuyển đổi tín hiệu đầu vào

Để chọn tín hiệu đầu vào, hãy thực hiện một trong các thao tác sau:

- Nhấn  trên điều khiển từ xa.
- Nhấn nút **Menu** trên bảng điều khiển phía trước.
- Kéo menu **OSD** lên từ dưới cùng giữa màn hình.

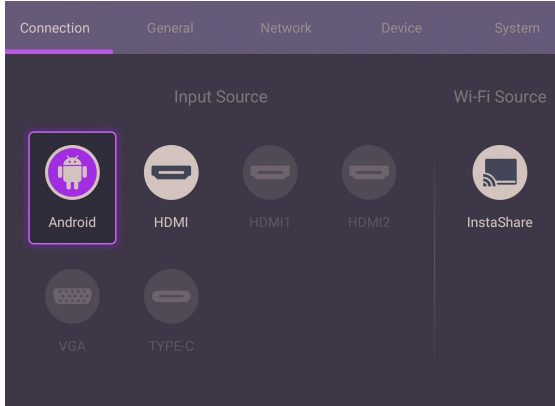

Tải phần mềm

BenQ có thể định kỳ phát hành các bản cập nhật phần mềm có thể bổ sung các chức năng hoặc ứng dụng liên quan đến màn hình của bạn. Để kiểm tra xem có bản cập nhật phần mềm nào cho thiết bị của bạn hay để có giấy phép bản quyền phần mềm, vui lòng truy cập <https://business-display.benq.com/en/findproduct/signage/software/partner-software/download.html>. Sau đó, nhập số sê-ri (có thể thấy trên nhãn dán ở mặt sau của màn hình) và nhấn **OK** để truy cập trang Tải phần mềm.

Thiết lập kết nối Internet

Màn hình của bạn phải được kết nối mạng để cập nhật OTA hoặc lướt Internet.



Để tìm địa chỉ MAC trong hệ điều hành Android, hãy truy cập **Cài đặt > Hệ thống > Giới thiệu > Trạng thái**.

Cài đặt mạng

Trên màn hình chính, hãy truy cập **Cài đặt > Hệ thống > Giới thiệu > Trạng thái**. Nếu không có địa chỉ IP nào được hiển thị, vui lòng kết nối màn hình với cáp ethernet.

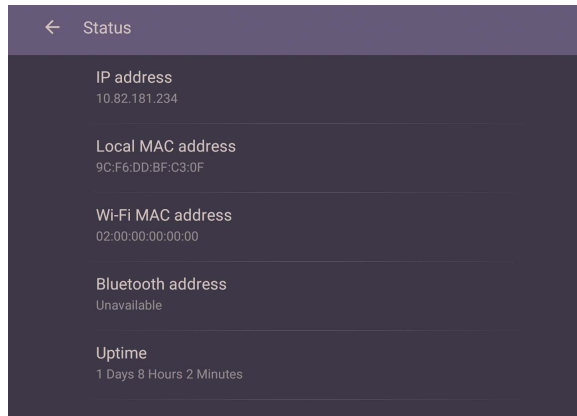

Kết nối không dây

Bạn phải sử dụng bộ điều hợp không dây để kết nối màn hình với Internet không dây. Vui lòng liên hệ nhà kinh doanh tại địa phương của bạn để biết thêm thông tin về cách cấu hình kết nối không dây.

1. Nhấn  trên điều khiển từ xa hoặc truy cập **Mạng > Wi-Fi**.

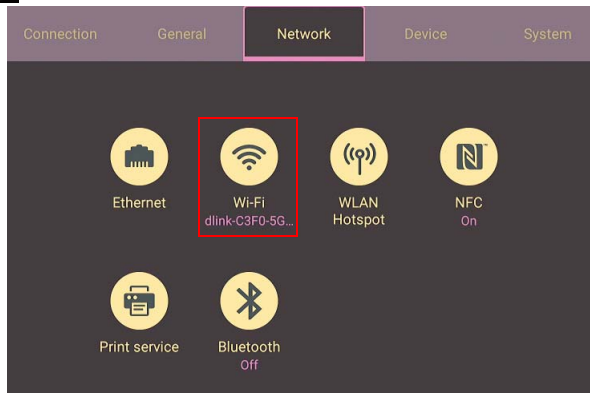

2. Lắp khóa cứng Wi-Fi và bộ chuyển đổi sẽ tự động thay đổi sang **BẬT**. Danh sách các mạng khả dụng sẽ hiển thị trên màn hình.

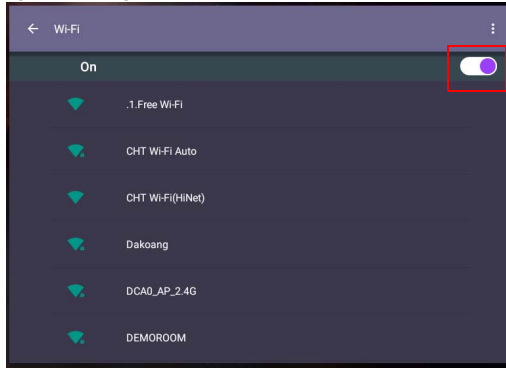

3. Chạm vào tên mạng để kết nối mạng. Cần có mật khẩu nếu đây là lần đầu tiên bạn sử dụng mạng. Nhập mật khẩu và nhấn **Kết nối**. Thiết bị được kết nối với WLAN.



- Nếu muốn kết nối với mạng không dây an toàn, nhập mật khẩu để truy cập mạng không dây khi được nhắc và chạm vào **Kết nối**.
- Về kết nối không dây, sản phẩm BenQ được bán không bao gồm khóa điện tử không dây nên bạn phải mua riêng qua đại lý địa phương.

Cập nhật phần mềm

Bất cứ khi nào một phiên bản mới của phần mềm được đưa ra, hệ thống sẽ tự động phát hiện bản cập nhật và nhắc bạn tải nó về mỗi khi bạn bật màn hình. Nếu bạn muốn cập nhật phần mềm, hãy chọn **CẬP NHẬT MẠNG** hoặc **CẬP NHẬT USB** để tiếp tục cập nhật. Hoặc bạn có thể bỏ qua bước này và cập nhật phần mềm sau.

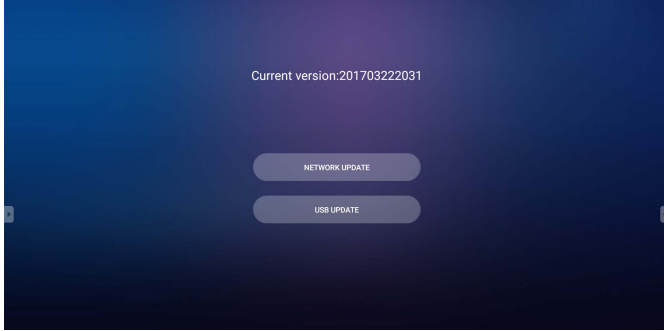

Để cập nhật phần mềm theo cách thủ công:

1. Truy cập vào **Hệ thống > Giới thiệu > Cập nhật hệ thống**.

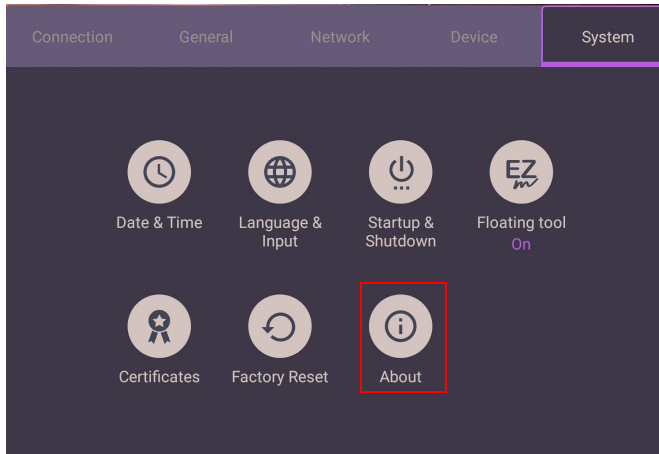

2. Nếu có bản cập nhật, hệ thống sẽ bắt đầu cập nhật.



- Quá trình cập nhật phần mềm có thể mất một lúc để hoàn tất.
- Trong quá trình cập nhật, không tắt thiết bị hoặc ngắt kết nối Internet. Việc gián đoạn trong quá trình cập nhật phần mềm có thể làm hỏng vĩnh viễn màn hình của bạn.

Điều chỉnh mức âm lượng

Để chỉnh mức âm lượng, thực hiện một trong các thao tác sau:

- Nhấn **V+** / **V-** trên điều khiển từ xa để chỉnh âm lượng.
- Nhấn **🔊** / **🔇** ở bảng điều khiển phía trước của màn hình.
- Truy cập vào **Cài đặt > Chung** để điều chỉnh âm lượng. Tham khảo [Cài đặt chung trên trang 38](#) để biết thêm thông tin.



Sử dụng màn hình cảm ứng

Bạn có thể sử dụng màn hình cảm ứng quang học để điều khiển hệ điều hành. Màn hình cảm ứng có thể mô phỏng các chức năng chuột cơ bản và hỗ trợ các chức năng đa chạm cho Windows 10/8/7/XP, Mac OS 10.11~10.14, Chrome OS 58 và Android. Bảng dưới đây cho thấy một danh sách cử chỉ mà bạn có thể sử dụng trên màn hình cảm ứng.

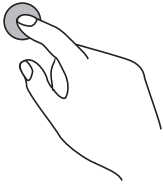
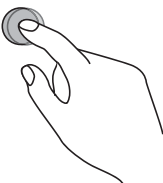
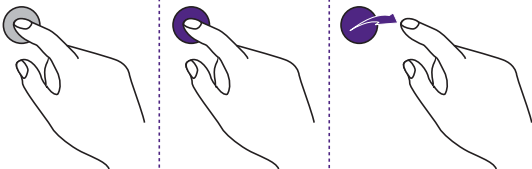
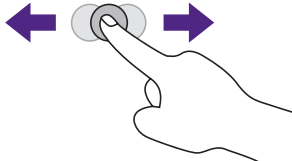

- Đảm bảo rằng bạn đã cài đặt cáp USB trên màn hình với máy tính.
- Windows là thương hiệu đã được đăng ký của tập đoàn Microsoft tại Hoa Kỳ và các quốc gia khác.

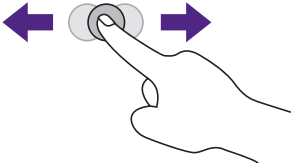
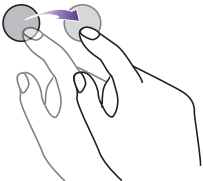
Chức năng OS	Hành động cử chỉ
Với Windows XP, Windows 7, Windows 8 và Windows 10	
Nhấp vào	Chạm vào màn hình một lần. 
Nhấp đúp	Chạm vào màn hình hai lần. 
Nhấp chuột phải	<ol style="list-style-type: none"> 1. Nhấn vào mục tiêu. 2. Giữ và chờ cho vòng màu xanh xuất hiện. 3. Nhả ngón tay. 
Kéo	Kéo một ngón tay sang trái hoặc phải. 

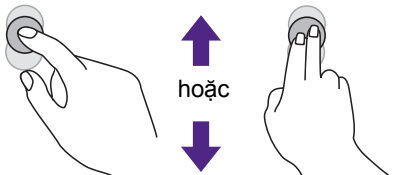
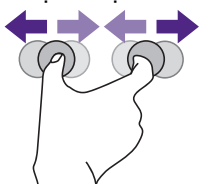
Chức năng OS	Hành động cử chỉ
Với Windows 7, Windows 8 và Windows 10	
Lựa chọn	<p>Kéo một ngón tay sang trái hoặc phải.</p> 
Lia lên / Lia xuống / Quay lại / Về trước	<p>Kéo nhanh ngón tay (Búng) theo hướng mong muốn.</p> 
<p>Chức năng đa chạm</p> <p>Đối với Windows 7 - Các phiên bản Home Premium, Professional, Enterprise và Ultimate</p>	
Nhấp chuột phải	<ol style="list-style-type: none"> 1. Nhấn vào mục tiêu. 2. Chạm vào màn hình bằng một ngón tay khác. 3. Nhả ngón tay thứ hai. 
Cuộn	<p>Kéo một hoặc hai ngón tay lên hoặc xuống.</p> 
Thu phóng	<p>Đuỗi hai ngón tay ra hoặc co lại.</p> 

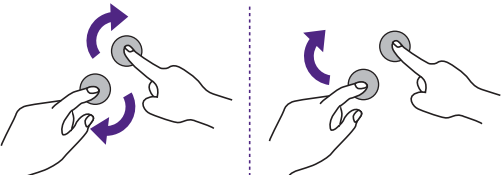
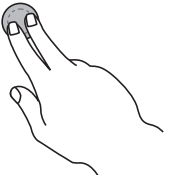
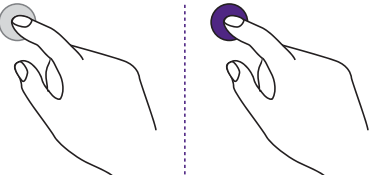
Chức năng OS	Hành động cử chỉ
<p>Được hỗ trợ bởi các ứng dụng cụ thể</p>	<ul style="list-style-type: none"> • Di chuyển hai ngón tay về hướng ngược nhau. • Dùng một ngón tay để xoay quanh ngón khác. 
<p>Được hỗ trợ bởi các ứng dụng cụ thể</p>	<p>Chạm hai ngón tay cùng lúc. Mục tiêu nên là điểm giữa ở giữa các ngón tay.</p> 
<p>Với Windows XP và Windows 7</p>	
<p>Đánh thức từ chế độ ngủ của Windows (S3)</p>	<p>Nhấn và giữ trong 4 giây.</p> 

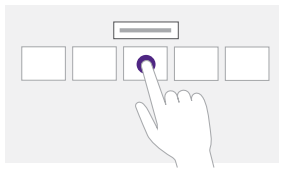
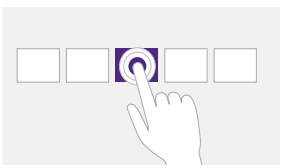
Cử chỉ	Mô tả
<p>Đối với Windows 8</p>	
	<p>Nhấn và giữ để học</p> <p>Tương tác cảm ứng này khiến cho thông tin chi tiết hoặc hình ảnh giảng dạy (ví dụ: công cụ chú giải hoặc menu ngữ cảnh) được hiển thị mà không gắn với hành động nào. Mọi thứ được hiển thị theo cách này không ngăn cản người dùng lia tay nếu họ bắt đầu trượt ngón tay.</p>
	<p>Chạm để thực hiện hành động chính</p> <p>Chạm vào một phần tử sẽ gọi ra hành động chính của nó, ví dụ như khởi chạy một ứng dụng hoặc thực thi lệnh.</p>

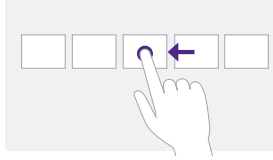
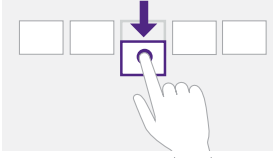
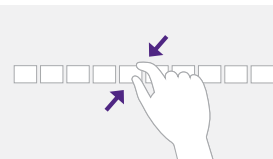
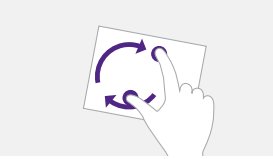
Cử chỉ	Mô tả
	<p>Trượt để lia tay</p> <p>Trượt được sử dụng chủ yếu để tương tác lia tay nhưng cũng có thể được sử dụng để di chuyển, vẽ hoặc viết. Trượt cũng có thể được sử dụng để nhấn vào các phần tử nhỏ, dày đặc bằng cách chà (trượt ngón tay qua các đối tượng liên quan chẳng hạn như các nút tròn).</p>
	<p>Vuốt để chọn, ra lệnh và di chuyển</p> <p>Trượt ngón tay một khoảng ngắn, vuông góc với hướng lướt, chọn đối tượng ở dạng danh sách hoặc dạng lưới (Bảng điều khiển giao diện danh sách và giao diện lưới). Hiện thị Thanh ứng dụng với các lệnh liên quan khi chọn các đối tượng.</p>
	<p>Chụm và kéo để phóng to</p> <p>Mặc dù các cử chỉ chụm và kéo thường được sử dụng để thay đổi kích thước, nhưng chúng cũng cho phép nhảy đến phần đầu, phần cuối hoặc bất cứ vị trí nào trong nội dung với Thu phóng theo ngữ nghĩa. Điều khiển Thu phóng theo ngữ nghĩa cung cấp chế độ xem phóng to để hiển thị các nhóm mục và cách nhanh chóng tìm sâu vào chúng.</p>
	<p>Lật để xoay</p> <p>Dùng hai hoặc nhiều ngón tay để xoay đối tượng.</p>

Hướng dẫn quan trọng để sử dụng màn hình cảm ứng

Hãy làm sạch màn hình khi có dấu hiệu hỏng hóc trên màn hình cảm ứng.

- Trước khi lau màn hình, phải tắt màn hình, và rút dây điện ra.
- Loại bỏ bụi hoặc chất bẩn khỏi màn hình và bộ lọc nhựa hồng ngoại theo định kỳ. Nên sử dụng một lượng nhỏ rượu để làm sạch bộ lọc nhựa hồng ngoại.
- Để tránh làm hỏng màn hình, không sử dụng bất kỳ loại vật liệu mài mòn nào để lau màn hình.
- Sử dụng chất tẩy trung hòa để làm sạch màn hình cảm ứng. Tránh sử dụng chất tẩy rửa có chất ăn mòn, chẳng hạn như dầu chuối hoặc amoniac.
- Làm ẩm khăn mềm, không có xơ bằng chất tẩy trung tính và sau đó làm sạch màn hình cảm ứng.
- Không phun chất tẩy rửa trên bề mặt màn hình hoặc trực tiếp lên phần thân. Có thể khiến chập mạch màn hình cảm ứng.
- Để màn hình cảm ứng tránh ánh sáng mặt trời trực tiếp hoặc đèn sân khấu.

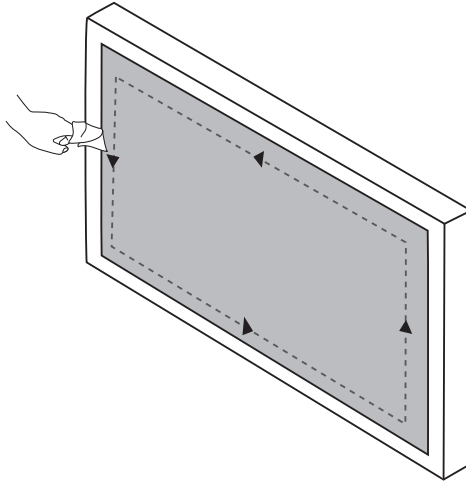

Thao tác menu

Thao tác menu một chạm

Kéo menu **OSD** từ dưới cùng ở giữa màn hình lên, như minh họa bên dưới, để vào menu **OSD**.

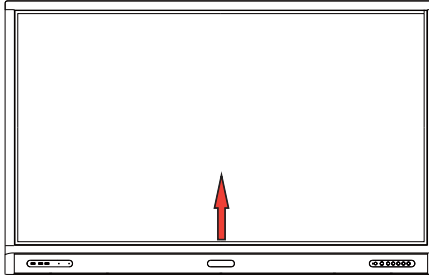



Menu cài đặt

Cài đặt cổng vào

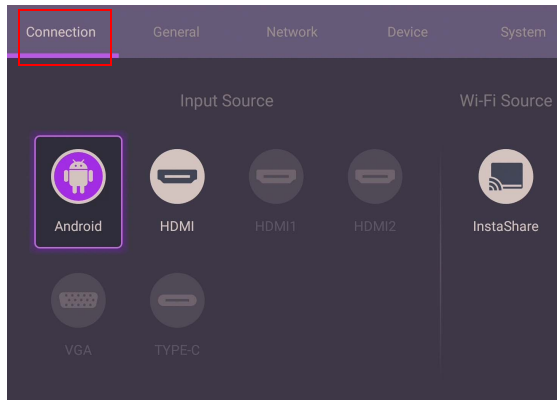
Nhấn  trên điều khiển từ xa, **Menu** trên bảng điều khiển phía trước hoặc kéo từ giữa phía dưới đến giữa màn hình để vào menu **OSD**.



- Nhấn  trên điều khiển từ xa và nhấn **OK** để xác nhận hoặc nhấp trực tiếp vào nguồn đầu vào mong muốn.
- Nhấn  trên điều khiển từ xa hoặc nhấp vào vùng trống bên ngoài menu để thoát menu.

Cài đặt chung

Vào **Chung** để truy cập vào cài đặt **Âm thanh** và **Hình ảnh**.

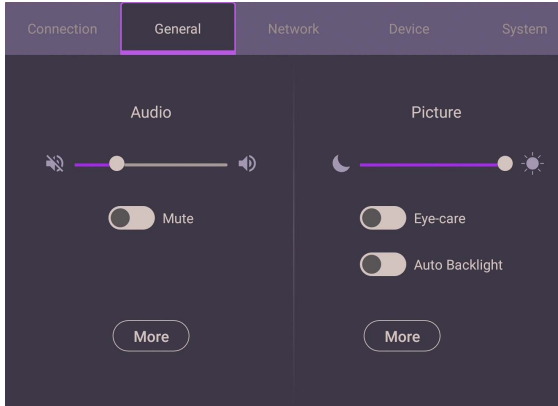

Âm thanh

- Trong mục **Âm thanh**, sử dụng thanh âm lượng để điều chỉnh âm lượng của màn hình.
- Vuốt trực tiếp để bật hoặc tắt **Tắt âm**.
- Vào **Xem thêm** để vào menu **Âm thanh**.

Hình ảnh

- Trong mục **Hình ảnh**, sử dụng thanh độ sáng để điều chỉnh độ sáng màn hình.
- Bạn có thể bật chức năng **Eye-Care** trên menu OSD. **Eye-Care** chuyển chế độ hiển thị ánh sáng màu xanh lam thấp và kích hoạt chức năng không nhấp nháy.
- Vuốt trực tiếp để bật hoặc tắt **Đèn nền tự động**.
- Vào **Xem thêm** để vào menu **Hình ảnh**.

Giải pháp Eye-Care

Ánh sáng màu xanh có bước sóng dưới 455 nm có thể ảnh hưởng đến tầm nhìn và độ tuổi mắt. Giải pháp **Eye-Care** được thiết kế để bảo vệ thị lực: màn hình cung cấp công nghệ chăm sóc mắt độc quyền với khả năng hoạt động không nhấp nháy và phát ra ánh sáng xanh cực thấp, ngăn ngừa căng mắt, mỏi mắt và thoái hoá điểm vàng do việc ngồi lâu trước màn hình. Ngoài ra, giải pháp màn hình chống lóa tiên tiến giảm thiểu phản chiếu gây sao lãng và hiện tượng lóa để có năng suất và sự thoải mái tối ưu.



Gợi ý để sử dụng màn hình lâu dài:

- Nghỉ mắt 10 phút sau 30 phút sử dụng liên tục.
- Mỗi 20 phút nhìn vào màn hình, hãy nhìn vào khoảng cách xa trong 20 giây.
- Khi đau và mỏi mắt, hãy nhắm mắt lại trong một phút rồi đảo mắt theo mọi hướng.

Để kích hoạt giải pháp chăm sóc mắt thông minh:

- Bật chức năng Eye Care trong phần **Chung**.
- Truy cập vào **Thiết bị > Hiện thị > Tùy chọn Eye Care**.

Menu	Mô tả
Tiêu chuẩn	Đặt làm giá trị mặc định sau khi chức năng Eye-Care được kích hoạt.
Phát hiện đang cảm	Kích hoạt cảm biến chuyển động PIR để phát hiện cơ thể người và kích hoạt cơ chế bảo vệ mắt.
Độ sáng tự động	Đèn nền của bảng điều khiển sẽ được điều chỉnh tự động theo ánh sáng xung quanh.

Ánh sáng xanh thấp và Không nhấp:

- Để phù hợp với chứng nhận TUV ánh sáng xanh thấp, cài đặt mặc định là **Chế độ ảnh: Tiêu chuẩn, Độ sáng: 50, Tương phản: 50, và Nhiệt độ màu: Tiêu chuẩn**, và sau đó bật chức năng **Eye-Care**.
- Để phù hợp với chứng nhận TUV Không nhấp, cài đặt mặc định là **Chế độ ảnh: Tiêu chuẩn, Độ sáng: 50, Tương phản: 50, và Nhiệt độ màu: Tiêu chuẩn**.



Để biết thêm thông tin về cài đặt Hình ảnh, hãy tham khảo phần [Cài đặt ảnh trên trang 41](#).

Cảm Biến PIR (Cảm biến chuyển động)

- Bạn có thể bật chức năng **Cảm Biến PIR** trên menu OSD. **Cảm Biến PIR** cho phép bạn cảm nhận chuyển động, thường được dùng để phát hiện chuyển động của người đi vào hoặc ra khỏi phạm vi của cảm biến.
- Màn hình tự động bật **Eye-Care** và làm mờ độ sáng của màn hình khi có người đi trước cảm biến.



Hiệu suất của **Cảm Biến PIR** bị giới hạn bởi môi trường và các đối tượng xung quanh.

Cài đặt âm thanh

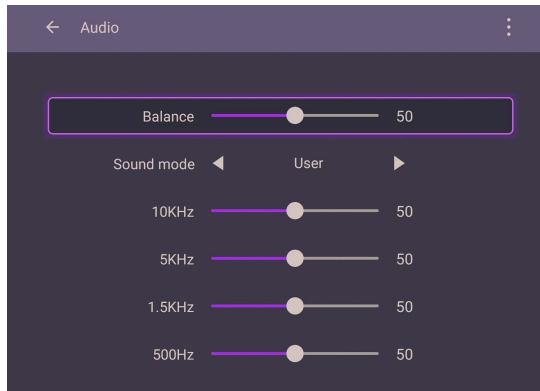
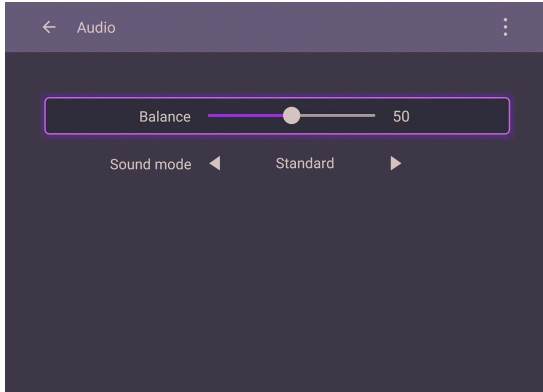

- Nhấn **▲/▼/◀/▶** trên điều khiển từ xa và nhấn **OK** để xác nhận hoặc trực tiếp nhấp vào một mục.
- Nhấn **➡** trên điều khiển từ xa hoặc nhấp vào vùng trống bên ngoài menu để thoát menu.

Menu	Mô tả
Cân bằng	Kéo núm để điều chỉnh cân bằng.
Chế độ âm thanh	<ul style="list-style-type: none"> • Chạm vào môi trường âm thanh thiết lập sẵn. Có các tùy chọn chế độ Tiêu chuẩn, Tin tức, Nhạc, Phim, Thể thao hoặc Người dùng. • Trong chế độ Người dùng, bạn có thể điều chỉnh 10 KHz, 5 KHz, 1,5 KHz, 500 Hz.

Cài đặt ảnh

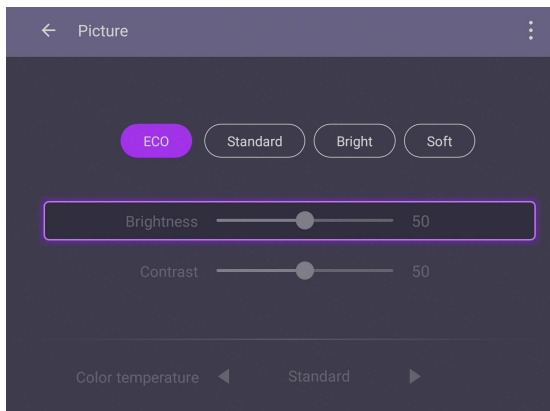
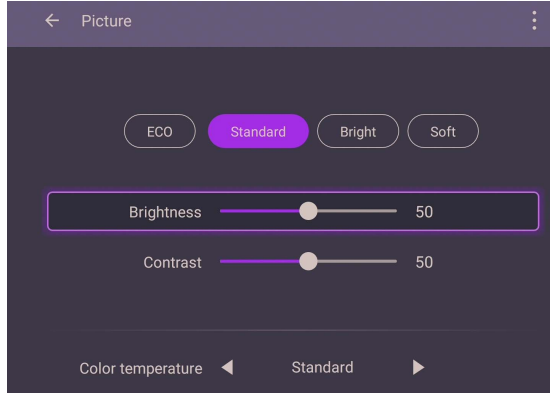

- Nhấn **▲/▼/◀/▶** trên điều khiển từ xa và nhấn **OK** để xác nhận hoặc trực tiếp nhấp vào một mục.
- Nhấn **⏪** trên điều khiển từ xa hoặc nhấp vào vùng trống bên ngoài menu để thoát menu.

Menu	Mô tả
Chế độ ảnh	<ul style="list-style-type: none"> • Nhấn ▲/▼/◀/▶ trên điều khiển từ xa hoặc nhấp vào một chế độ hình ảnh. Có các tùy chọn Eco, Tiêu chuẩn, Sáng và Mềm. • Trong chế độ Eco, Mức sáng, Tương phản, và Nhiệt độ màu bị khóa.
Mức sáng	Trong chế độ Tiêu chuẩn , Sáng và Mềm , nhấn ◀/▶ trên điều khiển từ xa hoặc kéo núm điều để điều chỉnh độ sáng.
Tương phản	Trong chế độ Tiêu chuẩn , Sáng , và Mềm , nhấn ◀/▶ trên điều khiển từ xa hoặc kéo núm điều để điều chỉnh độ tương phản.
Nhiệt độ màu	Nhấn ▲/▼/◀/▶ trên điều khiển từ xa hoặc nhấp vào nhiệt độ màu thiết lập sẵn cho hình ảnh. Có các tùy chọn Tiêu chuẩn , Lạnh hoặc Ấm .

Cài đặt màn hình

Vào **Thiết bị** > **Màn hình** để truy cập cài đặt **Màn hình**.

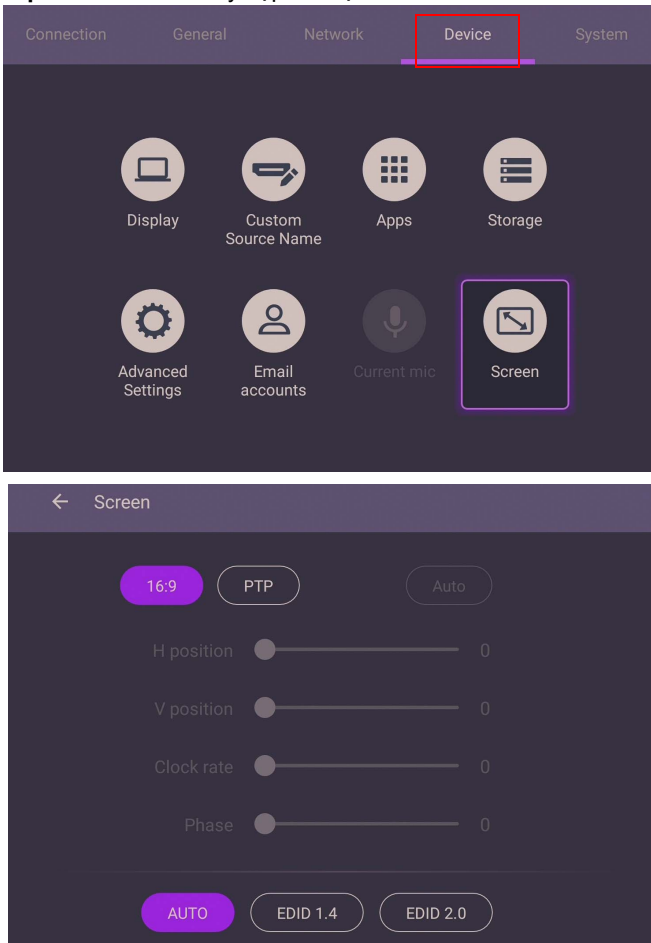

- Nhấn **↔** / **↕** / **◀** / **▶** trên điều khiển từ xa và nhấn **OK** để xác nhận hoặc trực tiếp nhấp vào một mục.
- Nhấn **⏪** trên điều khiển từ xa hoặc nhấp vào vùng trống bên ngoài menu để thoát menu.
- Nhấn **◀** / **▶** trên điều khiển từ xa và nhấn **OK** để điều chỉnh hình ảnh.

Menu	Mô tả
Tỷ lệ khung hình	Nhấn ◀ / ▶ trên điều khiển từ xa hoặc nhấp vào tỷ lệ khung hình. Có các tùy chọn 16:9 hoặc PTP . Bạn cũng có thể chọn Tự động để chỉnh ảnh.

- Màn hình sẽ tự động chuyển sang chế độ tiết kiệm điện khi không phát hiện có ai trong phạm vi của cảm biến.
- Màn hình sẽ tự động tắt khi không phát hiện có ai trong phạm vi của cảm biến trong thời gian dài.
- Sử dụng chức năng **Vị Trí Ngang**, **Vị Trí Đứng**, **Xung nhịp** và **Pha** để điều chỉnh hình ảnh theo cách thủ công.





Menu	Mô tả
Vị Trí Ngang	Nhấn để di chuyển màn hình sang trái hoặc sang phải.
Vị Trí Đứng	Nhấn OK trên điều khiển từ xa hoặc nhấp vào công tắc để khóa hoặc mở khóa cảm biến IR điều khiển từ xa ở mặt trước của màn hình.

Cài đặt khác

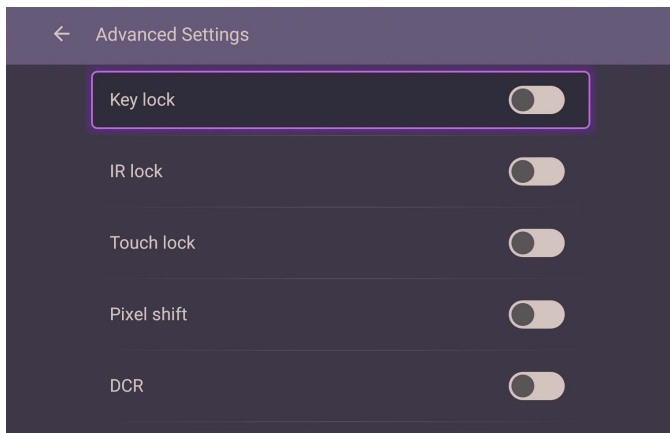
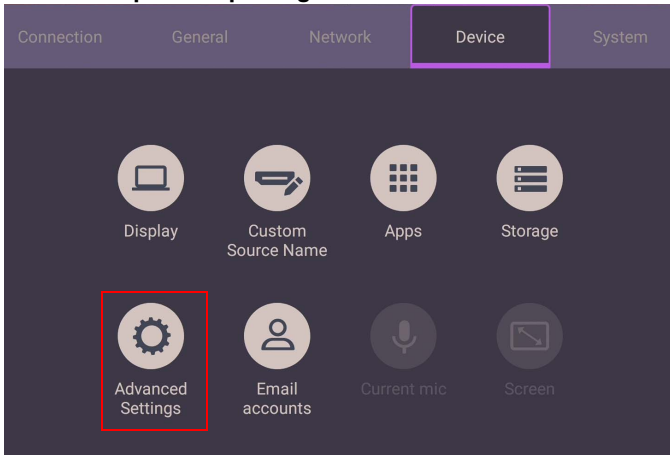
Cài đặt nâng cao

Truy cập vào **Thiết bị** > **Cài đặt nâng cao**.



- Nhấn  /  /  /  trên điều khiển từ xa và nhấn **OK** để xác nhận hoặc trực tiếp nhấp vào một mục.
- Nhấn  trên điều khiển từ xa hoặc nhấp vào vùng trống bên ngoài menu để thoát menu.

Menu	Mô tả
Khóa phím	Nhấn OK trên điều khiển từ xa hoặc nhấp vào công tắc để khóa hoặc mở khóa các nút trên mặt trước của màn hình.
Khóa IR	Nhấn OK trên điều khiển từ xa hoặc nhấp vào công tắc để khóa hoặc mở khóa cảm biến IR điều khiển từ xa ở mặt trước của màn hình.
Khóa cảm ứng	Nhấn OK trên điều khiển từ xa hoặc nhấp vào công tắc để khóa hoặc mở khóa màn hình.
Chuyển đổi pixel	Nhấn OK trên điều khiển từ xa hoặc nhấp vào biểu tượng để đặt thay đổi pixel ngăn không cho lưu giữ hình ảnh.
DCR	Nhấn OK trên điều khiển từ xa để bật hoặc tắt DCR .



- Nếu bàn phím, IR và cảm ứng bị khóa cùng lúc, hãy làm theo các bước để mở khóa:

Nhấn  trên điều khiển từ xa trong năm giây.

- Với tình trạng lưu giữ ảnh, vui lòng xem [Lưu ý về tấm LCD của màn hình này trên trang 7](#) để biết thêm thông tin.

Thiết lập hệ thống

Trên màn hình chính, chọn **Cài đặt > Hệ thống** để vào cài đặt hệ thống.

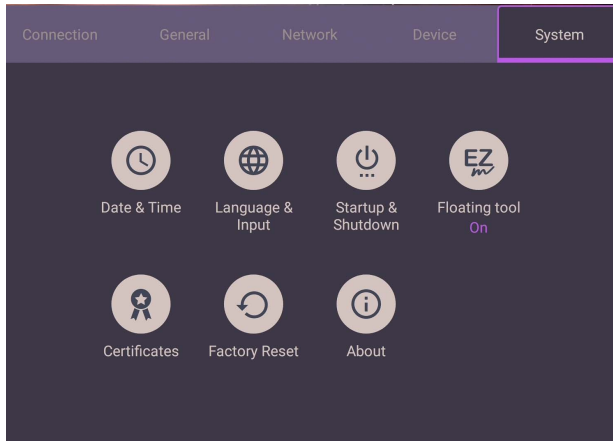

- Nhấn  trên điều khiển từ xa hoặc nhấp vào vùng trống bên ngoài menu để thoát menu.

Tùy chọn	Mô tả
Ngày và giờ	Nhấp để đặt ngày, giờ và định dạng của chúng trong Android.
Ngôn ngữ và nhập liệu	Nhấp để đặt Ngôn ngữ , bàn phím và phương thức nhập trong Android.
Khởi động & Tắt	Nhấp để đặt Kênh khởi động , Tùy chọn khởi động OPS , Wake on Lan và Nhắc tắt nguồn . Tham khảo Khởi động & Tắt trên trang 47 để biết thêm thông tin.
Công cụ nổi	Nhấp để mở và đóng công cụ nổi. Tham khảo Thanh công cụ ghi chú nổi trên trang 51 để biết thêm thông tin.
Giới thiệu	Nhấp để xem thông tin hệ thống trong Android.



Dung lượng bộ nhớ còn trống cho người dùng thay đổi tùy theo số lượng ứng dụng và hình ảnh được cài đặt trước chiếm toàn bộ dung lượng lưu trữ.

Cài đặt Proxy

- Truy cập vào **Mạng > Ethernet**.

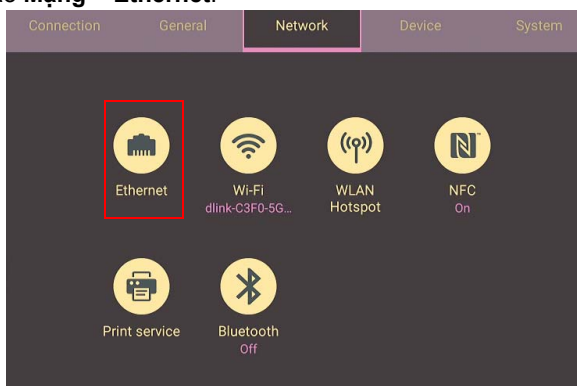

- Nhấn **Proxy** để vào cài đặt proxy.

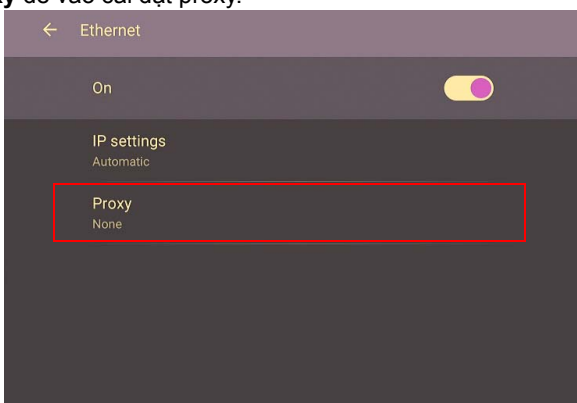

- Nhập tên máy chủ proxy.
- Nhập kênh đang sử dụng.

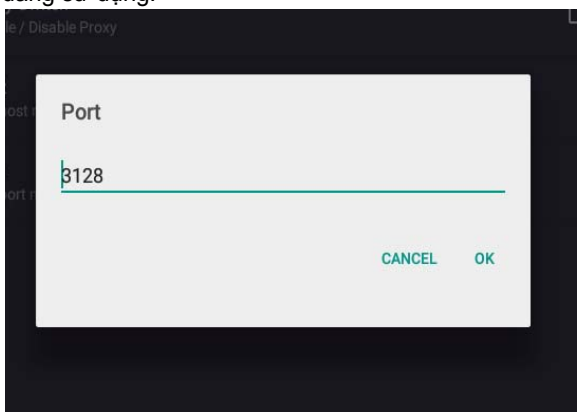

Khởi động & Tắt

- Truy cập vào **Hệ thống > Khởi động & Tắt**.

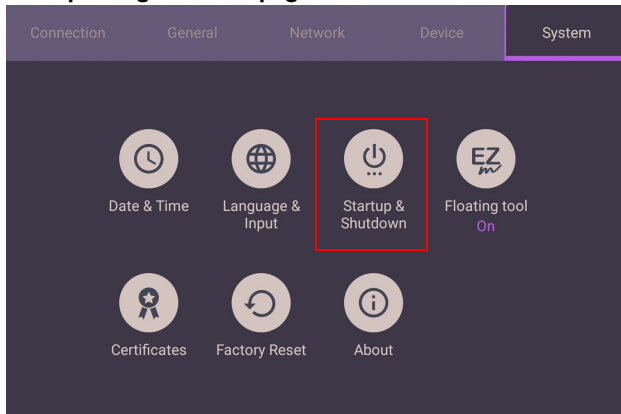

- Đối với **Nguồn khởi động**, bạn có thể chọn **Kênh cuối cùng** hoặc các nguồn khác.

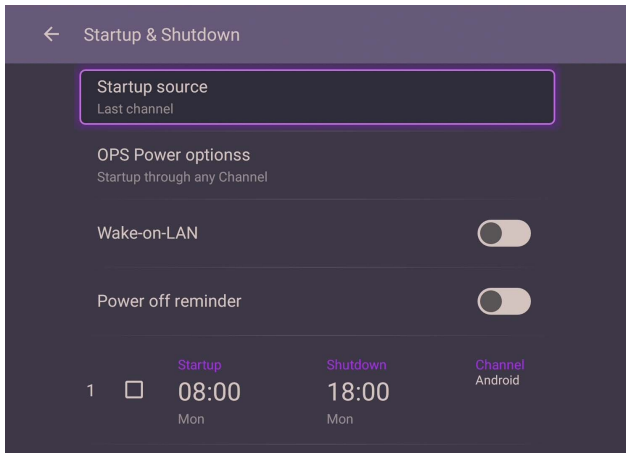

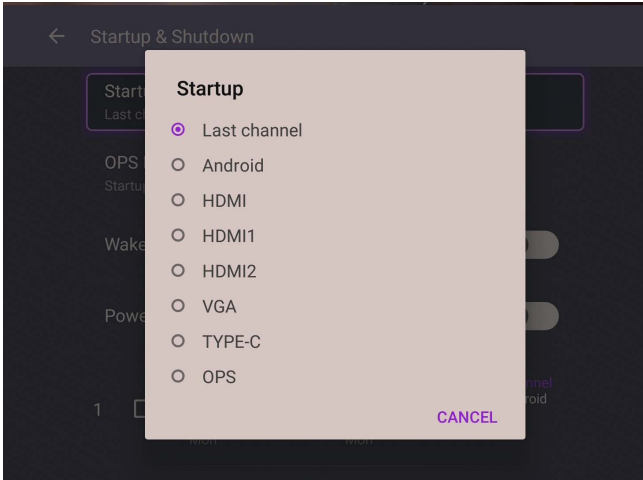

- Đối với **Tùy chọn khởi động OPS tích hợp**, bạn có thể chọn **Tùy chọn Chỉ khởi động qua tùy chọn khởi động tích hợp OPS** hoặc **Khởi động qua kênh bất kỳ**.

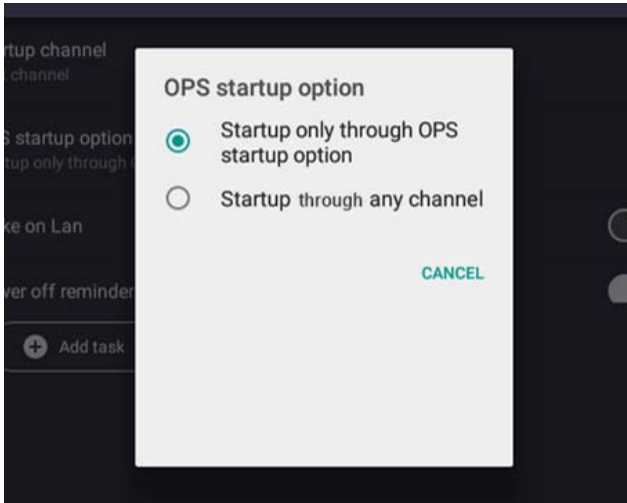

- Đối với **Nhắc tắt nguồn**, bạn có thể đặt thời gian khởi động và tắt máy. Có thể chọn lịch trình bằng cách chọn các ngày trong tuần.

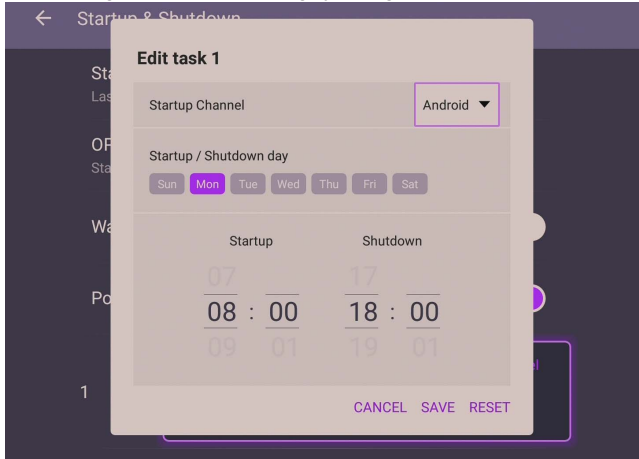

Giao diện hệ thống Android





Lưu ý rằng đây là hệ điều hành Android đóng. Không thể tải xuống và sử dụng các ứng dụng trái phép trên hệ thống này.

Giao diện chính

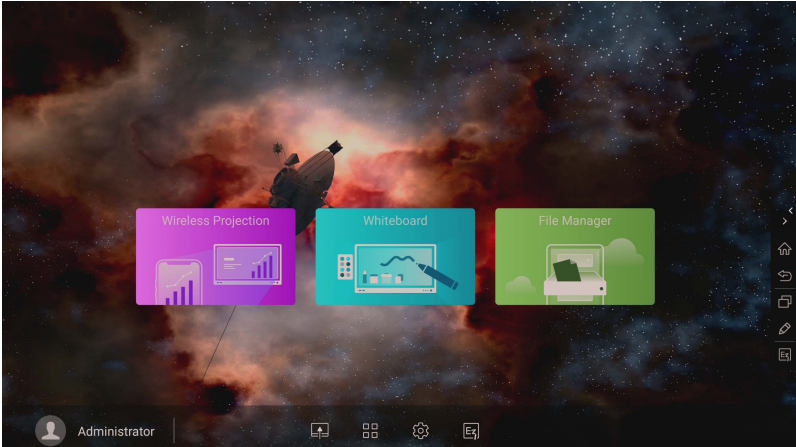
Màn hình hiển thị giao diện chính của Android theo mặc định.



Để điều hướng giao diện chính của Android:

- Nhấn  trên điều khiển từ xa hoặc **Màn hình chính** trên bảng điều khiển phía trước để quay lại giao diện chính.
- Nhấn  trên điều khiển từ xa hoặc kéo lên menu **OSD** từ dưới cùng ở giữa màn hình để vào menu **OSD** để chọn đầu vào.

Thanh công cụ ghi chú nổi

Thanh công cụ ghi chú nổi là một chức năng thuận tiện cho phép bạn viết nhanh hoặc tạo chú thích trên màn hình bất kỳ mà màn hình hiển thị. Trong bất kỳ nguồn đầu vào nào hoặc trong giao diện Android, hãy chạm và để hai ngón tay cách nhau khoảng 20 - 50 mm trên màn hình trong hơn hai giây để khởi chạy menu Thanh công cụ ghi chú nổi như hình bên dưới.

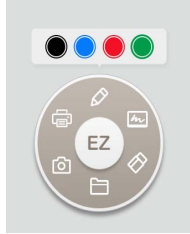

Biểu tượng	Chức năng	Mô tả
	Đóng và Di chuyển	Nhấn và giữ nút này để kéo và di chuyển Thanh công cụ ghi chú nổi xung quanh. Bạn cũng có thể nhấp vào nút để đóng thanh công cụ nổi và xóa tất cả các bút vẽ.
	Chú thích	Chạm để chuyển màu của bút vẽ. Có các tùy chọn màu xanh lam, đỏ, xanh lục và đen. Palm Tẩy tay tẩy được cung cấp để xóa nội dung trên màn hình bằng cách dùng lòng bàn tay trong khi đang viết mà không cần chuyển sang Tẩy.
	Bảng trắng	Nhấp vào để bắt đầu EZWrite 5.0 .
	Xóa Tất Cả	Nhấp để xóa tất cả chú thích trên màn hình. Bạn cũng có thể nhanh chóng xóa chú thích bằng cách xóa vân bàn hoặc bản vẽ trên màn hình cảm ứng bằng việc sử dụng nắm tay.
	Thư Mục Tập Tin	Nhấp để mở thư mục tập mới nhất.
	Ảnh chụp màn hình	Nhấp để chụp ảnh màn hình.
	Ghi hình	Nhấn để bắt đầu ghi màn hình.

Cảm biến CO₂

Giá trị nồng độ của cảm biến CO₂ có thể khác nhau tùy thuộc vào môi trường như nhiệt độ, độ ẩm và vị trí (bên cạnh cửa sổ hoặc ở nơi có điều hòa không khí). Điều này có nghĩa là cảm biến CO₂ sẽ luôn đo chính xác mức tăng theo mức ppm, nhưng đường cơ sở của phép đo có thể thay đổi theo thời gian.

Là bình thường nếu giá trị nồng độ cao hơn một chút hoặc thấp hơn hiệu chuẩn ban đầu của nó.

Cảm biến CO₂ có cơ chế tự điều chỉnh để làm cho cảm biến phù hợp hơn với môi trường lắp đặt hiện tại, để có giá trị chính xác hơn.

Nếu bạn không sử dụng thiết bị IFP hoặc bảo quản trong thời gian dài, vui lòng hiệu chỉnh trước khi sử dụng cảm biến CO₂. Để bắt đầu hiệu chuẩn, làm theo hướng dẫn.

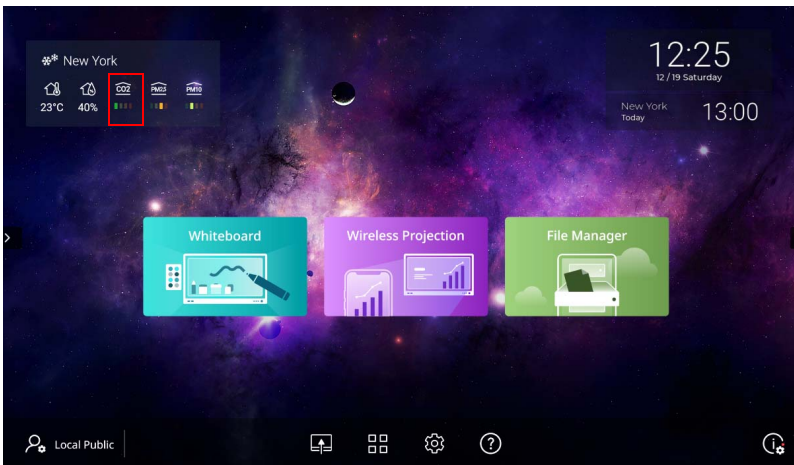

Hiệu chuẩn tự động

Để hiệu chỉnh nồng độ CO₂ tối ưu cho môi trường hiện tại, cơ chế hiệu chuẩn sẽ thu thập giá trị nồng độ CO₂ trong 25 giờ liên tục để đáp ứng nhiệt độ và độ ẩm của không gian hiện tại.

Trong quá trình hiệu chuẩn tự động, không làm gián đoạn hoặc tắt nguồn điện. Không di chuyển IFP và đảm bảo rằng thiết bị ở trong môi trường thông gió tốt để có kết quả hiệu chuẩn tốt hơn.



Mức CO₂ được đo bằng cảm biến TVOC tích hợp.

Tổng quan trình quản lý tập tin AMS

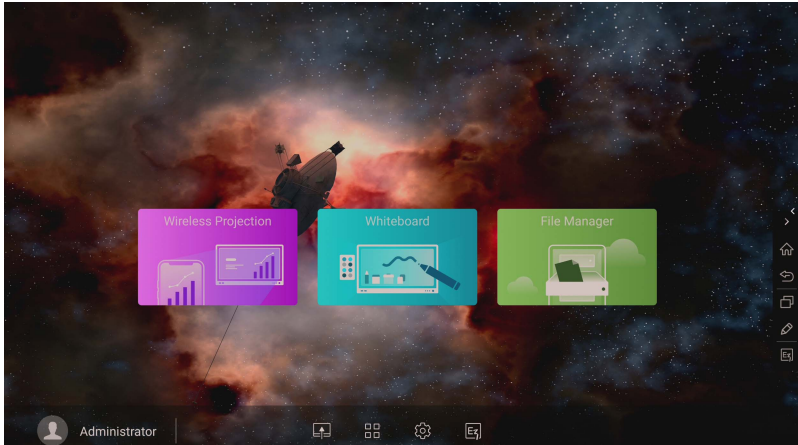

- Chạm  để chạy **AMS**. Với ứng dụng này, bạn có thể truy cập môi trường làm việc cá nhân hóa của bạn và các cài đặt và quản lý các tập tin và tài khoản của bạn trên bất kỳ IFP nào mà bạn đã đăng nhập.

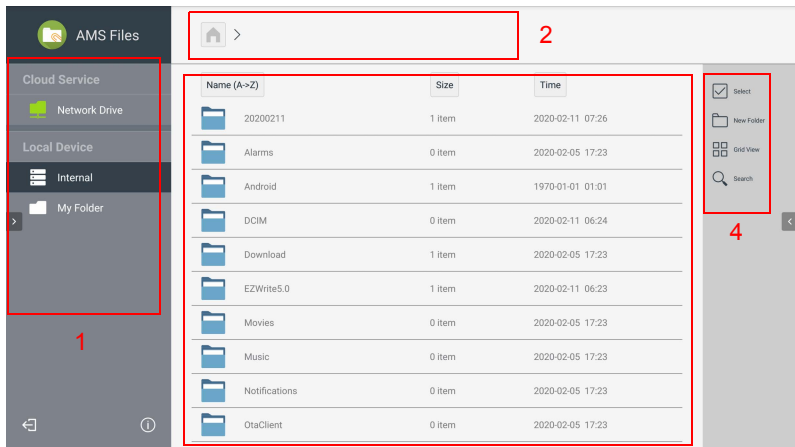

- Trong khi đăng nhập, bạn sẽ thấy bốn phần chính như được mô tả trong bảng bên dưới:



3

Mục	Mô tả
1. Chọn nguồn	<ul style="list-style-type: none"> Bạn có thể mở các tập tin từ các dịch vụ lưu trữ đám mây như Google Drive, Dropbox, hay Samba. Bạn cũng có thể mở các tập tin từ các thiết bị cục bộ như Bên trong, Thư mục của tôi, hay các USB được kết nối. <p> Biểu tượng  bên cạnh Google Drive, Dropbox cho biết tài khoản được gắn kết với dịch vụ AMS.</p>
2. Đường dẫn thư mục	Bạn có thể duyệt thư mục tập tin trong mục này.
3. Liệt kê tập tin	Bạn có thể xem một danh sách tập tin từ thiết bị lưu trữ bạn chọn.
4. Thẻ hoạt động	Bạn có thể chỉnh sửa các tập tin bằng các thẻ hoạt động tại đây.

 Người dùng thường chỉ có thể xem tập tin của họ, trong khi quản trị viên cục bộ có thể xem tất cả tập tin của những người sử dụng trong miền.



Tệp đa phương tiện





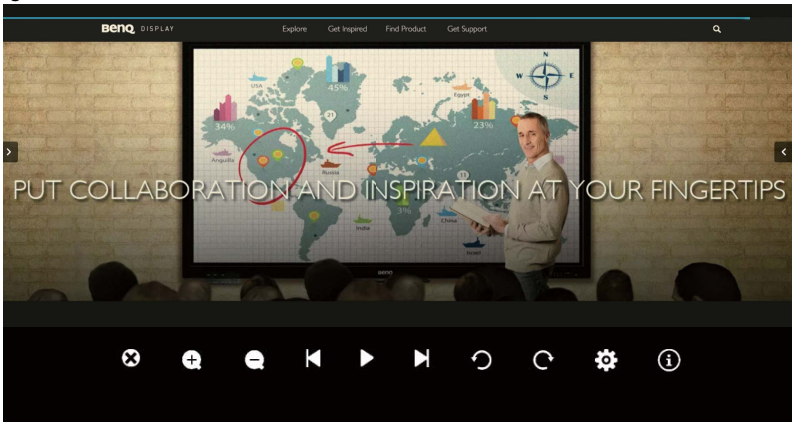



Tệp đa phương tiện như hình ảnh, tệp âm thanh và video có thể được phát bằng cách nhấn trực tiếp vào biểu tượng tệp.

Ảnh

Chọn tệp hình ảnh bạn muốn hiển thị trên màn hình và thực hiện bất kỳ chức năng nào có trên màn hình.



Biểu tượng	Chức năng
	Đóng tệp ảnh hiện tại.
	Phóng to hình ảnh hiện tại.

	Thu nhỏ hình ảnh hiện tại.
	Phát hình ảnh trước đó.
	Phát/tạm dừng phát lại hiện tại.
	Phát hình ảnh tiếp theo.
	Xoay ảnh ngược chiều kim đồng hồ.
	Xoay ảnh theo chiều kim đồng hồ.
	Vào cài đặt.
	Xem thông tin về tên tệp, thời gian tạo, kích thước tệp và định dạng tệp.





Định dạng ảnh được hỗ trợ (độ phân giải tối đa)

Tập tin	Ảnh	Phạm vi được hỗ trợ
.bmp	BMP	Độ Phân Giải Tối Đa: 8000 × 8000
		Độ phân giải tối thiểu: 4 x 4
.gif	GIF	Độ Phân Giải Tối Đa: 8000 × 8000
		Độ phân giải tối thiểu: 4 x 4
.jpeg/.jpg	JPEG/JPG	Độ Phân Giải Tối Đa: 8000 × 8000
		Độ phân giải tối thiểu: 4 x 4
.png	PNG	Độ Phân Giải Tối Đa: 8000 × 8000
		Độ phân giải tối thiểu: 4 x 4

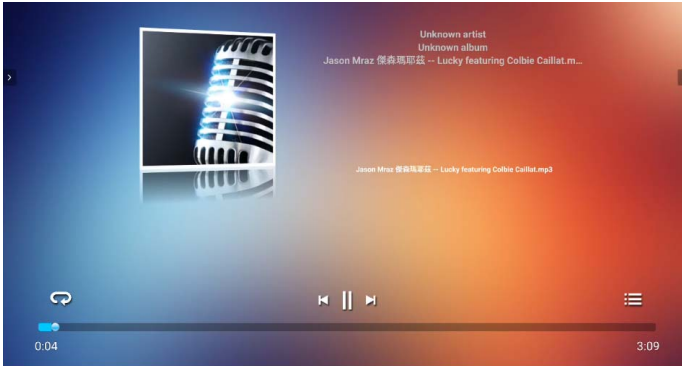
Âm thanh

Chọn tệp âm thanh bạn muốn phát và thực hiện bất kỳ chức năng nào có trên màn hình.



Biểu tượng	Chức năng
	Phát lặp lại các tệp âm thanh trong danh sách phát.
	Phát tệp âm thanh trước đó.
	Phát/tạm dừng tệp âm thanh hiện tại.
	Phát tệp âm thanh tiếp theo.
	Kiểm tra thông tin âm thanh.

Định dạng âm thanh được hỗ trợ (Codec)

Tập tin	Định dạng	Mã tiếng	Phạm vi được hỗ trợ
.aac	AAC	AAC	Tốc Độ Lấy Mẫu: 8K~96KHz
			Tốc Độ Bit: 24K~576Kbps
.ape	Monkey's Audio	Monkey's Audio	Tốc Độ Lấy Mẫu: Tối đa 48KHz
			Tốc độ bit: tối đa 1411Kbps
.flac	FLAC	FLAC	Tốc Độ Lấy Mẫu: Tối đa 192KHz
			Tốc độ bit: tối đa 1411Kbps
.m4a	ALAC	ALAC	Tốc Độ Lấy Mẫu: 8K~96KHz
			Tốc Độ Bit: 24K~576Kbps

Tập tin	Định dạng	Mã tiếng	Phạm vi được hỗ trợ
.mp3	MPEG Audio Layer3	MPEG1/2 layer3	Tốc Độ Lấy Mẫu: 8K~48KHz
			Tốc Độ Bit: 32K~320Kbps
.ogg	Vorbis	Vorbis	Tốc Độ Lấy Mẫu: 8K~48KHz
			Tốc độ bit: tối đa 256Kbps
.wav	WAV	LPCM	Tốc Độ Lấy Mẫu: 8K~192KHz
			Tốc độ bit: tối đa 320Kbps

Video

Chọn tệp video bạn muốn phát trên màn hình và thực hiện bất kỳ chức năng nào có trên màn hình.

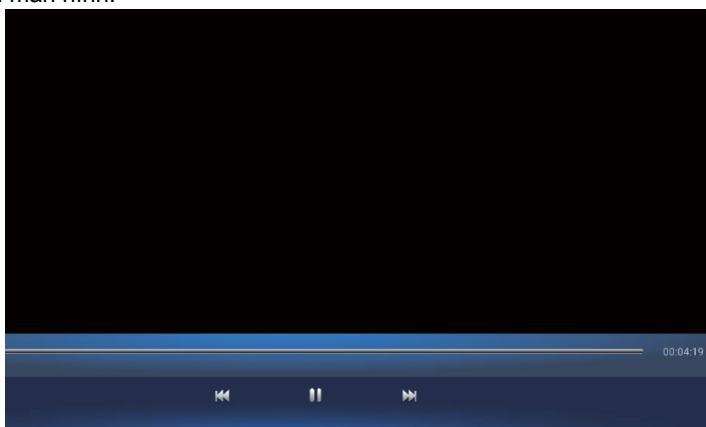

Biểu tượng	Chức năng
	Điều chỉnh âm lượng video.
	Phát tệp video trước.
	Phát/tạm dừng tệp video hiện tại.
	Phát tệp âm thanh tiếp theo.

Hỗ trợ định dạng video (Codec) lên đến độ phân giải 4K

Tập tin	Mã		
Phần mở rộng	Video	Âm thanh	Tỷ lệ truyền tối đa
.3g2	H.263	AAC, AMR_NB	1920*1088 30 Fps, 5Mbps
.3gp	H.264		3840*2160 30 Fps, 160Mbps
	H.263		1920*1088 30 Fps, 5Mbps
	MPEG-4		1920*1088 30 Fps, 50Mbps
.avi	H.263	MPEG1/2 Layer3, AAC, LPCM	1920*1088 30 Fps, 5Mbps
	H.264		3840*2160 30 Fps, 160Mbps
	Mpge-1		1920*1088 30 Fps, 80Mbps
	MPEG-2		1920*1088 30 Fps, 80Mbps
	MPEG-4		1920*1088 30 Fps, 50Mbps
	MJPEG		1920*1080 30 Fps, 150Mbps
.flv	H.263	MPEG1/2 Layer3, AAC	1920*1088 30 Fps, 5Mbps
	VP6		1920*1088 30 Fps, 40Mbps
	H.264		3840*2160 30 Fps, 160Mbps
.f4v	H.264	AAC	3840*2160 30 Fps, 160Mbps
.mkv	H.264	AAC, MPEG1/2 Layer3	3840*2160 30 Fps, 160Mbps
	H.265		3840*2160 60 Fps, 160Mbps
	Vc-1		1920*1088 30 Fps, 45Mbps
.mov	H.264	AAC, PCM	3840*2160 30 Fps, 160Mbps
	H.265		3840*2160 60 Fps, 160Mbps
	MPEG-4		1920*1088 30 Fps, 50Mbps
	MJPEG		1920*1080 30 Fps, 150Mbps
.mp4	H.264	AAC	3840*2160 30 Fps, 160Mbps
	H.265		3840*2160 60 Fps, 160Mbps
	MPEG-4		1920*1088 30 Fps, 50Mbps

Tập tin	Mã		
Phần mở rộng	Video	Âm thanh	Tỷ lệ truyền tối đa
.VOB	MPEG-2	MPEG1/2	1920*1088 30 Fps, 80Mbps
.mpg/.MPEG	H.264	MPEG1/2 Layer3, AAC	3840*2160 30 Fps, 160Mbps
	MPEG-1		1920*1088 30 Fps, 80Mbps
	MPEG-2		1920*1088 30 Fps, 80Mbps
.ts	H.264	AAC AAC, MPEG1/2 Layer3	3840*2160 30 Fps, 160Mbps
	H.265		3840*2160 60 Fps, 160Mbps
	MPEG-2		1920*1088 30 Fps, 80Mbps
	MPEG-4		1920*1088 30 Fps, 50Mbps
	VC-1(AP)		1920*1088 30 Fps, 45Mbps

ỨNG DỤNG

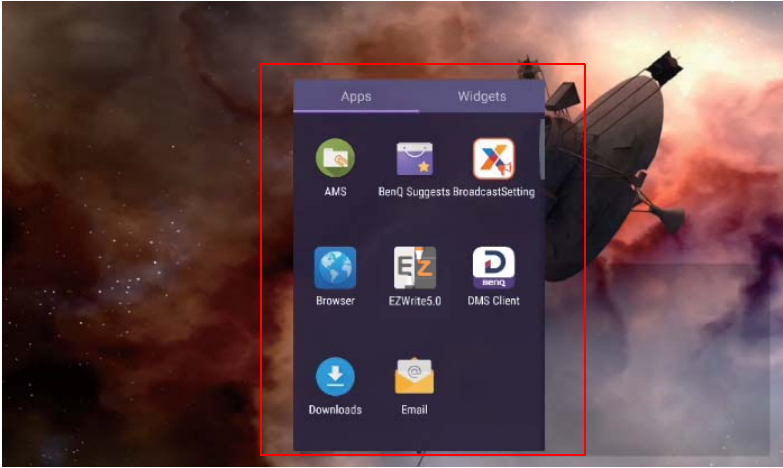

Chạm vào biểu tượng mong muốn để khởi chạy ứng dụng.

BenQ Suggests

Chạm  để chạy **BenQ Suggests**. Với ứng dụng này, bạn có thể xem các ứng dụng được đề xuất tải về bởi BenQ.

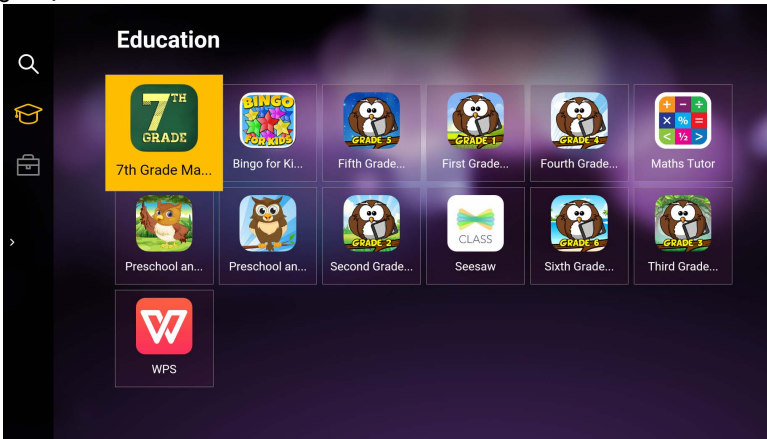

Chạm danh mục trên bảng bên trái để duyệt các ứng dụng được đề xuất. Chạm một ứng dụng từ danh mục đã chọn để xem mô tả cơ bản về ứng dụng.

Chức năng	Mô tả
Tìm kiếm (🔍)	Chạm để tìm kiếm một ứng dụng.
Giáo dục (🎓)	Chạm để hiển thị các ứng dụng được đề xuất trong danh mục Giáo dục .
Công ty (🏢)	Chạm để hiển thị các ứng dụng được đề xuất trong danh mục Công ty .

Thoát (↶)

Chạm để đóng **BenQ Suggests**.

InstaShare

Chạm  để chạy **InstaShare**. Với ứng dụng này, bạn có thể phản chiếu màn hình hiển thị trên điện thoại thông minh hoặc máy tính bảng của mình để chú thích bằng tay, phản chiếu màn hình của điện thoại thông minh hoặc máy tính bảng của bạn lên màn hình.



Trước khi chạy ứng dụng, đảm bảo màn hình của bạn được kết nối Internet đúng cách.

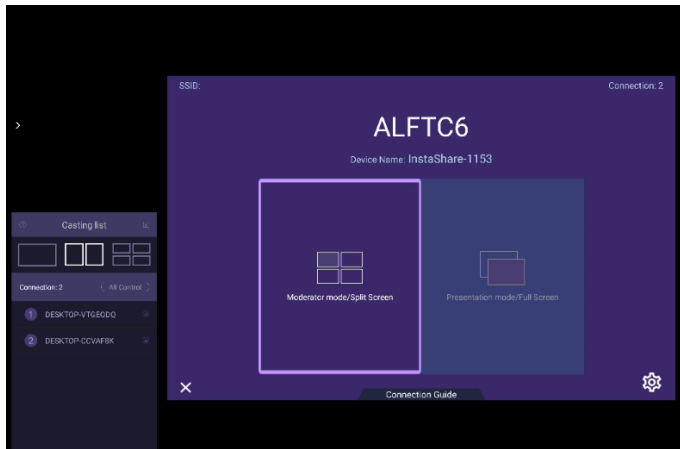

Để sử dụng **InstaShare**:

1. Đảm bảo thiết bị di động của bạn (như điện thoại thông minh hoặc máy tính bảng) và màn hình được kết nối với cùng mạng.
2. Nhấn hướng dẫn kết nối và quét mã QR để tải xuống và cài đặt ứng dụng **InstaShare** trên điện thoại di động của bạn.
3. Mở ứng dụng **InstaShare** trên thiết bị di động của bạn rồi nhập vào tên ID **InstaShare** mà bạn muốn kết nối hoặc nhập mã ghép nối.
4. Nhập mã kết nối được hiển thị ở góc trên bên phải của màn hình hiển thị hoặc bạn cũng có thể tìm mã kết nối trong **Cài đặt** ()
5. Khi thiết bị di động đã kết nối thành công với màn hình, một thông báo xác nhận sẽ xuất hiện trên màn hình. Chạm vào **Cho phép** trên màn hình để xác nhận kết nối.
6. Sau khi kết nối, bạn có thể:
 - Phản chiếu màn hình hiển thị của màn hình lên thiết bị di động của bạn bằng cách chạm vào **Phản chiếu màn hình** trên thiết bị di động của bạn.
 - Phản chiếu màn hình hiển thị của thiết bị lên màn hình, bằng cách chạm vào



trên thiết bị di động của bạn.

- Điều khiển màn hình bằng cách sử dụng thiết bị di động của bạn làm điều khiển từ xa.



Sau khi kết nối, bất kỳ hoạt động nào trên màn hình hoặc thiết bị di động cũng sẽ hiển thị trên thiết bị di động và màn hình của bạn.

Bạn cũng có thể nhấn **Cài đặt** (⚙️) ở góc dưới bên phải của màn hình để sửa đổi cài đặt cho **InstaShare**, chẳng hạn như tên ID **InstaShare**, mã kết nối, hoặc thông báo xác nhận phản chiếu.

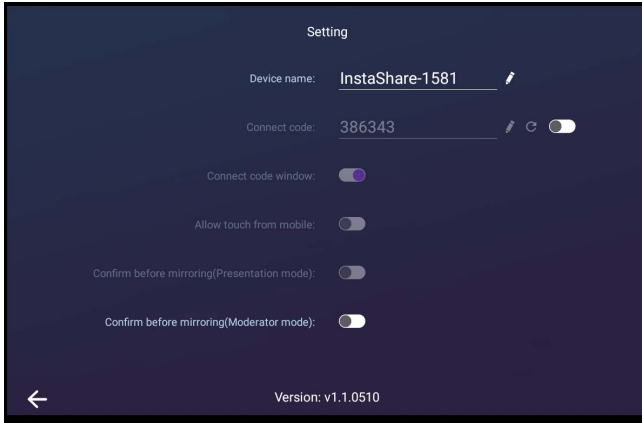

InstaQPrint

Chạm  để chạy **InstaQPrint**. Với ứng dụng này, bạn có thể in tệp tin hoặc hình ảnh trang web sử dụng Wi-Fi hoặc máy in từ xa.



- Trước khi chạy ứng dụng, đảm bảo màn hình của bạn được kết nối Internet đúng cách.
- Để có danh sách các máy in được hỗ trợ, xem https://printhead.com/list_of_supported_printers.php.



1. Chạm vào tùy chọn trên bảng điều khiển bên trái và duyệt qua và chọn tập tin, ảnh, trang hoặc hình ảnh bạn muốn in.
2. Chạm **Quản lý máy in** để chọn máy in mà bạn muốn sử dụng.
3. Để chọn máy in:
 - Chạm vào một tùy chọn từ danh sách các máy in có sẵn trên bảng điều khiển bên trái.
 - Chạm **Quét tìm máy in Wi-Fi** để tự động tìm kiếm máy in.
 - Chạm **Cài đặt bảng tay** để thêm máy in mới bằng cách thủ công.

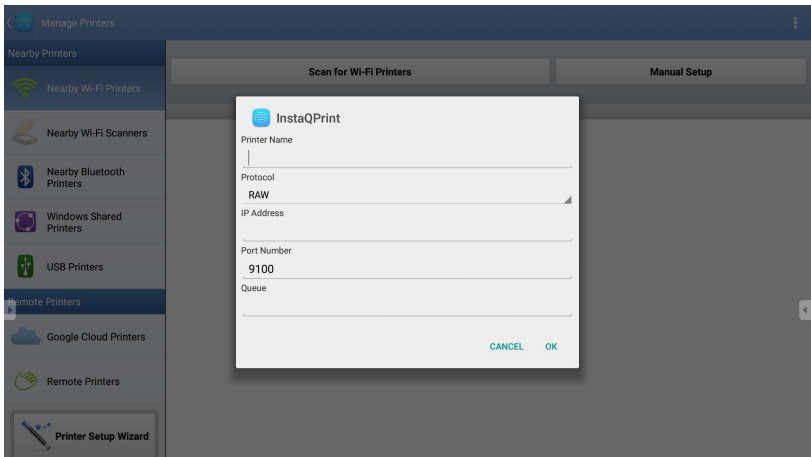

WPS Office

Chạm  để chạy **WPS Office**. Với ứng dụng này, bạn có thể mở các tập tin tài liệu bao gồm PDF, Microsoft Word, PowerPoint và Excel.

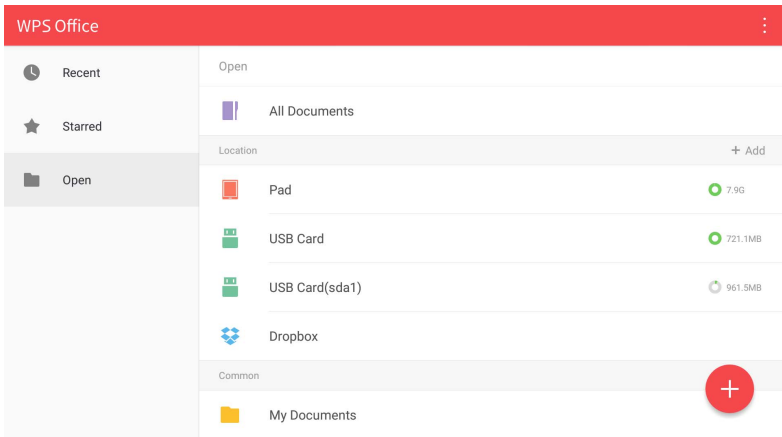

Để chỉnh sửa một tập tin bằng **WPS Office**:

1. Chạm **Mở** () trên bảng bên trái để duyệt và mở một tập tin được lưu tại bộ nhớ trong của màn hình, một thiết bị lưu trữ bên ngoài, hoặc lưu trữ đám mây.

2. Chạm trình đơn chức năng trên bảng trên cùng để truy cập các chức năng khác nhau của định dạng tệp.



Mô tả dưới đây dành cho tập tin PowerPoint, các trình đơn chức năng cho các định dạng tệp khác sẽ khác nhau.

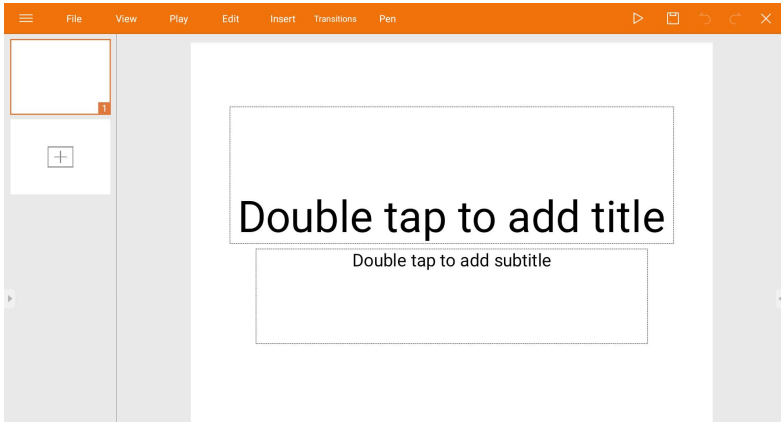

Chức năng	Mô tả
Tập tin	Chạm để mở, lưu, chia sẻ, in, và quản lý các bài thuyết trình của bạn.
Xem	Chạm để thay đổi hoặc chỉnh sửa các kiểu xem thuyết trình.
Phát	Chạm để bắt đầu hoặc thiết lập một bài trình chiếu.
Sửa	Chạm để chỉnh sửa nội dung hoặc định dạng của các trang trình chiếu.
Chèn	Chạm để chèn bảng, ảnh, biểu đồ, bình luận, video, hoặc âm thanh.
Chuyển tiếp	Chạm để áp dụng hoặc điều chỉnh thời gian chuyển cảnh.
Bút	Chạm để viết, vẽ chì, vẽ cọ, hay phác họa lên trang trình chiếu.
Phát (▷)	Chạm để bắt đầu bài trình chiếu.
Lưu với tên (☐)	Chạm để lưu tập tin thuyết trình vào bộ nhớ trong của màn hình, thiết bị lưu trữ bên ngoài, hoặc lưu trữ đám mây.
Hoàn tác (↶)	Chạm để hoàn tác một hành động.
Làm lại (↷)	Chạm để làm lại hành động cuối cùng.
Đóng (✕)	Chạm để đóng tập tin thuyết trình.
Quay lại (←)	Chạm để quay lại trang trước đó.
Tiếp theo (→)	Chạm để đi đến trang tiếp theo.
Thoát (↵)	Chạm để thoát WPS Office .

Các phiên bản Office và định dạng tệp được hỗ trợ

Các phiên bản Office được hỗ trợ: 97 / 2000 / XP / 2003 / 2007 / 2010 / 2013 / 2016

Các định dạng phần mềm Office được hỗ trợ:

Phần mềm Office	Các định dạng tệp được hỗ trợ
Word	wps / wpt / doc / docx / dot / dotx / txt / log / irc / c / cpp / h / asm / s / java / asp / bat / bas / prg / cmd
Excel	et / ett / xls / xlsx / xlt / xltx / csv / xlsx / xlsm / xltm
PowerPoint	ppt / pptx

Email

- Chạm  để chạy **Email**.
- Để sử dụng **Email**, trước tiên hãy thiết lập tài khoản. Nhập địa chỉ Email của bạn và nhấp vào **KẾ TIẾP**.

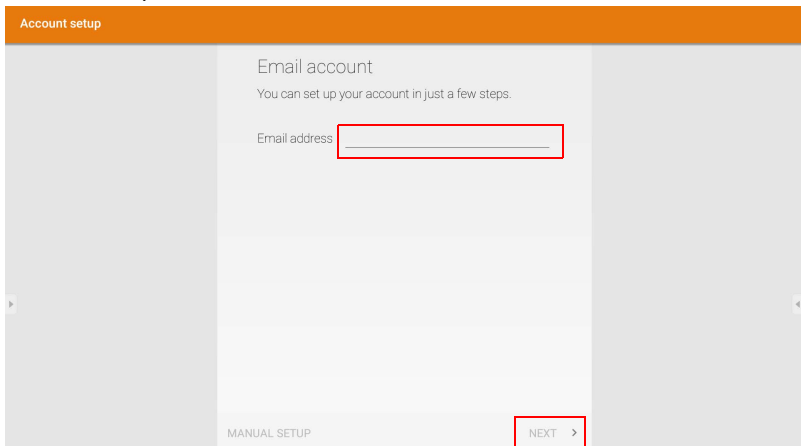

Account setup

Email account

You can set up your account in just a few steps.

Email address

MANUAL SETUP

NEXT >



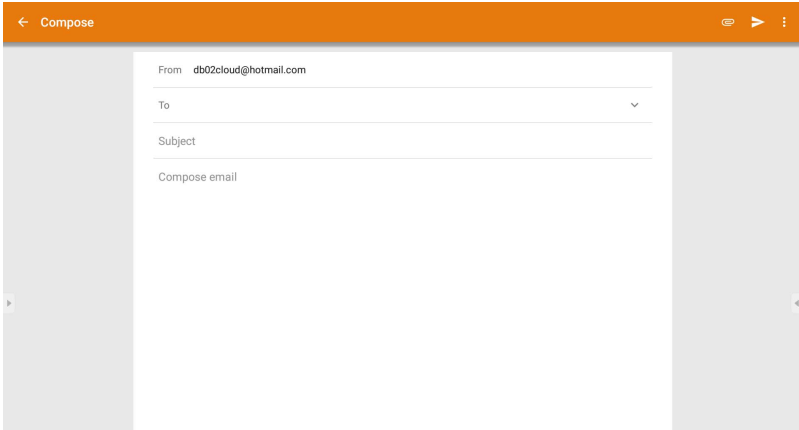

- Sau khi đăng ký, bạn sẽ nhận được email xác minh.

- Sau khi trả lời email xác minh, bạn có thể bắt đầu viết email.



Thanh công cụ phụ



Chức năng	Mô tả
Màn hình chính 	Chạm để trở về giao diện Màn hình chính .
Quay lại 	Chạm để trở về giao diện hoạt động trước đó.
SwitchQ 	Chạm để chuyển đổi các tác vụ giữa các ứng dụng gần đây và các nguồn đầu vào.
Thanh công cụ ghi chú nổi 	Nhấp để mở công cụ nổi.
EZWrite 5.0 	Chạm để vào phần mềm EZWrite 5.0 .

Blizz

Blizz là ứng dụng hội nghị truyền hình được cài đặt mặc định trong màn hình. Cho phép họp hội nghị video một cách thuận tiện với bất kỳ người dùng **Blizz** nào.

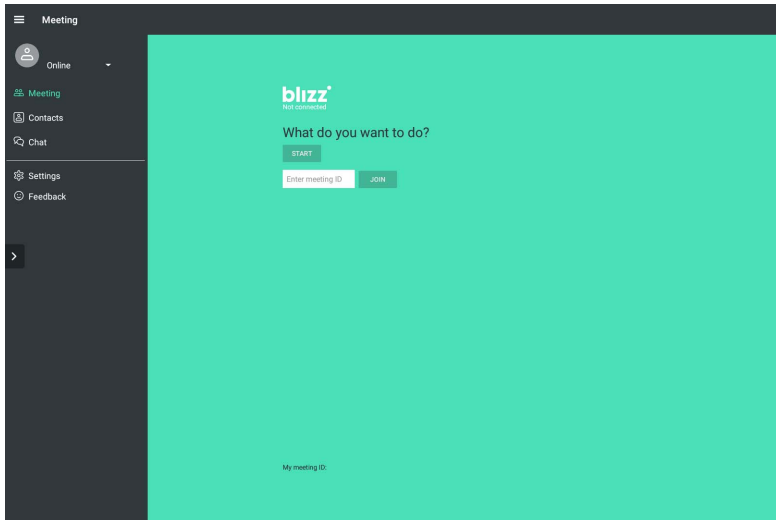

1. Trên màn hình chính, chọn **Ứng dụng >Blizz** (📱)
2. Chọn **Đăng nhập** nếu bạn muốn tạo cuộc họp mới, chọn **Tham gia cuộc họp** nếu bạn muốn tham gia cuộc họp đã được tạo.
 - Sau khi đăng nhập, tạo ID cuộc họp để dùng làm ID cuộc họp mà người dùng khác sẽ vào để tham gia cuộc họp.
 - Nếu tham gia cuộc họp, hãy nhập ID cuộc họp được người tạo cuộc họp cung cấp trong trang Tham gia cuộc họp.

Saffi

Cách bắt đầu sử dụng Trợ lý bằng giọng nói Saffi – BenQ

Màn hình phẳng tương tác BenQ mang đến một cấp linh hoạt mới cho việc điều khiển thiết bị thông qua Trợ lý bằng giọng nói. Trợ lý bằng giọng nói cho phép người dùng điều khiển quy trình cuộc họp bằng cách cho phép bắt đầu hẹn giờ hoặc tìm kiếm trên Internet từ bất kỳ vị trí nào trong phòng.

Đã bật dịch vụ AMS nhưng không gắn tài khoản Amazon của bạn vào

Nếu bạn đã bật Chế Độ Nhiều Tài Khoản và dịch Vụ AMS nhưng bạn chưa gắn tài khoản Amazon vào, vui lòng làm theo các bước bên dưới:

1. Truy cập trang web AMS để liên kết với tài khoản Amazon. Để biết chi tiết cách liên kết tài khoản trong phần AMS, hãy làm theo hướng dẫn người dùng AMS.

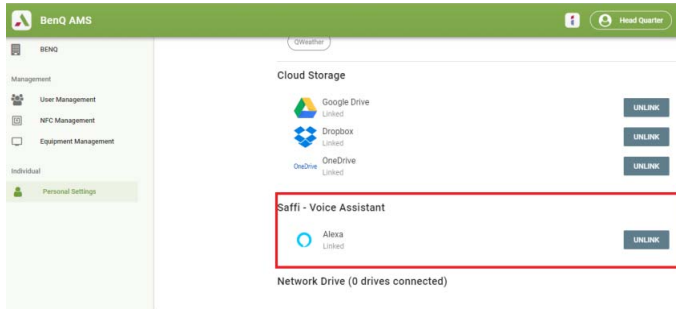

2. Nhấn phím lệnh thoại để kích hoạt Saffi.



3. Màn hình sẽ hiển thị thỏa thuận quyền riêng tư. Chọn **ĐỒNG Ý VÀ TIẾP THEO** để tiếp tục.



4. Hướng dẫn cài đặt sẽ được hiển thị. Làm theo hướng dẫn trên màn hình để hoàn tất việc cài đặt.

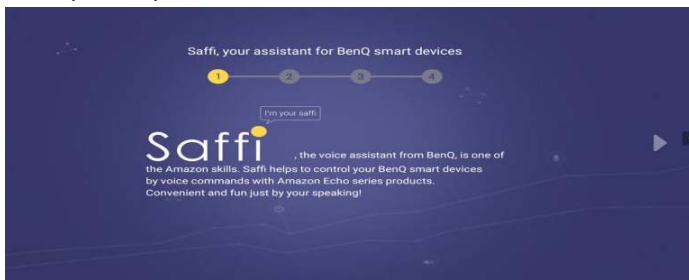

5. Tải về và cài đặt ứng dụng Alexa trên điện thoại. Tìm kiếm Saffi và bật lên.



6. Việc cài đặt được hoàn tất. Nhấn phím lệnh thoại và đọc lệnh để bắt đầu sử dụng Saffi.

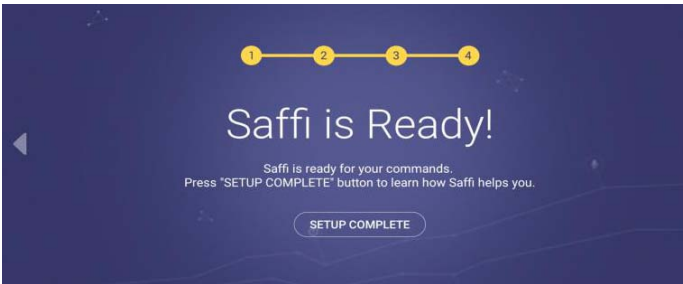

Thông tin sản phẩm

Thông số kỹ thuật

Mục	Thông số kỹ thuật	
	RP6502/RP7502/RP8602	
Màn hình LCD	Nguồn Sáng	DLED
	Kích cỡ tấm	RP6502: 65", RP7502: 75", RP8602: 86"
	Khoảng cách điểm ảnh (mm)	RP6502: 0,372 (H) x 0,372 (V)
		RP7502: 0,43 (H) x 0,43 (V)
		RP8602: 0,4935 (H) x 0,4935 (V)
	Độ phân giải thực tế (điểm ảnh)	3840 x 2160
	Độ sáng (cd/m ²) (điển hình)	RP6502: 350 (điển hình)
		RP7502: 450 (điển hình)
RP8602: 400 (điển hình)		
Tỷ lệ tương phản (điển hình)	1200:1	
Thời gian đáp ứng (ms) (điển hình)	8 (điển hình)	
Bit bảng	RP6502/RP7502: 10 bit (8 bit+FRC)	
	RP8602: 10 bit	
Cảm ứng	Công nghệ	IR
	Phương pháp cảm ứng	Ngón tay & Bút cảm ứng (với NFC x 2)
	Độ phân giải	32767 x 32767
	Dung lượng	20 điểm (thông số HW)/10 điểm (Android) (Khác nhau tùy theo hệ điều hành và ứng dụng)
	Độ chính xác	+/- 1mm hơn 90% khu vực cảm ứng
	Công suất cảm ứng	Phía sau: x 2 (USB type B), Phía trước: x 1 (USB type B)
	Hỗ trợ Hệ điều hành	Ubuntu 14.04 hoặc cao hơn, windows 7/8/8.1/10, Mac OS X 10.12 hoặc cao hơn, Chrome 54 hoặc cao hơn, Android 4.0 hoặc cao hơn
	Hệ điều hành có sử dụng trình điều khiển cảm ứng miễn phí	Ubuntu, Windows 7/8/8.1/10, Mac OS X 10.12 hoặc cao hơn, Android 4.0 hoặc cao hơn
Kính màn hình	Kính chịu lực	Lớp phủ AG 80
	Độ dày (mm)	4mm, 9H

Đầu vào	Máy tính	VGA IN x 1	
	Video	HDMI IN 2.0 x 3, HDMI OUT (hỗ trợ 4K) x 1	
	Âm thanh	Cổng dây vào (3,5 mm) x 1 MIC	
	USB	USB (type A) x 5	
		USB (type B) x 3	
		USB (type C) x 1	
Điều khiển	RS-232 x 1		
Bộ Dò Kênh TV	KHÔNG		
Đầu ra	Máy tính	KHÔNG	
	Video	KHÔNG	
	Âm thanh	Cổng dây ra (3,5 mm) x 1	
	Ra loa ngoài (T/P)	KHÔNG	
Âm thanh	Âm thanh W (Amp)	Loa phòng thu 16 W x 2 Loa siêu trầm 15 W x 1	
	Micrô	x 8	
Nguồn điện	Nguồn	RP6502: 3,5A RP7502: 5,0A RP8602: 5,5A 100 - 240 V AC, 50/60 Hz	
		Tiêu thụ tối đa	RP6502: 202,1 W RP7502: 374,9 W RP8602: 423,1 W
		Tiêu thụ chế độ chờ	< 0,5 W
		Thứ tự	HDMI, VGA, LAN
	Môi trường	Nhiệt Độ Hoạt Động	0 - 40°C
Độ Ẩm Hoạt Động		20 - 80% (không ngưng tụ)	
Nhiệt độ bảo quản		-10 - 60°C	
Độ ẩm bảo quản		10 - 60% (không ngưng tụ)	
Hướng hiển thị		Chỉ nằm ngang	
Trọng lượng	Trọng lượng (kg)	RP6502: 44kg RP7502: 61kg RP8602: 79kg	
		Kích thước (Rộng x Cao x Dày) (mm)	RP6502: 1505,9 x 951,0 x 121,5 RP7502: 1735,5 x 1085,8 x 130,7 RP8602: 1988,8 x 1229,8 x 138,4
		Kích thước cạnh vát - Trên/Dưới/Trái/Phải (mm)	23,4/23,4/23,4/23,4

Tính năng	Cài đặt hình ảnh	CÓ
	Nguồn/Điều khiển âm lượng	CÓ
	Tăng cường độ sắc nét	CÓ
	Chống lưu ảnh	CÓ
	Cảm biến chuyển động	CÓ
	Cảm biến ánh sáng xung quanh	CÓ
	Xử lý màu sắc 10 bit	CÓ
	Chế độ lớp học tùy chỉnh	CÓ
Màn hình trống	CÓ	



Các thông số và chức năng có thể thay đổi không báo trước.

Mục		RP6502/RP7502/RP8602
Hệ thống	CPU	Lõi kép A73+Lõi kép A53/1,5GHz
	Bộ nhớ hệ thống	4GB
	Bảo quản	32GB
	HDH	Android 8.0



Hệ điều hành Android 6.0 này không phải Android tiêu chuẩn, do đó không thể truy cập Google Play™. Không cài đặt APK ở vị trí mặc định trừ khi được các đơn vị quản lý cho phép. Liên hệ với đại lý BenQ của bạn để được hỗ trợ yêu cầu cho sự cho phép quản lý. Không có quyền quản trị, chức năng cài đặt sẽ không hoạt động. Không đảm bảo APK tự cài đặt có thể hoạt động bình thường.

Kích thước (RP6502)

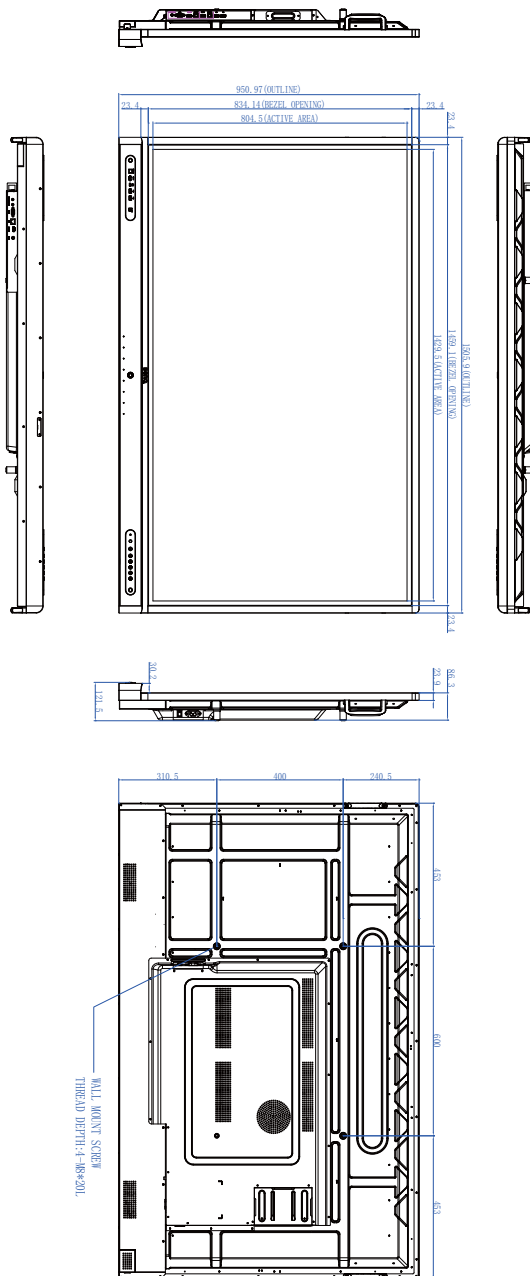

Kích thước (RP8602)

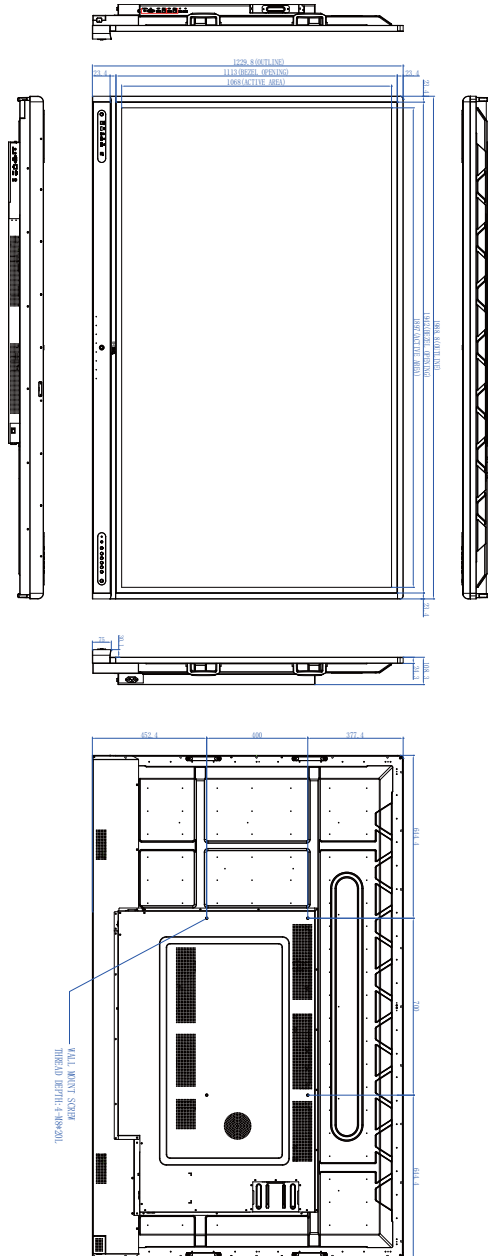

Đơn vị: mm

Độ phân giải tín hiệu đầu vào được hỗ trợ

Độ phân giải	Nguồn đầu vào		
	TYPE C	VGA	HDMI 2.0
640 x 480 @ 60Hz		○	
720 x 400 @ 85Hz		○	
800 x 600 @ 60Hz	○	○	○
1024 x 768 @ 60Hz	○	○	○
1280 x 768 @ 60Hz	○	○	○
1280 x 960 @ 60Hz	○	○	○
1280 x 1024 @ 60Hz	○	○	○
1366 x 768 @ 60Hz	○	○	○
1440 x 900 @ 60Hz	○	○	○
1680 x 1050 @ 60Hz	○	○	○
1920 x 1080 @ 60Hz	○	○	○
3840 x 2160 @ 24Hz			○
3840 x 2160 @ 25Hz			○
3840 x 2160 @ 30Hz			○
3840 x 2160 @ 50Hz			○
3840 x 2160 @ 60Hz	○		○
480i (60Hz)			○
480p (60Hz)	○		○
576i (50Hz)			○
576p (50Hz)	○		○
720p (50Hz)			○
720p (60Hz)	○		○
1080i (50Hz)			○
1080i (60Hz)			○
1080p (50Hz)			○
1080p (60Hz)	○		○



- : được hỗ trợ
- : không hỗ trợ

Xử lý vấn đề

Sự cố	Giải pháp
Không có ảnh	<p>Kiểm tra các phần sau:</p> <ul style="list-style-type: none"> Màn hình có được bật không? Kiểm tra đèn báo nguồn của màn hình. Thiết bị nguồn tín hiệu có được bật không? Bật thiết bị và thử lại. Có kết nối cáp nào lỏng không? Đảm bảo tất cả cáp được kết nối chặt. Bạn đã chọn độ phân giải đầu ra không được hỗ trợ trên máy tính? Tham khảo Độ phân giải tín hiệu đầu vào được hỗ trợ trên trang 77 để chọn một độ phân giải được hỗ trợ và thử lại. Bạn đã chọn độ phân giải đầu ra không được hỗ trợ trên đầu phát đĩa DVD hoặc Blu-ray? Tham khảo Độ phân giải tín hiệu đầu vào được hỗ trợ trên trang 77 để chọn một độ phân giải được hỗ trợ và thử lại.
Không có âm thanh	<p>Kiểm tra các phần sau:</p> <ul style="list-style-type: none"> Bạn đã bật chức năng tắt tiếng trên màn hình hoặc thiết bị nguồn đầu vào chưa? Tắt chức năng tắt tiếng hoặc tăng mức âm lượng âm thanh và thử lại. Có kết nối cáp nào lỏng không? Đảm bảo tất cả cáp được kết nối chặt.
Hình ảnh đầu vào máy tính trông kỳ lạ	<ul style="list-style-type: none"> Bạn đã chọn độ phân giải đầu ra không được hỗ trợ trên máy tính? Tham khảo Độ phân giải tín hiệu đầu vào được hỗ trợ trên trang 77 để chọn một độ phân giải được hỗ trợ và thử lại. Sử dụng chức năng Tự động (Chỉ VGA) để màn hình tự động tối ưu hóa hiển thị hình ảnh máy tính. Nếu kết quả của chức năng Tự động không hài lòng, sử dụng các chức năng Pha, Vị Trí Ngang và Vị Trí Đứng để điều chỉnh thủ công hình ảnh.
Các nút trên bảng điều khiển không hoạt động	Bạn đã khóa các nút bảng điều khiển? Mở khoá các nút và thử lại.

Điều khiển từ xa không hoạt động	<ul style="list-style-type: none"> • Bạn đã khóa chức năng điều khiển từ xa? Mở khóa chức năng và thử lại. • Kiểm tra xen hướng pin có đúng không. • Kiểm tra pin chết. • Kiểm tra khoảng cách và góc của bạn từ màn hình. • Kiểm tra xem điều khiển từ xa có được chỉ đúng vào cửa sổ cảm biến điều khiển từ xa của màn hình không. • Kiểm tra những vật cản giữa bộ điều khiển từ xa và cửa sổ cảm biến của điều khiển từ xa. • Kiểm tra để cửa sổ cảm biến điều khiển từ xa không ở dưới ánh sáng huỳnh quang mạnh hay dưới ánh sáng mặt trời trực tiếp. • Kiểm tra xem có bất kỳ thiết bị nào (máy tính hoặc trợ lý kỹ thuật số cá nhân, PDA) gần đó truyền tín hiệu hồng ngoại có thể gây nhiễu truyền tín hiệu giữa điều khiển từ xa và màn hình. Tắt chức năng hồng ngoại của các thiết bị này.
Lỗi điều khiển từ xa	<ul style="list-style-type: none"> • Kiểm tra xem có các vật nào khác giữa điều khiển từ xa và cửa sổ thu điều khiển từ xa của TV hay không, vì nó khiến điều khiển từ xa không hoạt động được. • Kiểm tra xem điện cực pin trong điều khiển từ xa có đúng không. • Kiểm tra xem điều khiển từ xa có cần thay pin hay không.
Máy tự động tắt	<ul style="list-style-type: none"> • Kiểm tra xem có đặt chế độ ngủ hay không. • Kiểm tra xem có cúp điện đột ngột hay không. • Kiểm tra xem có tín hiệu tự động tắt hay không.
Tín hiệu ngoài phạm vi	<ul style="list-style-type: none"> • Kiểm tra xem màn hình có được đặt chính xác hay không. • Kiểm tra xem độ phân giải có phải là độ phân giải tốt nhất hay không. • Điều chỉnh đồng bộ dòng và trường trong menu.
Nền có đường thẳng đứng hoặc vệt	<ul style="list-style-type: none"> • Chọn tự động sửa trong menu. • Điều chỉnh vị trí đồng hồ và pha trong menu.
Hình ảnh thiếu màu sắc, màu không chính xác	<ul style="list-style-type: none"> • Kiểm tra xem VGA có được kết nối tốt hay có vấn đề về chất lượng hay không. • Điều chỉnh độ chói và độ sáng hoặc độ tương phản trong menu.
Định dạng hiển thị không được hỗ trợ.	<ul style="list-style-type: none"> • Chọn tự động sửa trong menu. • Điều chỉnh vị trí đồng hồ và pha trong menu.
Chức năng cảm ứng không hợp lệ	<ul style="list-style-type: none"> • Kiểm tra xem trình điều khiển cảm ứng đã được cài đặt và khởi động chưa. • Kiểm tra xem kích thước của mục chạm có tương ứng với ngón tay hay không.

Vị trí chạm không chính xác	<ul style="list-style-type: none"> • Kiểm tra xem trình điều khiển có được cài đặt đúng hay không và chỉnh sửa. • Kiểm tra xem bút cảm ứng có quay mặt ra màn hình hay không.
Không có hình, không có tiếng	<ul style="list-style-type: none"> • Kiểm tra xem máy có ở trạng thái đã bắt đầu chưa. • Kiểm tra xem dây tín hiệu có được cắm chắc chắn hay không, xem ĐẦU VÀO có tương ứng với dây hay không. • Nếu ở chế độ máy tính nội bộ, kiểm tra xem máy tính nội bộ có được khởi động hay không.
Có sọc ngang hoặc dọc hoặc ảnh phôi màu	<ul style="list-style-type: none"> • Kiểm tra xem dây tín hiệu có được kết nối tốt hay không. • Kiểm tra xem các thiết bị điện tử hoặc dụng cụ điện khác có được đặt xung quanh máy hay không.
Không có màu, màu yếu hoặc ảnh yếu	<ul style="list-style-type: none"> • Điều chỉnh độ chói và độ sáng hoặc độ tương phản trong menu. • Kiểm tra xem dây tín hiệu có được kết nối tốt hay không.
Có ảnh nhưng không có âm thanh	<ul style="list-style-type: none"> • Kiểm tra xem nút tắt tiếng có được nhấn để tắt tiếng không. • Bấm VOL+/VOL- để điều chỉnh âm lượng. • Kiểm tra xem dây âm thanh có được kết nối chính xác hay không.
Chỉ một loa có âm thanh	<ul style="list-style-type: none"> • Điều chỉnh cân bằng âm thanh trong menu. • Kiểm tra xem bảng điều khiển âm thanh của máy tính có chỉ thiết lập một kênh âm thanh hay không. • Kiểm tra xem dây âm thanh có được kết nối chính xác hay không.
Đầu ra VGA không có âm thanh	<ul style="list-style-type: none"> • Kiểm tra xem có kết nối thiết bị bên ngoài với cáp tai nghe không.