

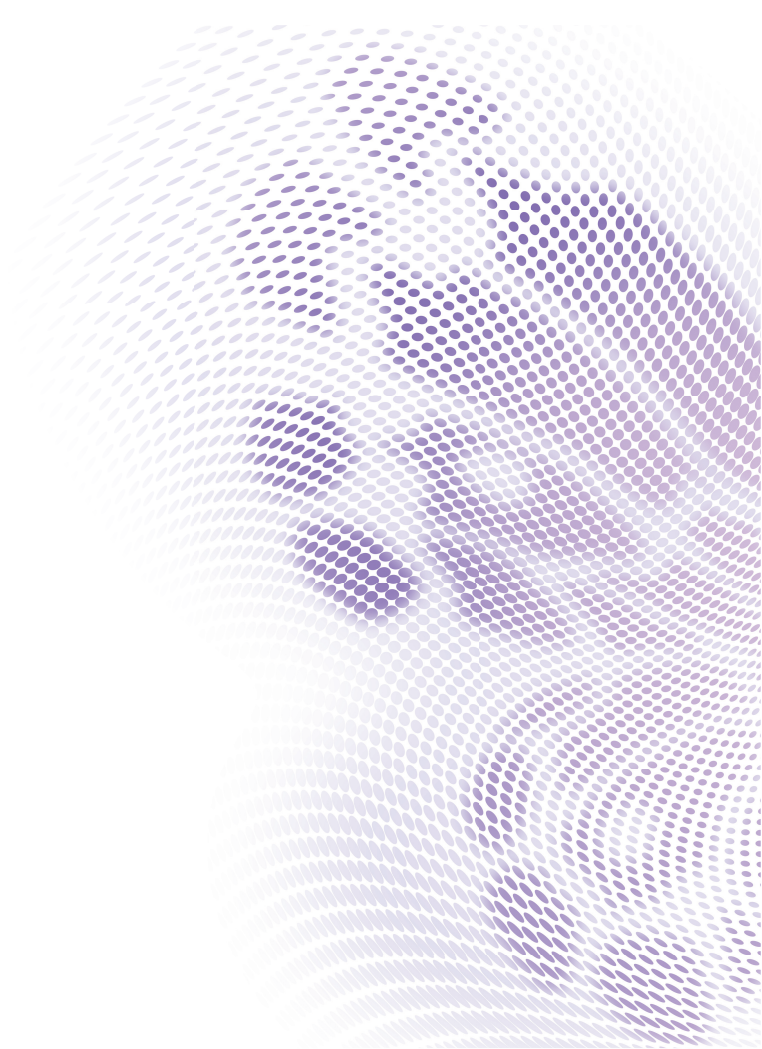

MS521/MX522/MW523/MS511H/TW523

デジタル プロジェクタ

取扱説明書



# 目次

安全上のご注意 .....	3
---------------	---

はじめに .....	7
------------	---

プロジェクタの特長 .....	7
-----------------	---

パッケージの内容 .....	8
----------------	---

プロジェクタの外観 .....	9
-----------------	---

プロジェクタの設置 .....	15
-----------------	----

場所の選択 .....	15
-------------	----

望ましい投射画像サイズを得る .....	16
----------------------	----

接続 .....	18
----------	----

コンピュータまたはモニタの	
---------------	--

接続 .....	19
----------	----

ビデオソース デバイスとの	
---------------	--

接続 .....	20
----------	----

操作 .....	24
----------	----

プロジェクタの起動 .....	24
-----------------	----

投射画像の調整 .....	25
---------------	----

メニューの使用法 .....	28
----------------	----

プロジェクタの固定 .....	29
-----------------	----

入力信号の切り替え .....	32
-----------------	----

細部の拡大と検索 .....	33
----------------	----

縦横比の選択 .....	33
--------------	----

画像の最適化 .....	35
--------------	----

プレゼンテーションタイマーの	
----------------	--

設定 .....	39
----------	----

リモートページング操作 .....	40
-------------------	----

画像を非表示にする .....	41
-----------------	----

画像の静止 .....	41
-------------	----

高地対応環境での操作 .....	42
------------------	----

サウンドの調節 .....	42
---------------	----

教育テンプレートの使用 .....	43
-------------------	----

プロジェクタのメニューディス	
----------------	--

プレイのカスタマイズ .....	44
------------------	----

ランプセーバーモードの選択 .....	44
---------------------	----

プロジェクタの停止 .....	45
-----------------	----

メニュー操作 .....	46
--------------	----

メンテナンス .....	59
--------------	----

プロジェクタのお手入れ .....	59
-------------------	----

ランプについて .....	60
---------------	----

## トラブル

シューティング .....	67
---------------	----

仕様 .....	68
----------	----

外形寸法 .....	69
------------	----

天井取付 .....	69
------------	----

タイミング図 .....	70
--------------	----

保証と著作権情報 .....	77
----------------	----

# 安全上のご注意

お使いのプロジェクトは、情報テクノロジー機器の最新の安全規格に適合するように設計され、テストされています。ただし、本装置を安全にご使用いただくために、このガイドおよび装置のマークに記載されている指示に従ってください。

## 安全上のご注意

1. プロジェクタを操作する前に、このユーザーズガイドをお読みください。またいつでも参照できるように、手の届く場所に保管しておいてください。

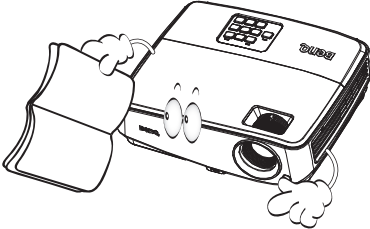

2. 動作中は、プロジェクトのレンズを覗き込まないでください。光線が強力なため、視力障害を引き起こす恐れがあります。

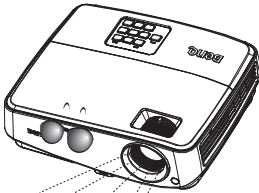

3. 点検修理については、認定サービス部門要員にお問い合わせください。

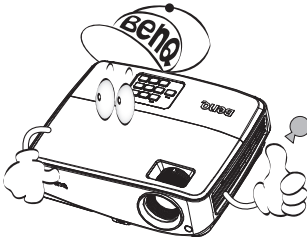

4. プロジェクタのランプをオンにするときは、必ずレンズシャッターを開くか、レンズキャップを取り外してください。

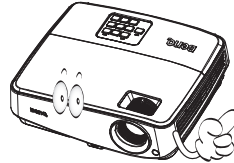

5. 国によっては、線間電圧が一定していない場合もあります。プロジェクトは、電源がAC100 ~ 240Vの電圧範囲のときに安全に作動するように設計されていますが、停電や±10Vのサージが発生すると故障する可能性があります。本線の電圧が変動したり、電源供給が中断したりする地域では、パワースタビライザー、サージプロテクタ、または無停電電源装置 (UPS) にプロジェクトを接続することをお勧めします。

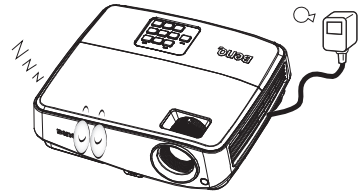

6. プロジェクタが作動しているときに投写レンズを物体で塞ぐと、それが過熱して変形したり、火災の原因となったりします。

## 安全上のご注意（続き）

7. ランプは、動作中に非常に高温になります。ランプ部を取り外して交換する場合は、プロジェクタの電源を切ってから45分間ほど放置して、プロジェクタを常温に戻してください。

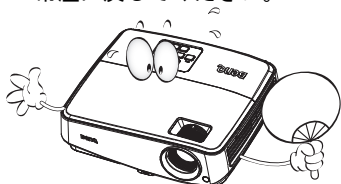

8. ランプは定格寿命を超えて使用しないでください。ごくまれですが、定格寿命を超えて使用すると、ランプが破裂することがあります。

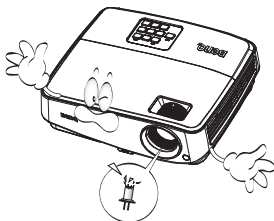

9. ランプ部や電子部品の交換は、必ずプロジェクタの電源プラグを抜いてから行ってください。

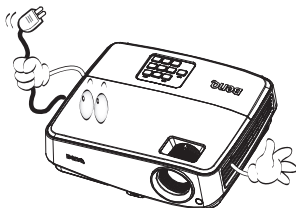

10. 本製品を不安定なカート、スタンド、またはテーブルに設置しないでください。本製品が落下して、重大な損傷を受ける恐れがあります。

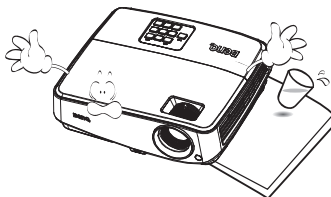

11. 本装置を分解しないでください。内部には危険な高圧部があり、触れると死亡事故につながる場合もあります。ユーザーが補修できる部分は専用の取り外し可能なカバーが付いているランプだけです。

いかなる状況においても、これ以外のカバーをご自身で取り外そうとしないでください。点検修理については、認定のサービス部門要員にお尋ねください。

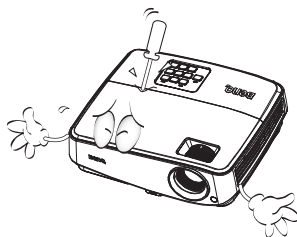

12. プロジェクタが稼働しているときには、換気グリルから熱風と臭気を感じる場合があります。これは正常な状態であり、製品の欠陥を示すものではありません。

## 安全上のご注意（続き）

13. 次の場所に本装置を置かないでください。
- 換気が不十分な場所または密閉されている場所。壁との間隔を50cm以上空けて、プロジェクタ周りの風通しをよくしてください。
  - 窓を締め切った車内など、非常に高温になる場所。
  - 非常に湿気の多い場所、ほこりの多い場所、タバコの煙が充満している場所。このような場所に置くと、光学部品が汚れ、プロジェクタの寿命が短くなり、画像が暗くなります。

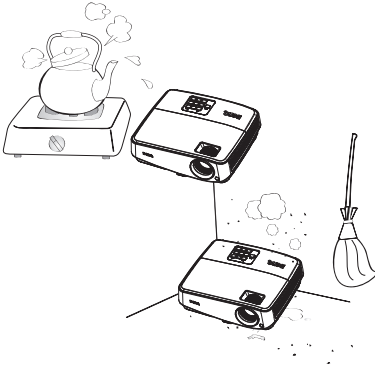

- 火災報知器のすぐ傍。
- 周辺温度が  $40^{\circ}\text{C}$  /  $104^{\circ}\text{F}$  を超える場所。
- 3000メートル (10000 フィート) 以上の高度。

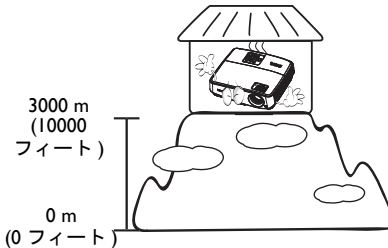

14. 通気孔をふさがないでください。
- 本製品を毛布などの寝具類、または他の柔らかい物の上に置かないでください。
  - 本製品の上に布などをかぶせないでください。
  - プロジェクタの傍に可燃物を置かないでください。

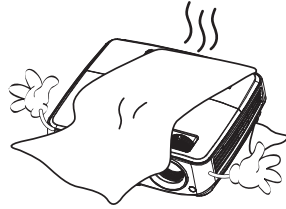

通気孔を塞ぐと、プロジェクタの内部が過熱し、火災の原因となります。

15. 使用時は必ず装置を水平な平面上に置いてください。
- 左右の傾きが  $10^{\circ}$ 、または前後の傾きが  $15^{\circ}$  を超える状態で使用しないでください。完全に水平になっていない状態でプロジェクタを使用すると、ランプが故障したり破損したりすることがあります。



## 安全上のご注意（続き）

16. 装置を縦にして置かないでください。縦にして置くとプロジェクタが倒れ、負傷や、プロジェクタの破損の原因となります。

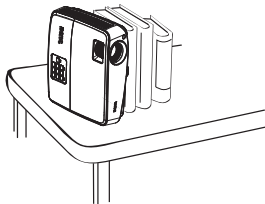

17. 装置の上に乗ったり、物を置かないでください。装置が物理的に損傷するだけでなく、事故や負傷の原因となります。

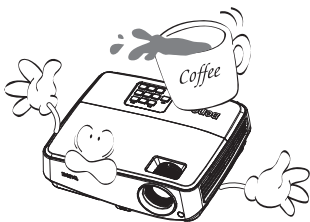

18. プロジェクタの上または傍に液体を置かないでください。プロジェクタ内部に液体がこぼれると故障の原因となります。プロジェクタを濡らした場合は、電源コンセントからプロジェクタのプラグを抜き、BenQ にプロジェクタの点検をご依頼ください。

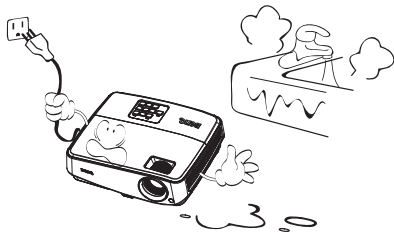

19. 本製品を天井に取り付けて、イメージを反転投写することができます。



天井に取り付ける場合は、BenQ の天井取り付けキットのみを使用し、しっかりと固定してください。

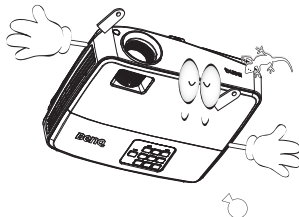

# はじめに

## プロジェクタの特長

このモデルは世界中で最高のプロジェクタの1つです。PC、ラップトップ、DVD、VCR、ドキュメントカメラなどのさまざまなデバイスを越えて、最大 300 インチの投写に最高の性能を発揮するビデオ品質をお楽しみいただけます。

プロジェクタには次のような特長があります

- **SmartEco™ がダイナミックな省電力をスタート**

SmartEco™ テクノロジーでは、SmartEco モードの選択時にコンテンツの輝度レベルによって最大 80% ランプの消費電力を節約します

- **SmartEco™ 技術で最長のランプ寿命**

SmartEco™ テクノロジーでは、SmartEco モードの選択時にランプの寿命を伸ばし、消費電力を抑えています

- **ECO BLANK がランプ電力を 80% 節約**

ECO BLANK ボタンを押すと直ちに画像が消え、同時にランプ電力が 80% 低下します

- **スタンバイ状態では 0.5W 以下**

スタンバイモードでは、消費電力は 0.5W 以下に抑えられています

- **フィルタ不使用**

フィルタを使用しない設計により、メンテナンスと操作コストを下げています。

- **ワンキー自動調整**

キーパッドまたはリモコンの AUTO（自動）を押すと、最高の画質が直ちに表示されます

- **クイック冷却、自動電源オフ、直接電源オン**

プロジェクタの電源をオフにしているとき、クイック冷却機能が冷却プロセスを加速します。自動電源オフ機能により、指定した時間を経過しても入力信号が検出されない場合、プロジェクタの電源を自動的にオフにします。電力を供給しているとき、自動電源オンによりプロジェクタの電源が入ります。

- **クイック再起動**

選択可能なインスタント再起動機能により、電源をオンにしてから 90 秒以内にプロジェクタが再起動します。

- **3D 機能のサポート**

さまざまな 3D 形式が 3D 機能の柔軟性をさらに高めています。この装置は画像の深みを表現しており、BenQ 3D メガネを着ることで 3D ムービー、ビデオ、スポーツイベントをよりリアルにお楽しみいただけます。



- 投射イメージの明るさは、周辺光の条件、および選択した入力信号のコントラスト / 輝度設定および投射距離に比例しによって変わります。

- ランプの輝度は時間の経過に下がります。また、ランプ製造元によっても異なります。これは正常な状態で、予想された反応です。

# パッケージの内容

慎重に開梱し、以下の付属品がすべて揃っていることを確認してください。付属品が足りない場合は、お買い上げの販売店にご連絡ください。

## 標準アクセサリ

☞ 同梱のアクセサリは日本仕様のものであり、図と異なる場合があります。

\* 保証カードは一部の特定地域でのみ提供されるものです。詳細は、販売店にお問い合わせください。

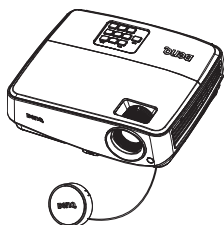

プロジェクタ

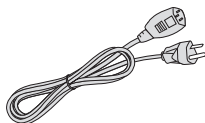

電源コード

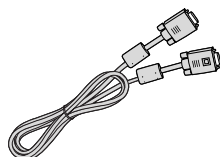

VGA ケーブル



クイックスタートガイド



説明書 CD



保証書\*

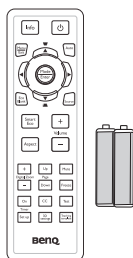

リモコン（電池付き）

## オプションのアクセサリ

1. 予備のランプキット
2. 天井取り付けキット
3. キャリーバッグ
4. 3Dメガネ
5. Presentation plus

# プロジェクタの外観

## 正面 / 上面

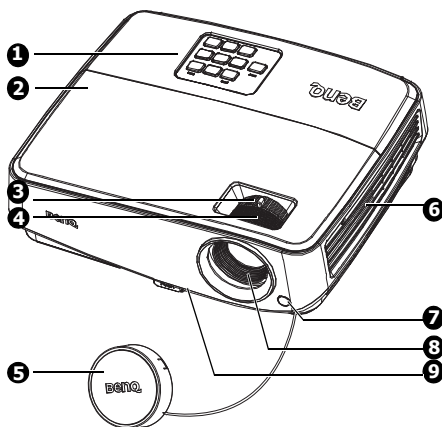

## 背面 / 底面

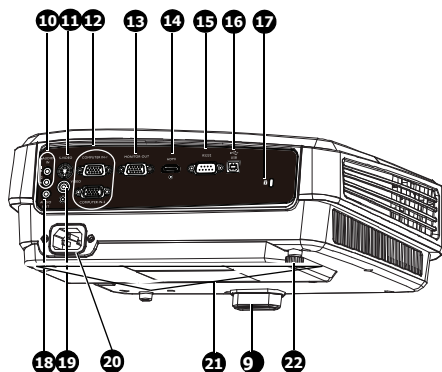

1. 外部コントロールパネル（詳細は、10ページの"プロジェクタ"を参照してください。）
2. ランプカバー
3. ズームリング
4. フォーカスリング
5. レンズカバー
6. 換気（熱風の排出）
7. 正面 IR リモートセンサー
8. 投射レンズ
9. クイック解除ボタン
10. オーディオ入力ジャック
11. Sビデオ入力ジャック
12. RGB (PC)/ コンポーネントビデオ (YPbPr/ YCbCr) 信号入力ジャック
13. RGB 信号出力ジャック
14. HDMI 入力ジャック
15. RS-232 コントロールポート
16. USB 入力ジャック
17. 盗難防止用ケンジントンロックスロット
18. オーディオ出力ジャック
19. ビデオ入力ジャック
20. AC 電源コード差し込み口
21. 天井取付穴
22. 背面調節装置用足部

# コントロールおよび機能 プロジェクト

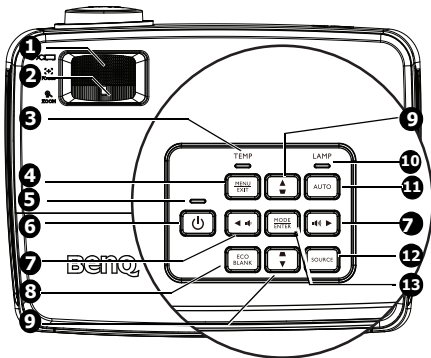

## 1. フォーカスリング

投写画像の焦点を調整します。詳細は、[26 ページの "画像サイズと明瞭さの微調整"](#) を参照してください。

## 2. ズームリング

画像のサイズを調整します。詳細は、[26 ページの "画像サイズと明瞭さの微調整"](#) を参照してください。

## 3. TEMP (温度) 警告灯

プロジェクトの温度が高くなりすぎると赤く点灯します。詳細は、[66 ページの "インジケータ"](#) を参照してください。

## 4. MENU/EXIT

オンスクリーン ディスプレイ (OSD) メニューをオンにします。前の OSD メニューに戻り、メニュー設定を終了して保存します。

## 5. 電源表示灯

プロジェクトの動作中に点灯または点滅します。詳細は [66 ページの "インジケータ"](#) を参照してください。

## 6. POWER

プロジェクトのスタンバイモードと電源オンを切り替えます。詳細は、[24 ページの "プロジェクトの起動"](#) および [45 ページの "プロジェクトの停止"](#) を参照してください。

## 7. 音量 / 矢印キー (◀左、▶右)

サウンドレベルを調整します。オンスクリーンディスプレイ (OSD) メニューが起動中は、#7、#9 キーは方向矢印として、ご希望のメニュー項目の選択や調整を行う際に使用できます。詳細は、[28 ページの "メニューの使用法"](#) を参照してください。

## 8. ECO BLANK

スクリーンのピクチャを非表示にするために使用します。詳細は、[41 ページの "画像を非表示にする"](#) を参照してください。

## 9. 台形補正 / 矢印キー (◀上、▶下)

斜めになった投写により生じる画像の歪みを手動で修正します。詳細は、[27 ページの "台形補正の修正"](#) を参照してください。

## 10. 電源表示灯

ランプの状態を示します。ランプに問題が発生すると、点灯または点滅します。詳細は、[66 ページの "インジケータ"](#) を参照してください。

## 11. AUTO

表示された画像の最適のピクチャタイミングを自動的に決定します。詳細は、[25 ページの "画像の自動調整"](#) を参照してください。

## 12. SOURCE

ソース選択バーを表示します。詳細は、[32 ページの "入力信号の切り替え"](#) を参照してください。

## 13. MODE/ENTER

使用可能なピクチャ設定モードを選択します。詳細は、[35 ページの "ピクチャモードの選択"](#) を参照してください。

選択したオンスクリーンディスプレイ (OSD) メニュー項目を有効化します。詳細は、[28 ページの "メニューの使用法"](#) を参照してください。

## ⚠ プロジェクタの天井取り付け

BenQ プロジェクタを楽しんでお使いいただき、人が負傷したり資産が損傷したりしないように、安全に関する事柄に注意していただきたいと思ます。

プロジェクタを天井に取り付ける場合は、BenQ プロジェクタ専用の適切な天井取り付けキットをお使いになり、安全に設置されていることを確認してください。

BenQ ブランド以外のプロジェクタ天井取り付けキットをお使いになると、ゲージやネジの長さが合わないためプロジェクタが正しく固定されず天井から落下する恐れがあります。

BenQ プロジェクタ専用天井取り付けキットは、BenQ プロジェクタの販売店でお買い求めいただけます。また BenQ では、別売のケンジントンロック互換のセキュリティケーブルをお求めになり、プロジェクタのケンジントンロックスロットと天井取り付けブラケットのベースをしっかりと取り付けることをお勧めします。こうすることで、天井取り付けブラケットが緩んだ場合にも、プロジェクタを支える二次的役割を果たすことができます。

# リモコン

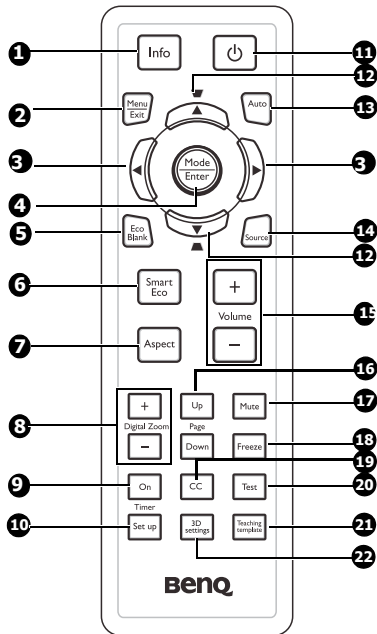

- 1. Info**  
プロジェクタの状態情報を表示します。
- 2. Menu/Exit**  
オンスクリーンディスプレイ (OSD) メニューをオンにします。前の OSD メニューに戻り、メニュー設定を終了して保存します。  
詳細は、[28 ページの "メニューの使用方法"](#) を参照してください。
- 3. ◀左 / ▶右**  
オンスクリーンディスプレイ (OSD) メニューが起動中は、#3、#12 キーは方向矢印として、ご希望のメニュー項目の選択や調整を行う際に使用できます。  
詳細は、[28 ページの "メニューの使用方法"](#) を参照してください。
- 4. Mode/Enter**  
使用可能なピクチャ設定モードを選択します。詳細は、[35 ページの "ピクチャモードの選択"](#) を参照してください。  
選択したオンスクリーンディスプレイ (OSD) メニュー項目を有効化します。  
詳細は、[28 ページの "メニューの使用方法"](#) を参照してください。

- 5. Eco Blank**  
**Eco Blank** ボタンを押して一定時間画像をオフにすると、ランプの電力を 70% 節約できます。もう 1 度押すと画像が復元します。詳細は、[41 ページの "画像を非表示にする"](#) を参照してください。
- 6. Smart Eco**  
ランプモード選択バー (ノーマル / 省電力 / SmartEco / LampSave) を表示します。
- 7. Aspect**  
表示縦横比を選択します。詳細は、[34 ページの "縦横比について"](#) を参照してください。
- 8. Digital Zoom キー (+、-)**  
投写したピクチャサイズを拡大または縮小します。詳細は、[33 ページの "細部の拡大と検索"](#) を参照してください。
- 9. Timer On**  
タイマー設定に基づいて、オンスクリーンタイマーを有効にするか表示します。詳細は、[39 ページの "プレゼンテーションタイマーの設定"](#) を参照してください。
- 10. Timer Setup**  
直接、プレゼンテーションタイマーの設定に入ります。詳細は、[39 ページの "プレゼンテーションタイマーの設定"](#) を参照してください。
- 11. Power**  
プロジェクタのスタンバイモードと電源オンを切り替えます。詳細は、[24 ページの "プロジェクタの起動"](#) および [46 ページの "プロジェクタの停止"](#) を参照してください。
- 12. 台形補正 / 矢印キー (◀ / ▲上、▲ / ▼下)**  
斜めになった投写により生じる画像の歪みを手動で修正します。詳細は、[27 ページの "台形補正の修正"](#) を参照してください。
- 13. Auto**  
表示画像に最適なピクチャタイミングを自動的に決定します。詳細は、[25 ページの "画像の自動調整"](#) を参照してください。

- 14. Source**  
ソース選択バーを表示します。詳細は、[32 ページの "入力信号の切り替え"](#) を参照してください。
- 15. Volume +/-**  
サウンドレベルを調整します。詳細は、[42 ページの "サウンドの調節"](#) を参照してください。
- 16. Page Up/Down**  
PC へ USB を通して接続されているとき、前 / 次ページ矢印。詳細は、[40 ページの "リモートページング操作"](#) を参照してください。
- 17. Mute**  
プロジェクタのオーディオのオンとオフを切り替えます。
- 18. ||▶Freeze**  
投写画像を一時停止します。詳細は、[41 ページの "画像の静止"](#) を参照してください。
- 19. CC**  
耳のよく聞こえない視聴者向けに、スクリーンにビデオ用語の説明が表示されます。
- 20. Test**  
テストパターンを表示します。詳細は、[26 ページの "組み込みテストパターンの使用"](#) を参照してください。
- 21. Teaching Template**  
教師は自分に合った教育背景としてのテンプレートを選択できるように、選択可能バーを表示します。詳細は、[43 ページの "教育テンプレートの使用"](#) を参照してください。
- 22. 3D setting**  
3D オンスクリーンディスプレイ (OSD) メニュー項目を有効化します。

赤外線 (IR) リモコンセンサは、プロジェクタの正面にあります。リモコンを正しく機能させるには、プロジェクタの IR リモコンセンサの垂直方向から 15 度以上寝かさないようにリモコンを支える必要があります。リモコンとセンサの間の距離が 8 メートル (26 フィート) を超えないようにしてください。

リモコンとプロジェクタの IR センサーの間に、赤外線を遮断する障害物がないかを確認します。

- 正面からのプロジェクタの操作

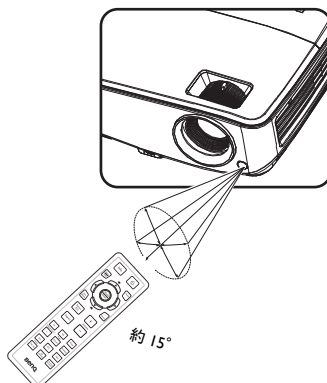

## リモコンの電池交換

1. バッテリーカバーを開くには、リモコンを裏返してカバーのつまみを押し、図のように矢印の方向にスライドさせます。すると、カバーが外れます。
2. 中の電池を取り出し（電池がある場合）、電池室の台に記された極性に注意しながら、単4電池を2個挿入してください。プラス極 (+) はプラスに、マイナス極 (-) はマイナスの方向に挿入してください。
3. カバーを台に揃え所定の位置までスライドさせて、元の状態に戻します。カチッという音がして停止したら、取り付け完了です。

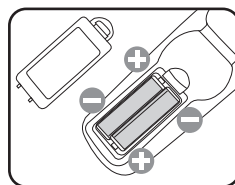
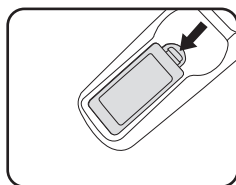

- ⚠️ • 高い温度および湿度を避けてください。
- 電池を間違えて取り付けると、破損する場合があります。
- 電池は同じものか、メーカーが推奨する同等タイプのもので交換してください。
- 使用済みの電池は電池メーカーの指示に従って処理してください。
- 電池は絶対に火に投げ込まないでください。爆発の危険があります。
- 電池が消耗したり、長時間リモコンを使用しない場合は、液漏れがないようにリモコンから電池を外してください。

# プロジェクタの設置

## 場所の選択

部屋のレイアウトやお好みで、取り付け場所をお選びください。スクリーンのサイズや位置、電源コンセントがある場所、プロジェクタとその他の装置の距離や位置などを考慮してください。

本機は次の4通りの設置場所から選ぶことができます。

### 1. 前面投写

プロジェクタをスクリーン正面の床近くに設置できる場所。これがプロジェクタを素早く設定したり持ち運ぶ上で、もっとも一般的な設定です。

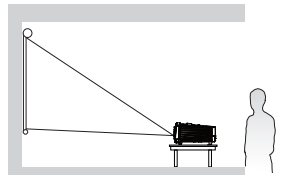

### 2. 天井前面投写

プロジェクタがスクリーン正面の天井から上下逆さにつり下げられる場所。

天井にプロジェクタを取り付けるには、販売店から BenQ プロジェクタ天井取り付けキットをご購入ください。

プロジェクタの電源をオンにしてから、**システム設定:基本 > プロジェクタの設置メニューで天井前面投写**を設定してください。

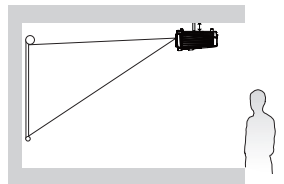

### 3. リア投写

プロジェクタをスクリーン背部の床面近くに設置できる場所。

特殊なリア投射スクリーンが必要です。

プロジェクタの電源をオンにしてから、**システム設定:基本 > プロジェクタの設置メニューでリア投写**を設定してください。

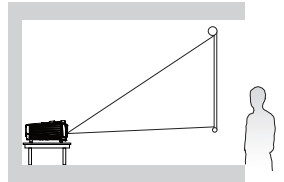

### 4. 天井リア投写

プロジェクタをスクリーン背面の天井から上下逆さに吊り下げられる場所。

この取り付け場所には、特殊なリア投射スクリーンと BenQ プロジェクタ天井取り付けキットが必要です。

プロジェクタの電源をオンにしてから、**システム設定:基本 > プロジェクタの設置メニューで天井リア投写**を設定してください。

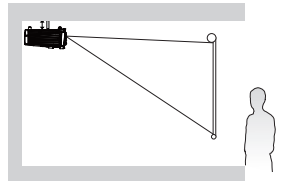

# 望ましい投射画像サイズを得る

プロジェクタレンズからスクリーンまでの距離、ズーム設定 (可能な場合)、ビデオフォーマットなど投射画像サイズにはそれぞれの要素があります。

## 投射寸法

適切な位置を計算する前に、69 ページの "外形寸法" を参照してこのプロジェクタのレンズ寸法の中心を求めてください。

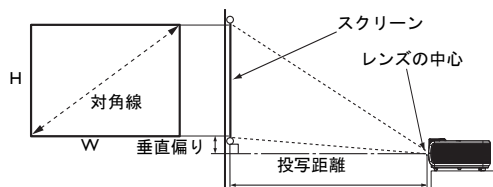

## MS521/MX522/MS511H

画面の縦横比は 4:3 で、投射画像は 4:3 になります

スクリーンサイズ				投射距離 (mm)			垂直偏り (mm)
対角線		幅 (mm)	高さ (mm)	最小距離 (最大ズーム)	平均	最大距離 (最小ズーム)	
インチ	mm						
30	762	610	457	1200	1260	1320	69
40	1016	813	610	1600	1680	1760	91
50	1270	1016	762	2000	2100	2200	114
60	1524	1219	914	2400	2520	2640	137
80	2032	1626	1219	3200	3360	3520	183
100	2540	2032	1524	4000	4200	4400	229
120	3048	2438	1829	4800	5040	5280	274
150	3810	3048	2286	6000	6300	6600	343
200	5080	4064	3048	8000	8400	8800	457
220	5588	4470	3353	8800	9240	9680	503
250	6350	5080	3810	10000	10500	11000	572
300	7620	6096	4572	12000	12600	13200	686

例えば、120 インチのスクリーンをご使用の場合、投影距離の平均は 5040mm で、垂直オフセットは 274mm です。

測定した映写距離が 5.0m (5000mm) の場合、"投射距離 (mm)" コラムで一番近いのは 5040mm です。この列を見ると、120 インチ (約 3.0 m) のスクリーンが必要なのがわかります。

## MW523/TW523

画面の縦横比は 16:10 で投写された画像は 16:10 になります

スクリーンサイズ				投射距離 (mm)			垂直偏り (mm)
対角線		幅 (mm)	高さ (mm)	最小距離 (最大 ズーム)	平均	最大距離 (最小 ズーム)	
インチ	mm						
30	762	646	404	963	1060	1157	50
40	1016	862	538	1284	1413	1542	67
60	1524	1292	808	1926	2119	2313	101
80	2032	1723	1077	2567	2826	3084	135
100	2540	2154	1346	3209	3532	3856	168
120	3048	2585	1615	3851	4239	4627	202
150	3810	3231	2019	4814	5299	5783	252
200	5080	4308	2692	6419	7065	7711	337
250	6350	5385	3365	8023	8831	9639	421
300	7620	6462	4039	9628	10597	11567	505

例えば、120 インチのスクリーンをご使用の場合、投影距離の平均は 4239 mm で、垂直オフセットは 202 mm です。

測定した映写距離が 5.0m(5000mm) の場合、"投射距離 (mm)" コラムで一番近いのは 5299 mm です。この列を見ると、150 インチ (約 4.0 m) のスクリーンが必要なのがわかります。

☞ 測定値はすべて概算で、実際のサイズと異なることがあります。 프로젝タを固定して取り付けるつもりの場合、固定する前に、本 프로젝タの光学的特性を考慮に入れることができるように、その位置で実際の 프로젝タを使って投射サイズと距離を物理的にテストしておくことを、BenQ ではお薦めします。こうすることで、ご希望の取り付け位置にもっともよく合う場所を見つけることができます。

# 接続

信号ソースをプロジェクトに接続する場合、次の点を確認してください。

1. 接続を行う前にすべての機器の電源をオフにします。
2. 各ソースに正しい信号ケーブルを使用します。
3. ケーブルがしっかり差し込まれていることを確認します。

- ☞ 下に示す接続では、プロジェクトに付属していないケーブルが一部あります (詳細は、8 ページの "パッケージの内容" を参照)。それらのケーブルは電気店でお求めいただけます。
- 接続方法についての詳細は、19-23 ページをご覧ください。
  - ソースのアクティブなオーディオの組み合わせについては、図のマークを参照してください。

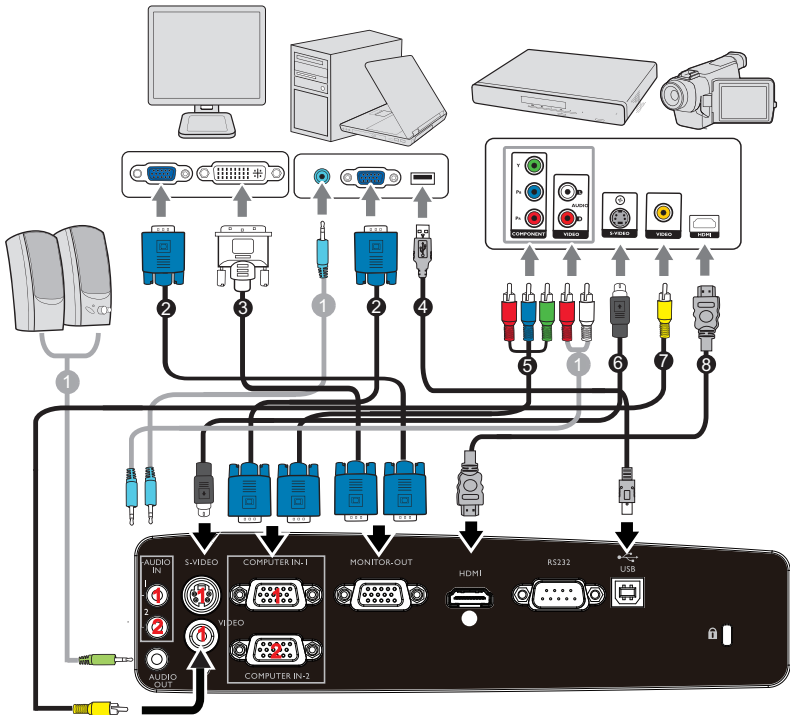

1. オーディオケーブル	5. コンポーネントビデオ対 VGA(DSub) アダプタケーブル
2. VGA ケーブル	6. S ビデオケーブル
3. VGA 対 DVI-A ケーブル	7. ビデオケーブル
4. USB ケーブル	8. HDMI ケーブル

# コンピュータまたはモニタの接続

## コンピュータの接続

プロジェクターは IBM® 互換機器と Macintosh® コンピュータの両方と接続することができます。旧式の Macintosh コンピュータに接続するには、Mac アダプタが必要です。

### プロジェクタをノート PC またはデスクトップ PC に接続するには

1. 付属の VGA ケーブルの一方の端をコンピュータの D-Sub 出力ソケットに接続します。
2. VGA ケーブルのもう一方の端をプロジェクタのコンピュータ IN-1 あるいはコンピュータ IN-2 信号入力ジャックに接続します。
3. プロジェクタのスピーカーをプレゼンテーションで使用する場合、適切なオーディオケーブルの一方の端をコンピュータのオーディオ出力ジャックに、もう一方の端をプロジェクタのオーディオジャックに接続します。コンピュータからのオーディオ出力信号を接続する場合、音量コントロールバーのバランスを取って最適のサウンド効果を出すようにしてください。

 多くのノート PC では、プロジェクタに接続すると外付けビデオポートはオンになりません。通常は「FN」+「F3」や CRT/LCD キーの組み合わせによって、外部ディスプレイをオン/オフにすることができます。CRT/LCD とラベルされた機能キー、またはノート PC にモニタ記号が付いた機能キーを探します。「FN」とラベルの付いた機能キーを同時に押します。ノート PC のキーの組み合わせについては、ノート PC の説明書をお読みください。

## モニタの接続

ご自身のプレゼンテーションをスクリーンだけでなくモニタでもクローズアップ表示したい場合は、以下の手順に従ってプロジェクタのモニタ出力信号出力ジャックを外部モニタに接続することができます。

### プロジェクタとモニタを接続するには、





1. 19 ページの "コンピュータの接続" で説明したように、プロジェクタをコンピュータに接続します。
2. 適切な VGA ケーブル (一本のみ付属) の一方の端をビデオモニタの D-Sub 入力ジャックに接続します。  
または、モニタに DVI 入力ジャックが装備されている場合、VGA 対 DVI-A ケーブルを使用し、ケーブルの DVI 側をビデオモニタの DVI 入力ジャックに接続します。
3. ケーブルのもう一方の端をプロジェクタのモニタ出力ジャックに接続します。

 • モニタ出力ジャックの出力信号は、コンピュータ IN-1 またはコンピュータ IN-2 ジャックから入力信号が送られている場合に限り機能します。プロジェクタの電源がオンの場合、コンピュータ IN-1 ジャックからの出力信号は、コンピュータ IN-2 またはモニタ出力ジャックからの入力信号により異なります。

- プロジェクタがスタンバイモードになっているときにこの接続方式を使用するには、システム設定: 詳細メニューでモニタ出力スタンバイ機能がオンになっていることを確認してください。詳細は、57 ページの "待機設定" を参照してください。

## ビデオソース デバイスとの接続

上記の接続方法のいずれかでプロジェクタとビデオソース デバイスを接続する必要があります。ただし、方法によってビデオ品質のレベルが異なります。選択する方法は、以下で説明するように、プロジェクタとビデオソース デバイスの一致する端末の可用性によって異なることがあります。

端末名	端末形状	参照	ピクチャ品質
HDMI	HDMI 	21 ページの "HDMI ソースデバイスの接続 "	最高
コンポーネントビデオ	コンピュータ 	22 ページの "コンポーネントビデオソース デバイスの接続 "	良
S ビデオ	S ビデオ 	23 ページの "S ビデオ / コンポジットソース デバイスの接続 "	普通
ビデオ	ビデオ 		ノーマル

## HDMI ソースデバイスの接続

プロジェクタには HDMI 入力ジャックが装備されています。これにより DVD プレーヤー、DTV チューナーまたはディスプレイなどの HDMI ソース デバイスに接続することができます。

HDMI ( 高精細マルチメディアインターフェース ) は、DTV チューナー、DVD プレーヤー、およびディスプレイなどの互換機器間での未圧縮ビデオデータ転送を 1 本のケーブルで対応します。これにより、ピュアなデジタル表示と音声体験が実現します。

ビデオソース デバイスを検証し、未使用の HDMI 出力ジャックが使用可能かどうか確認してください。

- 使用可能な場合は、この手続きを続けてください。
- 使用可能でない場合は、デバイスに接続するために使用できる方法を見直す必要があります。

### プロジェクタを HDMI ソース デバイスに接続するには、

1. HDMI ケーブルの一方の端を HDMI ソース デバイスの HDMI 出力ジャックに接続します。ケーブルのもう一方の端をプロジェクタの HDMI 信号入力ジャックに接続します。接続されたオーディオは、プロジェクタのオンスクリーン ディスプレイ (OSD) メニューでコントロールすることができます。詳しくは [56 ページの "オーディオ設定"](#) を参照してください。
2. HDMI ケーブルのもう一方の端をプロジェクタの HDMI ジャックに接続します。

-  プロジェクタの電源をオンにした後正しいビデオソースが選択されているにもかかわらず、選択したビデオ画像が表示されない場合、ビデオソース デバイスの電源がオンになっていて正しく動作していることを確認してください。また、信号ケーブルが正しく接続されていることを確認します。
- プロジェクタの HDMI 入力によってプロジェクタを DVD プレーヤーに接続する場合、投射されたピクチャの色が正しく表示されない場合が稀にあります。その場合、カラースペースを YUV に変更してください。詳細は、[32 ページの "カラースペースの変更"](#) を参照してください。

## コンポーネントビデオソース デバイスの接続

ビデオソース デバイスを検証し、未使用のコンポーネントビデオ出力ジャックが使用可能かどうか確認してください。

- 使用可能な場合は、この手続きを続けてください。
- 使用可能でない場合は、デバイスに接続するために使用できる方法を見直す必要があります。

### プロジェクトをコンポ - ネットビデオソース装置に接続するには、

1. コンポーネントビデオ対 VGA (D-Sub) アダプターケーブルを使用し、3つの RCA 型コネクタの付いた端をビデオソース デバイスのコンポーネントビデオ出力ジャックに接続します。緑は緑に、青は青に、赤は赤にというように、プラグの色をジャックの色に合わせます。
  2. コンポーネントビデオ対 VGA (D-Sub) アダプターケーブルのもう一方の端 (D-Sub 型コネクタ付き) をプロジェクトのコンピュータ IN-1 あるいはコンピュータ IN-2 ジャックに接続します。
  3. プロジェクトのスピーカーをプレゼンテーションで使用する場合、適切なオーディオケーブルの一方の端をデバイスのオーディオ出力ジャックに接続し、もう一方の端をプロジェクトのオーディオジャックに接続します。
-  プロジェクトの電源をオンにした後正しいビデオソースが選択されているにもかかわらず、選択したビデオ画像が表示されない場合、ビデオソース デバイスの電源がオンになっていて正しく動作していることを確認してください。また、信号ケーブルが正しく接続されていることを確認します。

## S ビデオ / コンポジットソース デバイスの接続

ビデオソース デバイスを検証し、未使用の S ビデオ / コンポジット出力ジャックが使用可能かどうか確認してください。

- 両方のジャックが使用可能な場合、S ビデオ出力ジャックを接続に使用します。これは、S ビデオ端末の方がビデオ端末よりも高いピクチャ品質を提供するからです。
- どちらかの出力ジャックが使用できる場合、この手順でも続行できます。
- 使用可能でない場合は、デバイスに接続するために使用できる方法を見直す必要があります。

### プロジェクトを S ビデオ / ビデオソース デバイスに接続するには、

1. S ビデオ / ビデオケーブルの一方の端をビデオソース デバイスの S ビデオ / ビデオ出力ジャックに接続します。
  2. S ビデオ / ビデオケーブルのもう一方の端をプロジェクトの S ビデオ / ビデオジャックに接続します。
  3. プロジェクトのスピーカーをプレゼンテーションで使用する場合、適切なオーディオケーブルの一方の端をデバイスのオーディオ出力ジャックに接続し、もう一方の端をプロジェクトのオーディオジャックに接続します。
- プロジェクトの電源をオンにした後正しいビデオソースが選択されているにもかかわらず、選択したビデオ画像が表示されない場合、ビデオソース デバイスの電源がオンになって正しく動作していることを確認してください。また、信号ケーブルが正しく接続されていることを確認します。



# 操作

## プロジェクタの起動

1. 電源コードをプロジェクタとコンセントに差込みます。コンセントのスイッチをオンにします (当てはまる場合)。電源を入れた後、プロジェクタの電源表示灯がオレンジ色に点灯することを確認します。

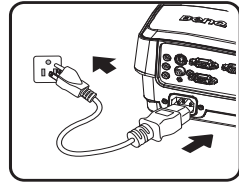

- ☞ 感電や火災の原因となるため、デバイスには付属のアクセサリ (電源ケーブル、など) のみを使用してください。
- システム設定: 基本 > 操作設定メニューでダイレクト電源オン機能が有効化されている場合、電源コードが接続され電力が入ると、プロジェクタの電源が自動的にオンになります。詳細は、55 ページの "ダイレクト電源オン" を参照してください。

2. レンズ キャップを取り外します。キャップを付けたままにしておくと、プロジェクタのランプから発生する熱によりキャップが変形してしまいます。

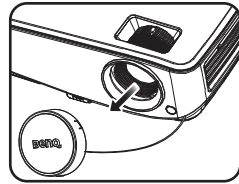

3. プロジェクタリモコンの **POWER** を押して、プロジェクタを起動します。電源表示灯が点滅し、プロジェクタの電源がオンになると緑色のライトが点灯します。起動手順には約 30 秒かかります。起動処理の後半で、スタートアップロゴが投射されます。  
(必要に応じて) フォーカシングを回して画像の鮮明さを調整してください。

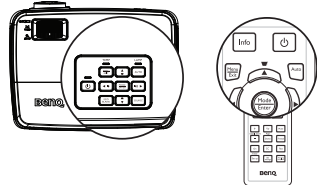

- ☞ プロジェクタの前回の動作時の熱がまだ残っている場合、約 90 秒間冷却ファンが作動してからランプを作動します。

4. プロジェクタを始めて起動する場合、オンスクリーンの指示に従い OSD 言語を選択してください。
5. パスワードの入力を求められた場合、矢印キーを押して 6 桁のパスワードを入力します。詳細は、29 ページの "パスワード機能の使用" を参照してください。
6. 接続されているすべての機器の電源をオンにします。
7. プロジェクタは入力信号の検索を開始します。スキャンされている現在の入力信号がスクリーンに表示されます。プロジェクタが有効な信号を検出しない場合、入力信号が見つかるまで「信号なし」のメッセージが表示されます。

Language		
English	한국어	Hrvatski
Français	Svenska	Română
Deutsch	Nederlands	Norsk
Italiano	Türkçe	Dansk
Español	Čeština	Български
Русский	Português	suomi
中文 (繁)	ไทย	Indonesia
中文 (簡)	Polski	Ελληνικά
日本語	Magyar	हिन्दी
العربية		
[Enter] Confirm    [MENU] Exit		

プロジェクタまたはリモコンの **Source** を押して希望の入力信号を選択することもできます。詳細は、[32 ページの " 入力信号の切り替え "](#) を参照してください。

- 🔊 • 3分間信号が検出されない場合、プロジェクタは自動的にエコ画面オフモードに入ります。

## 投射画像の調整

### 投写角度の調整

プロジェクタには、クイックリリースアジャスタフットおよび背面アジャスタフットが各1つ備え付けられています。これらのアジャスタを使って、画像の高さと投射角度を調整します。プロジェクタを調整するには、次の手順にしたがってください。

1. クイックリリースボタンを押し、プロジェクタの正面を持ち上げます。画像が正しく表示されたら、クイックリリースボタンを放してフットを固定します。
2. 背面アジャスタフットをねじ込み、水平角度を微調整します。

フットを引き込むには、クイックリリース ボタンを押しながらプロジェクタを持ち上げて、ゆっくりとプロジェクタを下ろします。背面アジャスタフットを逆方向にねじ込みます。

プロジェクタが平らな面に設置されていない場合、またはスクリーンとプロジェクタが互いに直角に設置されていない場合は、投射画像が台形になります。このような状況を補正するには、[33 ページの " 細部の拡大と検索 "](#) で詳細を参照してください。

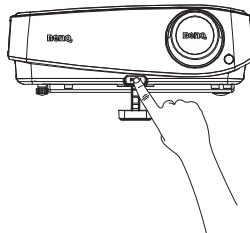

- ⚠️ • ランプが点灯している間は絶対にレンズを覗きこまないでください。ランプからは強い光が出ているため、目を損傷する原因となります。

- アジャスタボタンは熱風が出る排気孔の傍にありますので、押すときには注意してください。

### 画像の自動調整

場合によっては、ピクチャ品質を最適化する必要が生じることもあります。これを実行するには、プロジェクタかリモコンの **AUTO** を押します。3秒以内に組み込みインテリジェント自動調整機能により周波数およびクロックの値が再調整され、最適なピクチャ品質が得られます。

- 🔊 • **Auto** が機能している間、画面は画面オフの状態になります。

- この機能は PC 信号 (アナログ RGB) が選択されている場合にしか使用できません。

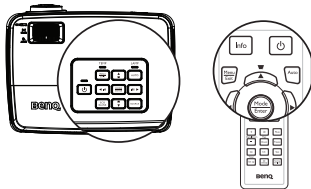

## 組み込みテストパターンの使用

内部信号コンテンツを観察することで、または OSD やリモコンからテストパターンの組み込み OSD マニュアルを使用することで、画像形状とフォーカス状態を調整して変更された形状を子細に観察できます。

OSD メニューを開き、システム設定：詳細 > テストパターン > オンメニューを選択します。MODE/ENTER を押します。テストパターンが表示されます。

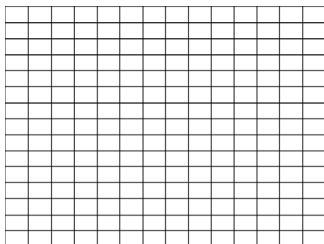
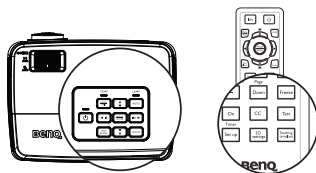

## 画像サイズと明瞭さの微調整

1. ズームリングを使用して、必要なサイズに投射画像を調整します。

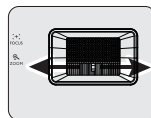

2. 次に、フォーカスリングを回して画像をシャープにします。

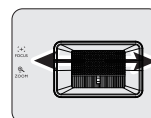
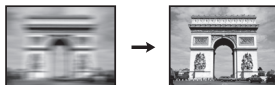

## 台形補正の修正

台形補正とは、投射画像の上辺または下辺のいずれかが明らかに長くなる状態のことです。プロジェクタがスクリーンに対して垂直でないときに、台形になります。

この問題を補正するには、プロジェクタの高さを調整する以外に、次のいずれかのステップによって手で補正する必要があります。

### ・ リモコンの使用方法

プロジェクタリモコンで▼/▲を押して、台形補正ページを表示します。▲を押すと、画像の上辺の台形補正が修正されます。▼を押すと、画像の下部の台形補正が修正されず。

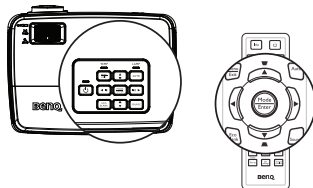

### ・ OSD メニューの使用方法

1. **MENU/EXIT** を押し、**表示メニュー**が選択されるまで◀/▶を押します。
2. ▼を押して**台形補正**を選択し **MODE/ENTER** を押します。**台形補正補正ページ**が表示されます。
3. 画像上部の台形補正を修正するには ▲/▼を押します。▼/▲を押します。



▲/▼を押します。▼/▲を押します。

# メニューの使用方法

このプロジェクタは、オンスクリーンディスプレイ (OSD) メニューを備えており、各種の調整や設定が行えます。

以下に OSD メニューの概要を紹介します。



次の例は OSD 言語の設定方法を説明しています。

1. プロジェクタまたはリモコンの **MENU/EXIT** を押し、OSD メニューをオンにします。
3. ▼を押して言語を選択し、その後で **ENTER** を押して言語を選択します。

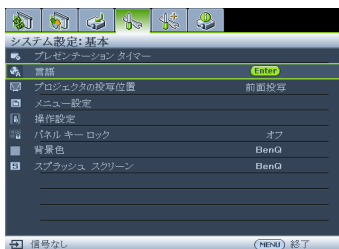

2. ◀/▶を使用して**システム設定：基本メニュー**を選択します。
4. プロジェクタかリモコンの **MENU/EXIT** を 2 回押して\*、設定を保存し、終了します。  
\*1 回目でメインメニューに戻り、2 回目で OSD メニューが閉じます。



# プロジェクトの固定

## セキュリティケーブルロックの使用

プロジェクトは盗難されないよう安全な場所に設置する必要があります。または、ケンジントンロックなどのロックを購入し、プロジェクトを固定してください。ケンジントンロックのスロットはプロジェクト背面にあります。詳細は、9ページの項目 17 を参照してください。

ケンジントンセキュリティケーブルロックは通常、キーとロックの組み合わせです。使用方法については、ロックのマニュアルを参照してください。

## パスワード機能の使用

セキュリティの目的で、また権限のない使用を防ぐために、このプロジェクトにはパスワードセキュリティ設定用のオプションが含まれています。パスワードはオンスクリーン ディスプレイ (OSD) メニューで設定します。

⚠ **警告:** 電源オンロック機能を有効化した後にパスワードを忘れると、大変不便です。本書を印刷し、本書で使用するパスワードを書き留め、安全な場所に保管して (必要に応じて) 参照してください。

## パスワードの設定

📖 一度パスワードを設定すると、プロジェクトを起動するたびに正しいパスワードを入力しなければプロジェクトを使用することはできなくなります。

1. OSD メニューを開き、**システム設定: 詳細 > セキュリティ設定**メニューを選択します。**MODE/ENTER** を押します。**セキュリティ設定**ページが表示されます。
2. **電源ロック**をハイライトし、**◀/▶** を押して**オン**を選択します。
3. 右図のように、4つの矢印キー (**▲**、**▶**、**▼**、**◀**) はそれぞれ4つの数字 (1, 2, 3, 4) を表しています。設定したいパスワードのとおり、矢印キーを押して6桁のパスワードを入力します。
4. 新しいパスワードを再度入力して、新しいパスワードを確認します。  
パスワードが設定されると、OSD メニューは**セキュリティ設定**ページに戻ります。



⚠ **重要:** 入力した数字は画面ではアスタリスクで表示されます。選択したパスワードは、忘れた場合に参照できるように、前もって、または入力後直ちに本書に書き留めてください。

パスワード: \_\_\_\_\_

本書は安全な場所に保管してください。

5. OSD メニューを終了するには、**MENU/EXIT** を押します。

## パスワードを忘れた場合

パスワード機能を有効にすると、プロジェクトをオンにするたびに6桁のパスワードを入力するよう要求されます。間違ったパスワードを入力すると、右図のようなパスワードエラーメッセージが3秒間表示され、次に「パスワードの入力」というメッセージが表示されます。別の6桁のパスワード上を押してもう一度やり直してください。または本書にパスワードを記録しておかなかったため、どうしても思い出せない場合、パスワードの呼び戻し手順を使用してください。詳細は30ページの「パスワードの呼び戻し手順に入る」を参照してください。



パスワード5回続けて間違えて入力すると、プロジェクトは間もなく自動的に停止します。

## パスワードの呼び戻し手順に入る

1. プロジェクトかリモコンの **Auto** を3秒間押し続けます。プロジェクトはスクリーンにコード化された数字を表示します。
2. 番号を書き留め、プロジェクトをオフにします。
3. 番号をデコードするには、最寄りの BenQ サービスセンターにお問い合わせください。お客様がこのプロジェクトの認定ユーザーであることを確認するために、購入証明書の提示を求められます。

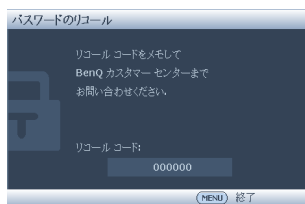

## パスワードの変更

1. OSDメニューを開き、**システム設定: 詳細 > セキュリティ設定 > パスワードの変更**メニューを選択します。
2. **MODE/ENTER** を押します。「現在のパスワード」というメッセージが表示されます。
3. 古いパスワードを入力します。
  - パスワードが正しければ、別のパスワード「新しいパスワード」が表示されます。
  - パスワードが間違っていれば、パスワードエラーメッセージが3秒間表示され、「現在のパスワード」というメッセージが表示され再試行が求められます。変更内容をキャンセルするか、別のパスワードを入力するには、**MENU/EXIT** を押します。
4. 新しいパスワードを入力します。

 **重要:** 入力した数字は画面ではアスタリスクで表示されます。選択したパスワードは、忘れた場合に参照できるように、前もって、または入力後直ちに本書に書き留めてください。

パスワード: \_\_\_\_\_

本書は安全な場所に保管してください。

5. 新しいパスワードを再度入力して、新しいパスワードを確認します。

6. プロジェクタに新しいパスワードが割り当てられました。次回プロジェクタを起動する際は、新しいパスワードを入力するようご注意ください。
7. OSD メニューを終了するには、**MENU/EXIT** を押します。



## パスワード機能を無効にする

パスワード保護を無効にするには、OSD メニューシステムを開いた後で**システム設定：詳細 > セキュリティ設定 > 電源ロックメニュー**に戻ります。◀/▶ を押して**オフ**を選択します。「**パスワードの入力**」というメッセージが表示されます。現在のパスワードを入力します。

- パスワードが正しい場合、OSD メニューが**電源ロック**の行に「**オフ**」**セキュリティ設定**ページに戻ります。次回プロジェクタをオンにするとき、パスワードを入力する必要はありません。
- パスワードが間違っていれば、パスワード エラーメッセージが3秒間表示され、「**パスワードの入力**」というメッセージが表示され再試行が求められます。変更内容をキャンセルするか、別のパスワードを入力するには、**MENU/EXIT** を押します。

 **パスワード機能が無効でも、古いパスワードを入力してパスワード機能を再び有効にする必要があるため、古いパスワードはお手元に保管しておいてください。**

# 入力信号の切り替え

プロジェクタは同時に複数のデバイスに接続できます。ただし、一度に表示できるフルスクリーンは 1 つです。起動時、プロジェクタは使用できる信号を自動的に検索します。

プロジェクタで信号を自動検索するには、**クイック自動検索メニュー**で**メース機能**が**オン**(本製品のデフォルト値)になっていることを確認してください。

利用可能な入力信号は手動で切り替えることも可能です。

1. プロジェクタリモコンのメースを押します。ソース選択バーが表示されます。

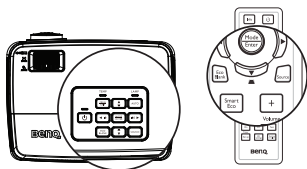

2. 任意の信号が選択されるまで▲/▼を押し、次に **MODE/ENTER** を押します。

信号が検出されたら、選択したソース情報が画面に数秒間表示されます。プロジェクタに複数の装置が接続されている場合は、ステップ1~2を繰り返して別の信号を検出できます。



- ☞ ささまざまな入力信号を変えると、それによって投射画像の輝度レベルも変わります。ほとんどが静止画を使ったデータ(グラフィック)PCプレゼンテーションは、ほとんどが動画(ムービー)を使う「ビデオ」より一般に明るくなります。
- 入力信号の種類によっては、ピクチャモードで有効なオプションに影響があります。詳細は、[35 ページの「ピクチャモードの選択」](#)を参照してください。

最高のピクチャ画質を得るには、この解像度で出力できる入力信号を選択、使用する必要があります。これ以外の解像度を使用すると、「縦横比」の設定によってプロジェクタの縮尺が変わるため、画像が歪んだり、ピクチャの鮮明さが失われたりします。詳細は、[33 ページの「縦横比の選択」](#)を参照してください。

## カラスペースの変更

プロジェクタの HDMI 入力によってプロジェクタを DVD プレーヤーに接続する場合、投射されたピクチャの色が正しく表示されない場合が稀にあります。その場合、カラスペースを YUV に変更してください。

1. **MENU/EXIT** を押し、メースメニューが選択されるまで◀/▶を押します。
2. ▼を押して**カラスペース転換**を選択し、◀/▶を押して適切なカラスペースを選択します。

☞ この機能は HDMI 入力ポートが使用されている場合のみ有効です。

## 細部の拡大と検索

投射ピクチャの細部を見る必要がある場合、ピクチャを拡大してください。ピクチャをナビゲートするには、方向矢印キーを使用します。

### ・ リモコンの使用

1. **Digital Zoom +/-** を押すとズームバーが表示されます。
2. **Digital Zoom +** を押すと画像の中央が拡大されます。ニーズに適したピクチャサイズになるまで、キーを繰り返し押します。
3. プロジェクタかりモコンの方向矢印(▲、▼、◀、▶)を使って、ピクチャをナビゲートします。
4. ピクチャを元のサイズに戻すには、**AUTO** を押します。また **Digital Zoom -** を押すこともできます。再びキーを押すと、元のサイズに戻るまで縮小されます。

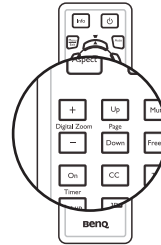

### ・ OSD メニューの使用

1. **MENU/EXIT** を押し、表示メニューが選択されるまで ◀/▶ を押します。
2. ▼ を押して **デジタルズーム** を選択し **MODE/ENTER** を押します。ズームバーが表示されます。
3. 上記 "**リモコンの使用**" セクションの手順 2 ~ 4 を繰り返します。または、プロジェクタのコントロールパネルを使用している場合、次の手順を続けてください。
4. プロジェクタの ▲ を繰り返し押してピクチャを希望のサイズに拡大します。
5. ピクチャをナビゲートするには、**MODE/ENTER** を押してパンモードに切り替え、方向矢印(▲、▼、◀、▶) ボタンを使用します。
6. プロジェクタかりモコンの方向矢印(▲、▼、◀、▶) を使って、ピクチャをナビゲートします。
7. ピクチャのサイズを縮小するには、**MODE/ENTER** を押してズームイン/アウト機能に戻ります。**AUTO** を押すと、元のサイズに復元されます。また、元のサイズに戻るまで ▼ を繰り返し押すこともできます。

👉 ピクチャは拡大された後でなければナビゲートすることはできません。細部を検索しながら、ピクチャをさらに拡大することができます。

## 縦横比の選択

「縦横比」とは、画像の幅と高さの比率のことです。ほとんどのアナログテレビとコンピュータは 4:3 比率で、デジタルテレビと DVD は通常 16:9 または 16:10 比になっています。

デジタル信号処理の出現で、このプロジェクタのようなデジタルディスプレイ デバイスは画像出力を画像入力信号とは異なる画像出力をダイナミックに引き延ばし拡大できるようになりました。

投射画像の比率を変更する (ソースの縦横比に関係なく) :

### ・ リモコンの使用

1. **Aspect** を押して現在の設定内容を表示します。
2. **Aspect** を押して、ビデオ信号のフォーマットとディスプレイの条件に合わせて適切な縦横比を選択してください。

• OSD メニューの使用法

1. **MENU/EXIT** を押し、**表示メニュー**が選択されるまで ◀/▶ を押します。
2. ▼ を押して、**縦横比**を選択します。
3. ◀/▶ を押して、ビデオ信号の形式とディスプレイ要件に合わせて縦横比を選択します。

## 縦横比について

1. **自動**: 縦または横の幅においてプロジェクタのネイティブ解像度にフィットするには、画像を比例的に拡大縮小します。これは、入力画像が 4:3 でも 16:9 でもなく画像の縦横比を変更せずにスクリーンを最大限活用したいときに便利です。
2. **リアル**: 画像はその本来の解像度で投射され、表示エリア内に合うようにリサイズされます。低解像度の入力信号では、投射画像はフルスクリーンサイズにリサイズした場合よりも小さいサイズで表示されます。ズーム倍率を調整するか、プロジェクタをスクリーンに近づけると、必要に応じて画像サイズを拡大することができます。このような調整を行った後は、プロジェクタのフォーカスを再び合わせる必要があります。
3. **4:3**: スクリーンの中央が 4:3 の縦横比になるようにイメージを調整します。これは縦横比を変更せずにすむため、コンピュータのモニタ、標準画質のテレビ、縦横比 4:3 の DVD ムービーのような 4:3 画像にもっとも適しています。
4. **16:9**: スクリーンの中央が 16:9 の縦横比になるようにイメージを調整します。この設定は、縦横比を変更する必要がないため、高解像度テレビのように、すでに縦横比が 16:9 になっている画像にもっとも適しています。
5. **16:10**: スクリーンの中央が 16:10 の縦横比になるようにイメージを調整します。この設定は、縦横比を変更する必要がないため、高解像度テレビのように、すでに縦横比が 16:10 になっている画像にもっとも適しています。

# 画像の最適化

## ピクチャモードの選択

このプロジェクトは、操作環境や入力信号のピクチャタイプに合わせて選択できるように、いくつかの事前定義されたピクチャモードで設定されています。

ニーズに合った操作モードを選択するには、次のいずれかの手順に従ってください。

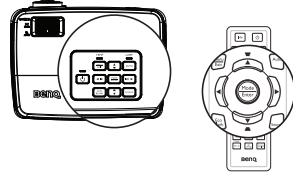

- 希望のモードが選択されるまで、リモコンかプロジェクトの **MODE/ENTER** を繰り返し押します。
- **ピクチャ > ピクチャモードメニュー**に進み、**◀/▶** を選択して希望のモードを選択します。

ピクチャモードを以下に一覧します。

1. **ダイナミックモード**: 画像の輝度を最大限明るくします。このモードは、プロジェクトを明るく証明された部屋で使用する場合など、きわめて高い輝度を必要とする環境に適しています。
2. **プレゼンテーションモード (デフォルト)**: プレゼンテーション向けに設計されています。このモードでは輝度に重点を置いています。
3. **sRGB モード**: RGB の純度を最高に上げて、輝度設定に関係なく実物のようなリアルな画像を再現します。このモードは sRGB 対応の正しく調整されたカメラで撮影したフォトを見たり、PC グラフィックや AutoCAD などの描画アプリケーションを見るのに適しています。
4. **シネマモード**: このモードはやや暗めの部屋で、PC 入力を介してデジタルカメラや DV からカラームービーやビデオクリップを再生するのに適しています。
5. **ユーザー設定 1 / ユーザー設定 2 モード**: 現在有効なピクチャモードを元にカスタマイズした設定を呼び出します。詳細は、**35 ページ**の "**ユーザー設定 1 / ユーザー設定 2 モードの設定**" を参照してください。

## ユーザー設定 1 / ユーザー設定 2 モードの設定

現在使用可能なピクチャモードが目的に適さない場合、2種類のユーザー定義可能モードを使用できます。ピクチャモードの1つ (**ユーザー設定 1 / ユーザー設定 2** 以外) を開始点として使用し、設定をカスタマイズすることができます。

1. オンスクリーンディスプレイメニュー (OSD) で **MENU/EXIT** を押します。
2. **ピクチャ > ピクチャモードメニュー**に進みます。
3. **◀/▶** を押して、**ユーザー設定 1** から **ユーザー設定 2** を選択します。
4. **▼** を押して、**リファレンスモード**を選択します。

 この機能は、**ユーザー設定 1 サブメニューアイテム**で **ユーザー設定 2** または **ピクチャモード** が選択されている場合のみ使用できます。

5. **◀/▶** を押して、ニーズにもっとも近いピクチャモードを選択します。
6. **▼** を押して変更するサブメニューアイテムを選択し、**◀/▶** を使って値を調整します。詳細は、以下の "**ユーザーモードの画質の微調整**" を参照してください。
7. すべての設定が完了したら、**設定の保存**を選択し、**MODE/ENTER** を押して設定を保存してください。
8. 「**設定保存済み**」という確認メッセージが表示されます。

## 壁スクリーンの使い方

白以外でペイントされた壁に画像を投写するような場合は、ソースの色と投写画像の色の違いが生じるのを防止するために**壁スクリーン**機能を使って投写画像の色を補正することができます。

この機能を使用するには、**表示 > 壁スクリーン**メニューを開き、◀/▶ を押して投射面の色にもっとも近い色を選択します。あらかじめ調整された色には次のようなものがります：**薄い黄色、ピンク、薄緑、青、および黒板**です。

## ユーザーモードの画質の微調整

検出された信号タイプと選択した画像モードに従って、以下の一部の機能に使用できないものがあります。必要に基づき、これらの機能を選択しプロジェクタまたはリモコンの◀/▶ を押すことで機能の調整が可能です。

### 調整輝度

値を高くするほど画像の輝度が増します。設定値が低くなるにつれ、画像は暗くなります。画像の黒い領域が黒く表示され、暗い領域の細部が見えるように、このコントロールを調整します。



### 調整コントラスト

値を高くするほど、コントラストが増加します。選択した入力と表示環境に合わせて**輝度**設定を調整した後、これを使って白のピークレベルを設定することができます。



### 調整色

設定を下げると、飽和色が少なくなります。設定が高すぎると、画像の色が非常に強くなり、画像は現実離れして見えます。

### 調整色調

値を高くするほど、赤みがかったピクチャになります。値を低くするほど、緑がかったピクチャになります。

### 調整シャープネス

値を高くするほど、ピクチャがシャープになります。値を低くするほど、ピクチャがソフトになります。

### 調整 Brilliant Color

この機能は新しい色処理アルゴリズムとシステムレベルの強化を利用して、より忠実、鮮やかな色のピクチャを提供すると共に、より高い輝度も可能になります。ビデオや自然のシーンで一般的な中間調画像であれば、50%以上輝度を上げることが可能であるため、プロジェクタでリアルな本当の色を再現できます。その画質の画像をお好みの場合、**オン**を選択してください。そうでない場合は、**オフ**を選択してください。

**オフ**が選択されている場合、**色温度**機能は使用できません。

### 色温度の選択

色温度 \* 設定で利用可能なオプションは、選択した信号タイプによって異なります。

1. **冷**: 画像を青みがかった白で表示します。
2. **ノーマル**: 白の色合いをノーマルに保ちます。
3. **暖**: 画像を赤みがかった白で表示します。

### \* 色温度について：

さまざまな用途に対して「白」とみなされる色合いが、多数存在します。白色を表すためによく使用される方法の1つに「色温度」があります。色温度の低い白色は赤みがかかった白で表示されます。色温度の高い白色はより強い青で表示されます。

### ご希望の色温度を設定する

希望する緯度温度を設定する方法：

1. **色温度**をハイライトし、プロジェクターリモコンで◀/▶を押して暖、ノーマルまたは冷を選択します。
2. ▼を押して**色温度の詳細調整**を選択し **MODE/ENTER** を押します。色温度の微調整ページが表示されます。
3. ▲/▼を押して変更する項目をハイライトし、◀/▶を押して値を調整します。
  - **R ゲイン /G ゲイン /B ゲイン**：赤、緑、青のコントラストレベルを調整します。
  - **R オフセット /G オフセット /B オフセット**：赤、緑、青の輝度レベルを調整します。
4. **MENU/EXIT** を押してメニューを終了し、設定を保存します。

### 3D カラーマネージメント

教室、会議室、ラウンジなど照明が常にオンになっている場所や、ビルの外窓から日光が差し込む部屋など、ほとんどの取り付け状況でカラーマネージメントは必要ありません。

役員室、講義室、ホームシアターなど照明レベルをコントロールできるように固定して取り付ける場合のみ、カラーマネージメントを考慮する必要があります。カラーマネージメントは色彩管理を微調整してより正確な色を再現する場合に、必要となります。

適切なカラーマネージメントは、管理条件下でまた再現可能な表示条件下でのみ達成できます。色再現を測定するには、比色計（カラーライトメーター）を使用し、適切なソース画像のセットを提供する必要があります。これらのツールはプロジェクターには付属していませんが、プロジェクターのサプライヤーや経験豊富な技術者なら適切なアドバイスをすることができるはずです。

カラーマネージメントでは、6セット (RGBCMY) の色を調整できます。それぞれの色を選択すると、お好みによってその範囲と彩度を個別に調整できます。

さまざまな色テストパターンが含まれたテストディスクを購入された場合は、モニタ、TV、プロジェクターなどでの色表示をテストすることができます。ディスクに保管された画像ならどれでもスクリーンに投写することが可能であり、**3D カラーマネージメントメニュー**で調整することができます。

設定を調整するには、

1. **ピクチャメニュー**に進み、**3D カラーマネージメント**を選択します。
2. **MODE/ENTER** を押すと、**3D カラーマネージメントページ**が表示されます。
3. ▼を選択し**原色**、◀/▶を押して赤、黄、緑、シアン、青、マゼンタから色を選択します。
4. ▼を押して、**色相**を選択し、次に◀/▶を押してその範囲を選択します。範囲を広げると、その隣り合う2つの色の割合も多くなります。

色が互いにどのように関連しているかについては、右図を参照してください。

例えば、赤を選択し、その範囲を0に設定した場合、投射ピクチャで純粋な赤だけが選択されます。範囲を広げると、黄に近い赤やマゼンタに近い赤も含まれます。

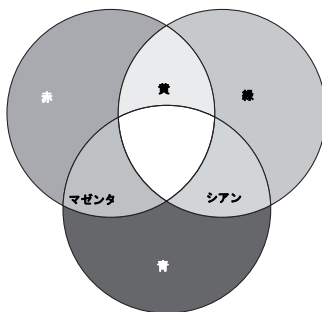

5. ▼を押して**彩度**を選択し、◀/▶を押してお好みの値に調整します。すべての調整は直ちに画像に反映されます。

例えば、赤を選択しその範囲を0に設定した場合、純粋な赤の彩度のみが影響を受けます。



**彩度**とはビデオピクチャの色の量のことです。値を低くすると彩度が低くなります。「0」に設定すると、画像から完全に色を抜いてしまいます。彩度が高すぎると、色が過度に濃くなり現実離れして見えます。

6. ▼を押して**ゲイン**をハイライトし、◀/▶を押してお好みの値に設定します。これによって、選択する原色のコントラストレベルが影響を受けます。すべての調整は直ちに画像に反映されます。
7. 他のカラー調整を行う場合は、ステップ3～6を繰り返してください。
8. 希望の調整がすべて完了したことを確認してください。
9. **MENU/EXIT**を押してメニューを終了し、設定を保存します。

現在のまたはすべての画像モードをリセットする

1. **ピクチャメニュー**に進み、**画像設定をリセット**を選択します。
2. **MODE/ENTER**を押し、▲/▼を押して**現在あるいはすべて**を選択します。
  - **現在**:現在の画像モードを工場出荷時のプリセット設定に戻します。
  - **すべて**:ピクチャメニューの**ユーザー設定1**/**ユーザー設定2**を除き、全ての設定を工場出荷時のプリセット設定に戻します。

# プレゼンテーションタイマーの設定

プレゼンテーションタイマーは、プレゼンテーション時間をスクリーン上に表示して、プレゼンテーションを行うときよりよい時間管理を達成できるようにします。この機能を使用するには以下のステップに従ってください：

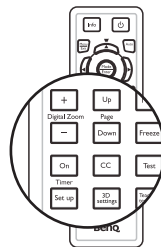

1. リモコンの **Timer Set up** を押すか **システム設定：基本 > プレゼンテーションタイマー** メニューに進み、**MODE/ENTER** を押して **プレゼンテーションタイマー** ページを表示します。
2. **タイマー間隔** を選択し、**◀/▶** を押してタイマー期間を決定します。時間の長さは 1 分から 5 分までは 1 分刻みで、5 から 240 分までは 5 分刻みで設定できます。
3. **▼** を押して **タイマー表示** を選択し、**◀/▶** を押してスクリーン上にタイマーを表示するかどうかを選択します。

選択	説明
常に使用する	プレゼンテーション中、常にタイマーをスクリーン上に表示します。
3 min/2 min/1 min	タイマーをスクリーンに最後の 3/2/1 分間だけ表示します。
常に使用しない	プレゼンテーション中、タイマーを表示しません。

4. **▼** を押して **タイマーの位置** を選択し、**◀/▶** を押してタイマーの位置を設定します。  
**左上 → 左下 → 右上 → 右下**
5. **▼** を押して **タイマーのカウント方法** を選択し、**◀/▶** を押して希望のカウント方向を選択します。

選択	説明
増加	0 からプリセット時間までカウントを続けます。
減少	プリセット時間から 0 までカウントダウンします。

6. プレゼンテーションタイマーを有効にするには、**▼** を押した後、**◀/▶** を押して **オン** を選択し、**MODE/ENTER** を押します。
7. 確認メッセージが表示されます。はいを選択し、**MODE/ENTER** を押して確定します。「**タイマーはオンです!**」というメッセージがスクリーンに表示されます。タイマーはオンになった瞬間からカウントを開始します。

**タイマーを中止するには、次の手順にしたがってください。**

- リモコンの使用。

**Timer On** を押した後、◀/▶ を押してオフを選択し、次 **MODE/ENTER** を押してください。

- OSD メニューの使用。

1. **システム設定:基本 > プレゼンテーション タイマー**メニューに移動し、**オフ** を選択します。  
**MODE/ENTER** を押します。確認メッセージが表示されます。
2. **はい**を選択し、**MODE/ENTER** を押して確定します。“タイマーはオフです!” とスクリーンに表示されます。

## Timer On キーの使い方

**Timer On** は多機能キーです。

- プレゼンテーションタイマーがオフになっている場合、このキーを押すと確認メッセージが表示されます。タイマーをオン/オフするには、スクリーン上の指示にしたがってください。
- プレゼンテーションタイマーがすでにオンになっている場合、このキーを押すと確認メッセージが表示されます。スクリーン上の指示にしたがって、タイマーを再開するか、続行するか、オフにするかを決定できます。

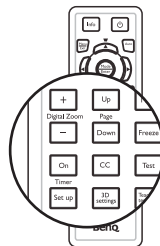

## リモートページング操作

ページング機能を使用する前に、プロジェクタをPCまたはノートパソコンにUSB ケーブルを使用して接続します。

リモコンの **Page Up/Down** を押すことで、前/次ページコマンドに応答する ( 接続した PC 上の ) ディスプレイソフトウェアプログラム (Microsoft PowerPoint など) を操作することができます。

リモートページング機能が動作しない場合は、USB 接続が適切か、またコンピュータのマウスドライバは最新のバージョンかどうかを確認してください。

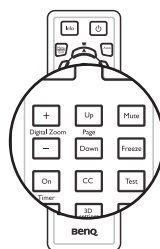

## 画像を非表示にする

プロジェクタまたはリモコンから **Eco Blank** ボタンを押して一定時間画像をオフにすると、最大 70% ランプの電力を節約できます。プロジェクタまたはリモコンのいずれかのキーを押し、画像を復元します。

画像が非表示の間は、スクリーンに「**Eco Blank**」と表示されます。オーディオ入力を接続したままこの機能を有効にすると、オーディオをまだ聞くことができます。

- エコ画面オフ: ランプで年の 70% を節約します。地球を救うために自分の責任を果たすときです。

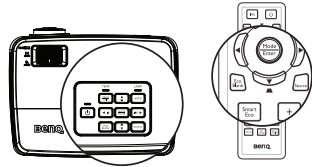

ディスプレイソースなしに 3 分以上プロジェクタをオンにした後 **Eco Blank** モードに自動的に切り替えると、不要なエネルギー浪費を排除し、プロジェクタランプの寿命を延ばすことができます。

**システム設定: 基本 > 操作設定 > 画面オフタイマー**メニューで、一定時間画面オフ状態で何もなかった場合、自動的に画像が再描画されるように画面オフ時間を設定することができます。時間の長さは 5 分から 30 分の間で 5 分刻みで設定することができます。

⚠ 投射中のレンズを塞がないでください。塞いでいる物体が高温になる原因となります。

**Eco Blank** がオフであろうとオンであろうと、プロジェクタあるいはリモコンのいずれかのキー (Page Up/Down キーを除く) を押すことでピクチャを復元することができます。

## 画像の静止

リモコンの **Freeze** 押すと画像が静止します。スクリーンに「**FREEZE**」と表示されます。機能を解除するには、プロジェクタあるいはリモコンのいずれかのキー (Page Up/Down キーを除く) を押します。

スクリーン上でイメージが静止しても、ビデオやその他のデバイスでピクチャは再生されます。接続したデバイスでオーディオ出力がアクティブになっている場合、スクリーンで画像が静止しても音声は聞こえます。

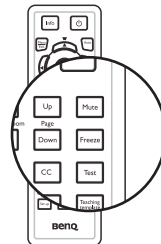

# 高地対応環境での操作

標高 1500 m ~ 3000 m 地点、また周囲気温が 0° C ~ 35° C の環境で使用の際は、**高地対応モード**の使用を推奨いたします。

⚠️ 標高が 0 m-1500 m で周囲気温が 0° C-35° C の環境で使用するには、**高地対応モード**は使用しないでください。このような条件でこのモードを使用すると、プロジェクターが過度に低温化されず。

**高地対応モード**をオンにするには：

1. **MENU/EXIT** を押し、**システム設定：詳細メニュー**が選択されるまで ◀/▶ を押します。
2. ▼ を押し、**高地対応モード**を選択し、次に ◀/▶ を押し、**オン**を選択します。確認メッセージが表示されます。
3. はいを選択し、**MODE/ENTER** を押します。

「**高地対応モード**」で操作すると、システムの冷却と性能を向上するためにファン速度が上がり、デシベル操作ノイズレベルが高くなる原因となります。

上記の場合を除き、その他の極端な条件下で本プロジェクタを使用すると、自動停止症状が表示されますが、これはプロジェクタを過熱から保護するための設計によるものです。このような場合、高地対応モードに切り替えてこれらの症状を解決する必要があります。ただし、これは、本プロジェクタがすべての過酷な状況または極端な状況でも操作可能であることを断言するものではありません。

## サウンドの調節

以下のようなサウンド調節はプロジェクタのスピーカーに影響します。プロジェクタのオーディオ入力に正しく接続されていることを確認します。オーディオ入力の接続方法については、[18 ページの "接続"](#) を参照してください。

### サウンドのミュート

一時的に音声を停止するには

1. **MENU/EXIT** を押し、**システム設定：詳細メニュー**が選択されるまで ◀/▶ を押します。
2. ▼ を押し、**オーディオ設定**を選択し **MODE/ENTER** を押します。オーディオ設定ページが表示されます。
3. **ミュート**を選択し、◀/▶ を押し、**オン**を選択します。

### サウンドレベルの調整

サウンドレベルを調整するには、リモコンの **Volume +/-** を押します。または：

1. 上記のステップ 1-2 を繰り返します。
2. ▼ を押し、**Volume** を選択し、◀/▶ を押し、ご希望のサウンドレベルを選択します。

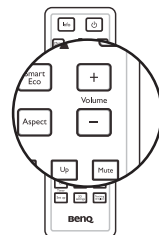

# 教育テンプレートの使用

ボードに文字を書くとき教えやすくなります。OSD またはリモコンにより組み込みテンプレートを使用できます。

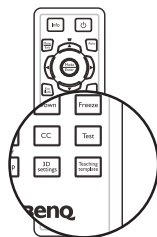

OSD メニューを開き、表示 > 教育テンプレートを選択します。黒板 / ホワイトボード > オフ / 英字シート / ワークシート / 座標を選択します。教育テンプレートが表示されます。

教育テンプレート	ホワイトボード	黒板
英字シート		
ワークシート		
座標		

# プロジェクタのメニューディスプレイのカスタマイズ

オンスクリーン ディスプレイ (OSD) メニューはお好みに合わせて設定できます。次の設定は投射設定、操作、性能には影響しません。

- **システム設定：基本 > メニュー設定**メニューの**メニュー表示時間**では、最後にキーを押してからの OSD の表示時間を設定します。時間の長さは 5 ~ 30 秒まで 5 秒刻み範囲で設定できます。◀/▶ を使って適切なタイムフレームを選択します。
- **システム設定：基本 > メニュー設定**メニューの**メニュー位置**で、OSD の位置を 5 つの位置に設定します。◀/▶ を使って好みの位置を選択します。
- **言語メニューのシステム設定：基本**で OSD メニューの言語を設定します。**ENTER** を使って言語を選択します。
- **システム設定：基本 > メニュー設定**メニューの**アラームメッセージ**で、スクリーンにアラームメッセージを表示するかどうかを設定します。◀/▶ を使って希望の設定を選択します。
- **スプラッシュスクリーンメニューのシステム設定：基本**で、プロジェクタの起動時に表示する好みのロゴスクリーンを設定します。◀/▶ を使ってスクリーンを選択します。

## ランプセーバーモードの選択

- リモコンの使用。

**SmartEco** を押し、**ランプモード** をハイライトさせ、◀/▶ を押して、**ノーマル/省電力/SmartEco/LampSave** を選択します。

- OSD メニューの使用。

1. **Menu/Exit** を押し、**システム設定：詳細メニュー**が選択されるまで◀/▶ を押します。
2. ▼ を押して**ランプモード**を選択し **Mode/Enter** を押します。**ランプ設定ページ**が表示されます。
3. **ランプモード**をハイライトさせ、◀/▶ を押して、**ノーマル/省電力/SmartEco/LampSave** を選択します。ランプの輝度はランプモードにより異なります。以下の表の説明リストを参照してください。

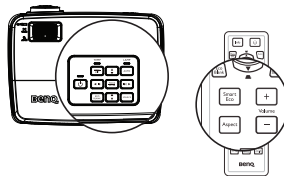

ランプモード	説明
ノーマル	100% のランプ輝度。
省電力	ランプ消費電力を 20% 節約します。
SmartEco	コンテンツの輝度レベルに応じて、ランプの消費電力を最大 80 パーセント節約し、ノーマルモードのような明るさに画像を保ちます。
LampSave	消費電力を最大 80 パーセント節約し、最長のランプ寿命を実現します。

☞ 省電力モードまたは SmartEco モードを選択すると、ライト出力が低減され、その結果投影ピクチャが暗くなります。

# プロジェクタの停止

1. **POWER** を押すと、確認を促すメッセージが表示されます。  
数秒以内に応答しなければ、メッセージは消えます。
2. **POWER** をもう一度押します。**電源表示灯**がオレンジ色に点滅して投射ランプが停止し、ファンが約 90 秒間回ってプロジェクタを冷却します。

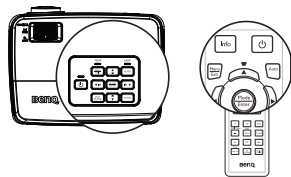

- ランプを保護するため、冷却プロセスの間プロジェクタはいかなるコマンドにも応答しません。
- 冷却時間を短縮するために、**クイッククーリング機能**を有効にすることもできます。詳細は、**55 ページ**の "**クイッククーリング**" を参照してください。

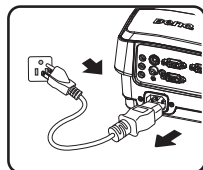

3. 冷却プロセスが完了すると、**電源表示灯**がオレンジ色に点灯し、ファンが停止します。
4. プロジェクタを長期間使用しない場合は、電源コードをコンセントから抜いてください。
5. **クイック再起動がオン**のとき、プロジェクタがオフになってから 90 秒以内にプロジェクタを再起動できます。(プロジェクタは 90 秒間に 30% の電力を維持します)

**クイック再起動がオフ**のとき、ランプが冷却するまで待つてプロジェクタを再起動する必要があります。クイック再起動が**オン**のとき、クイック冷却項目はグレー表示になります



- プロジェクタが適切に停止しない場合、プロジェクタの再起動時にランプを保護するため、ファンは数分間回って冷却を行います。ファンが停止したら再び **Power** を押してプロジェクタを起動します。このとき**電源表示灯**がオレンジ色に変わります。
- 実際のランプの寿命は環境条件および使用状況により異なります。

# メニュー操作

## メニュー システム

オンスクリーンディスプレイ (OSD) メニューは、選択した信号のタイプにより異なります。

メインメニュー	サブメニュー	オプション	
I. 表示	壁スクリーン	オフ / 薄い黄色 / ピンク / 薄緑 / 青 / 黒板	
	縦横比	自動 / リアル / 4:3 / 16:9 / 16:10	
	台形補正		
	位置		
	位相		
	水平サイズ		
	デジタルズーム		
	3D	3D モード	自動 / Top-Bottom / Frame Sequential / フレームパッキング / サイドバイサイド / オフ
		3D 逆同期	無効 / 逆転
		3D 設定に適用	3D 設定 1 / 3D 設定 2 / 3D 設定 3 / オフ
		3D 設定の保存	3D 設定 1 / 3D 設定 2 / 3D 設定 3
	教育テンプレート	黒板	オフ / 英字シート / ワークシート / 座標
		ホワイトボード	オフ / 英字シート / ワークシート / 座標

2. ピクチャ	ピクチャ モード	ダイナミック / プレゼンテーション / sRGB / シネマ / (3D) / ユーザー設定 1 / ユーザー設定 2	
	リファレンス モード	ダイナミック / プレゼンテーション / sRGB / シネマ / (3D)	
	輝度		
	コントラスト		
	色		
	色調		
	シャープネス		
	Brilliant Color	オン / オフ	
	色温度	冷 / ノーマル / 暖	
	色温度の詳細調整	R ゲイン / G ゲイン / B ゲイン / R オフセット / G オフセット / B オフセット	
	3D カラーマ ネージメント	原色	R / G / B / Y / C / M
		色相	
		彩度 ゲイン	
画像設定をリ セット	現在 / すべて / キャンセル		
3. ソース	クイック自動検索	オン / オフ	
	カラースペース転換	自動 / RGB / YUV	

4.  
システム設  
定：基本

プレゼン テーション タイマー	タイマー間隔	1 ~ 240 分
	タイマー表示	常に使用する / 3 min / 2 min / 1 min / 常に使用しない
	タイマーの位置	左上 / 左下 / 右上 / 右下
	タイマーのカウント方法	減少 / 増加
	オン / オフ	はい / いいえ
言語	English / Français / Deutsch Italiano / Español / Русский 繁體中文 / 簡体中文 / 日本語 / 한국어 / Svenska / Nederlands / Türkçe / Čeština / Português / ไทย / Polski Magyar / Български / Hrvatski / Română / Suomi / Norsk / Dansk / Indonesian / Ελληνικά / العربية / हिन्दी	
プロジェクタの設置	前面投写 / リア投写 / 天井リア 投写 / 天井前面投写	
メニュー設定	メニュー表示時間	5 秒 / 10 秒 / 20 秒 / 30 秒 / 常に使用する
	メニュー位置	中央 / 左上 / 右上 / 右下 / 左下
	アラームメッセージ	オン / オフ
操作設定	ダイレクト電源オン	オン / オフ
	自動パワーオフ	無効 / 3 min / 10 分 / 15 分 / 20 分 / 25 分 / 30 分
	クイッククーリング	オン / オフ
	クイック再起動	オン / オフ
	画面オフタイマー	無効 / 5 分 / 10 分 / 15 分 / 20 分 / 25 分 / 30 分
	スリープタイマー	無効 / 30 分 / 1 時間 / 2 時間 / 3 時間 / 4 時間 / 8 時間 / 12 時間
	ファン速度	ノーマル / 高
パネル キー ロック	オン / オフ	はい / いいえ
背景色	BenQ / 黒 / 青 / 紫	
スプラッシュ スクリーン	BenQ / 黒 / 青	

5. システム設定：詳細	高地対応モード	オン/オフ	はい/いいえ
	オーディオ設定	ミュート	オン/オフ
		音量	0~10
	ランプ設定	ランプモード	ノーマル/省電力/ SmartEco/LampSave
		タイマーのリセット	リセット/キャンセル
		同等のランプ	
	セキュリティ設定	パスワードの変更	
		セキュリティ設定の変更	電源ロック
	ポーレート		2400/4800/9600/14400/19200/ 38400/57600/115200
	テストパターン		オン/オフ
	クローズドキャプション	クローズドキャプション有効	オン/オフ
キャプションバージョン		CC1/CC2/CC3/CC4	
待機設定	モニター出力	オン/オフ	
	オーディオパススルー	オフ/コンピュータ 1/ コンピュータ 2/ビデオ, Sビデオ/HDMI	
全設定クリア	リセット/キャンセル		
6. 情報	現在のシステム状態		<ul style="list-style-type: none"> <li>• メース</li> <li>• ピクチャモード</li> <li>• 解像度</li> <li>• ランプモード</li> <li>• 3D形式</li> <li>• カラーシステム</li> <li>• 同等のランプ</li> <li>• ファームウェアバージョン</li> </ul>



メニュー項目は、プロジェクタが1つ以上有効な信号を検出したときに有効になります。プロジェクタに装置が接続されていなかったり信号が検出されない場合、アクセスできるメニュー項目は制限されます。

## 各メニューの説明

- ☞ 本書に一覧されたデフォルト値、特に 50-58 ページの値は参考情報です。製品は継続的に改善されるため、プロジェクトによって値は異なる場合があります。

機能	説明	
1. 表示メニュー	壁スクリーン	白以外の投写壁に投写する際に、投写画像の色を補正します。詳細は、36 ページの "壁スクリーンの使い方" を参照してください。
	縦横比	入力信号ソースによっても異なりますが、画像の縦横比の設定オプションは 4 つあります。詳細は、33 ページの "縦横比の選択" を参照してください。
	台形補正	イメージの台形補正を修正します。詳細は、27 ページの "台形補正の修正" を参照してください。
	位置	位置調整ページが開きます。投射画像を移動するには、方向矢印キーを使用します。ページ下部に表示される値は、その最高値または最低値に達するまでキーを押すたびに変化します。  ☞ この機能は PC 信号 (アナログ RGB) が選択されている場合のみ使用できます。
	位相	画像の歪みを低減するためにクロック位相を調整します。    ☞ この機能は PC 信号 (アナログ RGB) が選択されている場合のみ使用できます。
	水平サイズ	画像の水平幅を調整します。  ☞ この機能は PC 信号 (アナログ RGB) が選択されている場合のみ使用できます。
	デジタルズーム	投射画像のサイズを拡大または縮小します。詳細は、33 ページの "細部の拡大と検索" を参照してください。

機能	説明
1. 表示メニュー  3D	<p>本プロジェクタは、画像に深みを与えることで3Dムービー、ビデオ、スポーツイベントをより臨場感豊かにお楽しみいただける3D機能を備えています。3D画像をご覧いただくには、3Dメガネを着用する必要があります。</p> <p><b>3Dモード</b>            デフォルトの設定は<b>自動</b>で、プロジェクタは3Dコンテンツを検出すると適切な3D形式を自動的に選択します。プロジェクタが3D形式を認識できない場合、◀/▶を押して3Dモードを選択してください。</p> <p><b>3D逆同期</b>            画像深度が逆転している場合、この機能をオンにすることで問題を修正できます。</p> <p><b>3D設定に適用</b>            プロジェクタに保存された3D設定が提供され、これらの設定は、プロジェクタを次回再起動する時に維持されます。</p> <p><b>3D設定の保存</b>            プロジェクタは、現在の3D設定を記憶します。</p>
教育テンプレート	<p>補助教材としてテンプレートを提供します。授業用に使用することができます。詳細は、<a href="#">43ページの"教育テンプレートの使用"</a>を参照してください。</p>

機能	説明
ピクチャモード	ご自分のプログラムタイプに合うようにプロジェクト画像の設定を最適化できるように、事前定義されたピクチャモードが用意されています。詳細は、 <a href="#">35 ページの "ピクチャモードの選択"</a> を参照してください。
リファレンスモード	画質に必要とされる最適のピクチャモードを選択し、さらに同じページ上に一覧された選択に基づき画像を微調整します。詳細は、 <a href="#">35 ページの "ユーザー設定 1 / ユーザー設定 2 モードの設定"</a> を参照してください。
輝度	画像の輝度を調整します。詳細は、 <a href="#">36 ページの "調整輝度"</a> を参照してください。
コントラスト	画像の暗い部分と明るい部分の違いを調整します。詳細は、 <a href="#">36 ページの "調整コントラスト"</a> を参照してください。
色	<p>彩度レベル、つまりビデオ画像の各色の量を調整します。詳細は、<a href="#">36 ページの "調整色"</a> を参照してください。</p> <p> この機能は、ビデオ、S ビデオ信号が選択されているときのみ使用できます。</p>
色調	<p>画像の赤と緑の色調を調整します。詳細は、<a href="#">36 ページの "調整色調"</a> を参照してください。</p> <p> この機能はビデオあるいは S ビデオ信号が選択され、システム形式が NTSC の場合にのみ使用できます。</p>
シャープネス	<p>画像がよりシャープまたはソフトになるように調整します。詳細は、<a href="#">36 ページの "調整シャープネス"</a> を参照してください。</p> <p> この機能は、ビデオ、S ビデオ信号が選択されているときのみ使用できます。</p>





2. ピクチャメニュー

機能	説明	
2. ピクチャメニュー	<b>Brilliant Color</b>	詳細は、36 ページの "調整 Brilliant Color" を参照してください。
	色温度	詳細は、36 ページの "色温度の選択" を参照してください。
	色温度の詳細調整	詳細は、37 ページの "ご希望の色温度を設定する" を参照してください。
	3D カラーマネージメント	詳細は、37 ページの "3D カラーマネージメント" を参照してください。
	画像設定をリセット	<p>詳細は、38 ページの "現在のまたはすべての画像モードをリセットする" を参照してください。</p> <p>画像モードがダイナミックになっているとき、「現在」を選択したときのみダイナミックをデフォルト値にリセットしますが、「すべて」を選択するとすべての画像モード設定がデフォルト値にリセットされます。</p>
3. ソースメニュー	クイック自動検索	詳細は、32 ページの "入力信号の切り替え" を参照してください。
	カラースペース転換	詳細は、32 ページの "カラースペースの変更" を参照してください。

機能	説明
4. システム設定：基本メニュー	<p><b>プレゼンテーションタイマー</b></p> <p>プレゼンテーション発表者に残りの持ち時間を知らせます。詳細は、<a href="#">39 ページ</a>の "<a href="#">プレゼンテーションタイマーの設定</a>" を参照してください。</p>
	<p><b>言語</b></p> <p>オンスクリーン ディスプレイメニュー (OSD) の言語を設定します。詳細は、<a href="#">28 ページ</a>の "<a href="#">メニューの使用方法</a>" を参照してください。</p>
	<p><b>プロジェクタの設置</b></p> <p>プロジェクタは、天井またはスクリーンの背後に設置したり、1 枚あるいは複数のミラーを付けて設置することができます。詳細は、<a href="#">15 ページ</a>の "<a href="#">場所の選択</a>" を参照してください。</p>
	<p><b>メニュー設定</b></p> <p><b>メニュー表示時間</b> 最後にキーを押してから OSD がアクティブになっている時間の長さを設定します。長さは 5 ～ 30 秒まで 5 秒刻みで設定できます。</p> <p><b>メニュー位置</b> オンスクリーン ディスプレイ (OSD) メニュー位置を設定します。</p> <p><b>アラームメッセージ</b> アラームメッセージを表示するかどうかを設定します。</p>

機能	説明
4. システム設定: 基本メニュー  操作設定	<p><b>ダイレクト電源オン</b> 「オン」を選択すると機能が有効になります。詳細は、<a href="#">24 ページの " プロジェクタの起動 "</a>を参照してください。</p> <p><b>自動パワーオフ</b> 指定した時間を経過しても入力信号が検出されない場合、プロジェクタの電源を自動的にオフにします。詳細は、<a href="#">61 ページの " 設定自動パワーオフ "</a>を参照してください。</p> <p><b>クイッククーリング</b> オンを選択すると機能が有効になり、プロジェクタの冷却時間が数秒に短縮されます。</p> <p> クイック冷却プロセスの直後にプロジェクタを再起動しようとする と、正常にオンにならず冷却ファンが作動する場合があります。</p> <p><b>クイック再起動</b> クイック再起動がオンのとき、プロジェクタがオフになってから 90 秒以内にプロジェクタを再起動できます。</p> <p><b>画面オフタイマー</b> 画面オフ機能が有効になっているとき、画像をオフにする時間を設定します。その時間が経過すると、画像は画面に戻ります。詳細は、<a href="#">41 ページの " 画像を非表示にする "</a>を参照してください。</p> <p><b>スリープタイマー</b> 自動停止タイマーを設定します。タイマーは 30 分から 12 時間の間で値を設定できます。</p> <p><b>ファン速度</b> ほこりフィルターを取り付けているときのみ、この機能を使用できます。<b>高</b>を選択すると、機能が有効になります。</p>
	<p><b>パネル キーロック</b> プロジェクタの電源ボタン以外のすべてのパネルキー機能と、リモコンのキーを無効または有効にします。</p>
	<p><b>背景色</b> プロジェクタに信号入力がないとき、表示される背景色を選択できます。選択肢には以下の 4 つがあります: BenQ ロゴ、黒、青、紫。</p>
	<p><b>スプラッシュスクリーン</b> プロジェクタ起動時に表示されるロゴスクリーンを選択することができます。選択肢には以下の 3 つがあります: BenQ ロゴ、黒いスクリーン、青いスクリーン。</p>

機能	説明
高地対応モード	高地での操作モードです。詳細は、42 ページの " 高地対応環境での操作 " を参照してください。
オーディオ設定	オーディオ設定メニューに入ることができます。 <b>ミュート</b> ミュート機能を設定します。 <b>音量</b> オーディオ音量レベルを調節します。
ランプ設定	<b>ランプモード</b> 詳細は、60 ページの " 省電力または SmartEco モードとしてランプモードエコ機能を設定する " を参照してください。 <b>タイマーのリセット</b> 詳細は、65 ページの " ランプタイマーをリセットする " を参照してください。 <b>同等のランプ</b> ランプの合計使用時間を計算する方法については、60 ページの " ランプ時間を知る方法 " を参照してください。
セキュリティ設定	<b>パスワードの変更</b> 新しいパスワードに変更する前に、現在のパスワードを入力するよう要求されます。 <b>セキュリティ設定の変更</b> <b>電源ロック</b> 詳細は、29 ページの " パスワード機能の使用 " を参照してください。
ポーレート	適切な RS-232 ケーブルでプロジェクタをコンピュータに接続し、プロジェクタのファームウェアを更新またはダウンロードできるように、ポーレートはコンピュータと同じ値に設定してください。この機能は専門技術者用に設けられています。
テストパターン	<b>オン</b> を選択するとこの機能が有効になり、プロジェクタにグリッドテストパターンが表示されます。これはイメージサイズとフォーカスを調整し、投写画像に歪みがないことを確認するのに役立ちます。詳細は、26 ページの " 組み込みテストパターンの使用 " を参照してください。

機能	説明
クローズド キャプション	<p><b>クローズドキャプション有効</b>            選択した入力信号がクローズドキャプションを送信する場合は、<b>オン</b>を選択して機能を有効にします。</p> <ul style="list-style-type: none"> <li>キャプション：クローズドキャプション対応の（テレビ格付けでは通常「CC」とマーク）テレビ番組やビデオの会話、ナレーション、サウンド効果をスクリーンに表示します。</li> </ul> <p><b>キャプションバージョン</b>            お好みのクローズドキャプションモードを選択してください。キャプションを表示するには、CC1、CC2、CC3、CC4を選択します（CC1はお住まいの地域の一次言語でキャプションを表示します）。</p>
待機設定	<p><b>モニター出力</b>  <b>オン</b>を選択すると、機能が有効になります。スタンバイモードに入っている場合<b>コンピュータ1とモニタ出力</b>ジャックが適切にデバイスに接続されていれば、プロジェクターはVGA信号を出力できます。接続方法については、<b>19 ページの "モニタの接続"</b>を参照してください。</p> <p> この機能を有効にすると、スタンバイ時の消費電力がわずかに増加します。</p> <p> モニタ出力は、コンピュータ1ジャックに適切な D-Sub 入力が行われている場合にのみ動作します。</p> <p><b>オーディオパススルー</b>            スタンバイモードに入っているとき対応するジャックが適切にデバイスに接続されているとき、プロジェクターはサウンドを再生することができます。◀/▶を押して使用するソースを選択します。接続方法については、<b>18 ページの "接続"</b>を参照してください。</p> <p> この機能を有効にすると、スタンバイ時の消費電力がわずかに増加します。</p>
全設定クリア	<p>すべての設定を工場出荷時の値に戻します。</p> <p> 次の設定は現在の設定値のまま維持されます：ユーザー1、ユーザー2、プロジェクターの位置、カラースペース転換、高々度モード、セキュリティ設定、ポーレート。</p>

機能	説明
<p style="writing-mode: vertical-rl; text-orientation: upright;">6. 情報メニュー</p> <p>現在のシステム 状態</p>	<p><b>メース</b> 現在の信号ソースを表示します。</p> <p><b>ピクチャモード</b> ピクチャメニューで選択したモードを表示します。</p> <p><b>解像度</b> 入力信号のネイティブ解像度を表示します。</p> <p><b>ランプモード</b> 現在のランプモードを表示します。</p> <p><b>3D 形式</b> 現在の 3D モードを表示します。</p> <p><b>カラー システム</b> 入力システムの形式として NTSC、PAL、SECAM、RGB のいずれかを表示します。</p> <p><b>同等のランプ</b> ランプが使用された時間を表示します。</p> <p><b>ファームウェアバージョン</b> ファームウェアバージョンを表示します。</p>

# メンテナンス

## プロジェクタのお手入れ

ご使用のプロジェクタは、メンテナンスの必要がほとんどありません。定期的に行なう必要があることは、レンズとケースの洗浄だけです。

ランプ以外は、プロジェクタの部品を一切取り外さないでください。ランプ以外の交換が必要な場合は、販売店にご連絡ください。

### レンズの洗浄

表面に汚れやほこりが付いていたら、レンズを洗浄します。

- 圧縮空気スプレー缶を使用してほこりを取り除きます。
- 汚れやしみが付いた場合、レンズ洗浄ペーパーまたはレンズクリーナーで湿らせた柔らかい布でレンズの表面を軽く拭きます。
- 研磨パッド、アルカリ/酸クリーナー、クレンザー、またはアルコール、ベンジン、シンナー、殺虫剤などの揮発性溶剤は絶対に使用しないでください。そのような素材の使用あるいはゴムまたはビニール素材との長時間にわたる接触は、プロジェクタの表面およびキャビネット素材の破損を招く恐れがあります。

⚠ レンズは絶対に研磨剤で磨かないでください。

### プロジェクタケースの洗浄

ケースの洗浄を行う前に、[45 ページの "プロジェクタの停止"](#) で説明した正しい遮断手順でプロジェクタの電源をオフにし、電源コードを抜いてください。

- ほこりや汚れを取り除くには、柔らかい布でケースを拭きます。
- 落ちにくい汚れやしみを取り除くには、水で薄めた中性洗剤で布を湿らせて、ケースを拭きます。

⚠ ワックス、アルコール、ベンジン、シンナー、その他の化学洗剤は使用しないでください。ケースを傷める場合があります。

### プロジェクタの保管

プロジェクタを長期間保管する必要がある場合、以下の手順に従ってください。

- 保管場所の温度と湿度が、プロジェクタの推奨範囲であることを確認します。範囲については、[68 ページの "仕様"](#) を参照されるか、販売店にお尋ねください。
- アジャスターフットを格納します。
- リモコンから電池を取り外します。
- プロジェクタを製品を梱包していた箱、または同等の箱に梱包します。

### プロジェクタの移動

プロジェクタを搬送するときは、製品を梱包していた箱または同等の箱に梱包することを推奨します。

# ランプについて

## ランプ時間を知る方法

プロジェクタが作動しているとき、内蔵されたタイマーがランプの使用時間（時間単位）を自動的に計算します。同等のランプ時間の計算方法は次の通りです。

合計（相当）ランプ時間 =  $20/9 * (\text{ノーマルモードでの使用時間}) + 5/3 * (\text{省電力モードでの使用時間}) + 20/13 * (\text{SmartEco モードでの使用時間}) + 1 * (\text{LampSave モードでの使用時間})$

☞ 省電力モードについての詳細は、下記の "**省電力または SmartEco モードとしてランプモードエコ機能を設定する**" を参照してください。

省電力、SmartEco および LampSave でのランプ時間は、ノーマルモードのランプ時間より短く計算されます。つまり、プロジェクタを省電力、SmartEco または LampSave モードで使用すると、ランプ時間を延長することにつながります。

ランプ使用時間を知るには、

1. **Menu/Exit** を押し、**システム設定：詳細メニュー**が選択されるまで◀/▶を押します。
  2. ▼を押して**ランプ設定**を選択し **Mode/Enter** を押します。**ランプ設定ページ**が表示されます。
  3. メニューに表示された**同等のランプ情報**が表示されます。
  4. メニューを終了するには、**Menu/Exit** を押します。
- また、**情報メニュー**ではランプ時間情報を見ることもできます。

## ランプの寿命を延ばす

投射ランプは消耗品です。ランプの寿命をできるだけ延ばすには、OSD メニューまたはリモコンで次の設定を行ってください。

### 省電力または SmartEco モードとしてランプモードエコ機能を設定する

省電力/SmartEco モードを使用すると、システムノイズと消費電力が低減します。省電力/SmartEco モードを選択すると、光出力が低減され、その結果投射画像が暗くなり、保護されるプロジェクタの動作時間が延びます。

プロジェクタを省電力/SmartEco モードで設定すると、ランプの寿命を延ばすことができます。省電力/SmartEco モードを設定するには、**システム設定：詳細 > ランプ設定 > ランプモードメニュー**に進み、◀/▶を押します。

ランプモードは、以下の表として定義されます。

ランプモード	説明
ノーマル	100% のランプ輝度。
省電力	ランプ消費電力を 20% 節約します。
SmartEco	コンテンツの輝度レベルに応じて、ランプの消費電力を最大 80 パーセント節約し、ノーマルモードのような明るさに画像を保ちます。
LampSave	消費電力を最大 80 パーセント節約し、最長のランプ寿命を実現します。

## 設定自動パワーオフ

指定した時間が経過しても入カソースが検出されない場合、ランプの寿命を不必要に浪費しないように自動的にプロジェクタの電源をオフにします。

自動パワーオフを設定するには、**システム設定：基本 > 自動パワーオフ**メニューに進み、◀/▶を押します。時間は5分おきに5分から30分の範囲で設定できます。プリセットの時間の長さがプレゼンテーションに合わない場合は、**無効**を選択します。この場合、一定時間が経過してもプロジェクタは自動的に遮断しません。

## ランプ交換のタイミング

ランプインジケータが赤に点灯した場合、またはランプの交換時期であることを示すメッセージが表示された場合、新しいランプを取り付けるか、お買い上げの販売店にご連絡ください。古いランプを使用すると、プロジェクタの誤動作の原因となり、場合によってはランプが破裂します。

- ⚠️ ランプを自分自身で交換しないでください。交換する場合、認定のサービス部門要員にご連絡ください。
- ⚠️ ランプの温度が異常に高くなると、LAMP (ランプインジケータライト) および TEMP (温度警告ライト) が点灯します。詳細は、66 ページの "インジケータ" を参照してください。

次のランプ警告が表示されたら、ランプ交換時期を示しています。

- 📖 以下の警告メッセージは参考情報です。実際のオンスクリーン指示に従い、ランプを準備し交換してください。

状態	メッセージ
動作を最適化するために、新しいランプを取り付けてください。プロジェクタが <b>省電力</b> を(60 ページの "省電力または SmartEco モードとしてランプ モードエコ機能を設定する") 選択してノーマルに動作している場合、次にランプ警告メッセージが表示されるまでプロジェクタを引き続き使用することができません。	
プロジェクタの操作中にランプの寿命が切れるのを避けるために、新しいランプを取り付ける必要があります。	
この段階でランプを交換するように強くお勧めします。ランプは消費アイテムです。ランプは使用を重ねる毎に明るさが失われます。これはランプのノーマルな動作です。明るさのレベルが大幅に減少したら、直ちにランプを交換してください。	
プロジェクタがノーマルに動作するには、ランプを交換する必要があります。	

- 📖 上記メッセージに表示される「XXXX」には、モデルによって異なる数字が表示されます。

## ランプの交換

- ⚠️ Hg - ランプには水銀が含まれています。地域の廃棄法に従って管理してください。 [www.lamprecycle.org](http://www.lamprecycle.org) をご覧ください。
  - プロジェクトが天井から上下さかさまに吊下げられている状態でランプ交換を行う場合、ランプソケットの下に誰もいないことを確認してください。割れたランプにより負傷または目を損傷する可能性があります。
  - 感電の原因となるため、ランプを交換する前には必ずプロジェクトの電源をオフにし、電源コードを抜いてください。
  - 重度のやけどを負う原因となるため、ランプを交換する前に、45 分以上プロジェクトを冷却してください。
  - 指をけがしたり、内部部品が破損する原因となるため、割れて鋭くなったランプのガラス片を取り除く場合は、注意をしてください。
  - 指の負傷やレンズに触れることによる画質低下の原因となるため、ランプを取り外すときに空のランプケースには触れないでください。
  - このランプには水銀が含まれています。正しい方法でこのランプを廃棄するには、地域の有害廃棄物規制を参考にしてください。
  - プロジェクトから最高のパフォーマンスを出すために、交換用ランプとして BenQ プロジェクタ用ランプを購入されることをお勧めします。
  - 壊れたランプを取り扱う際は十分な換気を確保してください。防毒マスク、安全メガネ、ゴーグルまたはフェイスシールドを使用し、手袋などの防護服を着用することをお勧めします。
- 電源をオフにし、プロジェクトをコンセントから抜きます。ランプが高温になっている場合、やけどしないようにランプが冷えるまで約 45 分間お待ちください。
  - ランプカバーのねじを緩めます。

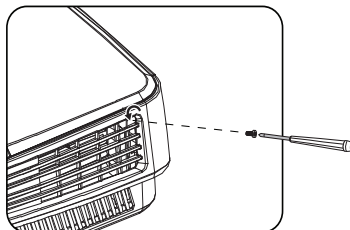

3. ランプカバーを (a) プロジェクターの側面に向かってカバーをスライドし、(b) 持ち上げて取り外します。

- ⚠️ ランプカバーを外したまま、電源をオンにしないでください。
- ランプとプロジェクタの間に指を挿入しないでください。プロジェクタ内部の鋭い縁により、負傷の原因となります。

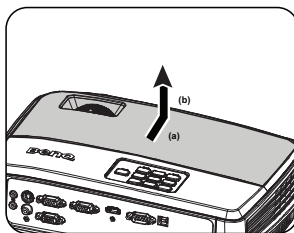

4. ランプを固定しているねじを緩めます。

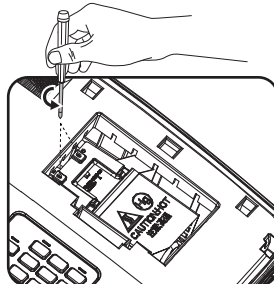

5. ハンドルを上を持ち上げ立ててください。ハンドルを使ってゆっくりとランプをプロジェクタから引き出します。

- ⚠️ 急激に引っ張るとランプが割れ、ガラスの破片がプロジェクタ内に散乱します。

- ランプは、水のかかる場所、子供の手が届く場所、可燃物の付近には置かないでください。
- ランプを取り外した後、プロジェクタ内部に手を入れないでください。内部の光学部品に手を触れると、投射画像の色が不均一になり歪む原因となります。

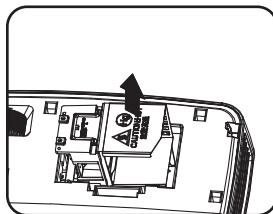

6. 新しいランプをランプ室に挿入し、プロジェクタにフィットすることを確認します。

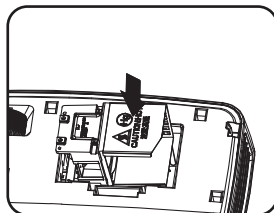

7. ランプを固定しているねじを締め付けます。



• ネジがゆるいと接触が悪くなり、故障の原因となります。

- ネジを締め付け過ぎないでください。

8. ハンドルが完全に平たくなっており、適切な場所にロックされていることを確認します。

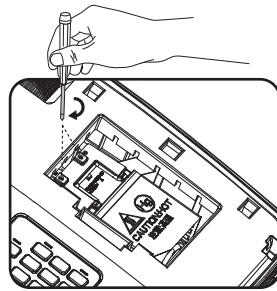

9. ランプカバーを元の位置までスライドします。

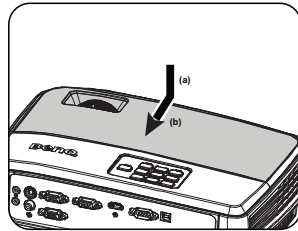

10. ランプカバーを固定しているねじを締め付けます。



• ネジがゆるいと接触が悪くなり、故障の原因となります。

- ネジを締め付け過ぎないでください。

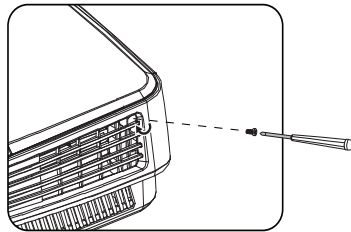

11. プロジェクタを再起動します。



ランプカバーを外したまま、電源をオンにしないでください。

### ランプタイマーをリセットする

12. スタートアップロゴの次に、オンスクリーンディスプレイ (OSD) メニューが表示されます。システム設定：詳細 > ランプ設定メニューに進みます。Mode/Enter を押します。ランプ設定ページが表示されます。▼を押してタイマーのリセットを選択し Mode/Enter を押します。ランプタイマーをリセットするかどうかを確認するメッセージが表示されます。リセットを選択し、Mode/Enter を押します。ランプ時間は「0」にリセットされます。



ランプが新しいものでない場合、または交換していない場合はリセットしないでください。ランプが破損する原因となります。

# インジケータ

ライト			状態と説明
電源	温度	ランプ	
電源イベント			
オレンジ	オフ	オフ	スタンバイモード
緑で点滅	オフ	オフ	電源を入れる
緑	オフ	オフ	ノーマル操作
オレンジで点滅	オフ	オフ	通常の電源オフ冷却
赤	オフ	オフ	ダウンロード
緑	オフ	赤	CW 起動失敗
赤く点滅	オフ	オフ	スケーラー停止失敗（データ停止）
赤	オフ	赤	スケーラーリセット失敗（ビデオプロジェクタのみ）
緑	オフ	オフ	バーンインオン
緑	緑	緑	バーンインオフ
ランプイベント			
オフ	オフ	赤	通常操作でランプ1エラー
オフ	オフ	オレンジで点滅	ランプが点灯しない
熱イベント			
赤	赤	オフ	ファン1エラー（実際のファン速度が希望する速度から±25%外れています）
赤	赤く点滅	オフ	ファン2エラー（実際のファン速度が希望する速度から±25%外れています）
赤	緑	オフ	ファン3エラー（実際のファン速度が希望する速度から±25%外れています）
赤く点滅	赤く点滅	オフ	温度1エラー（制限温度オーバー）
緑	赤く点滅	オフ	温度センサー1開放エラー
緑	緑	オフ	温度センサー1ショートエラー
緑	緑で点滅	オフ	熱IC #1 I2C 接続エラー
緑で点滅	赤	オフ	温度2エラー（制限温度オーバー）
緑で点滅	赤く点滅	オフ	温度センサー2開放エラー
緑で点滅	緑	オフ	温度センサー2ショートエラー
緑で点滅	緑で点滅	オフ	熱IC #2 I2C 接続エラー

# トラブルシューティング

## ⑦ プロジェクタの電源がオンにならない。

原因	対応策
電源コードから電気がきていません。	電源コードをプロジェクタの AC インレットとコンセントに差し込みます。コンセントにスイッチがある場合は、スイッチがオンになっていることを確認します。
冷却プロセスの間にプロジェクタの電源を再びオンにしようとしていません。	冷却プロセスが完了するまでお待ちください。

## ⑧ ピクチャが映らない

原因	対応策
ビデオ ソースがオンになっていないか、正しく接続されていません。	ビデオ ソースをオンにし、信号ケーブルが接続されていることを確認します。
プロジェクタが入力信号デバイスに正しく接続されていません。	接続を確認してください。
入力信号が正しく選択されていません。	プロジェクタまたはリモコンの <b>SOURCE</b> キーを使って、正しい入力信号を選択します。
レンズカバーが閉じたままです。	レンズカバーを外してください。

## ⑨ 画像がぼやける

原因	対応策
投射レンズの焦点が合っていません。	フォーカスリングでピント調整を行ってください。
プロジェクタとスクリーンの位置が正しく合っていません。	投射角度と方向、また必要に応じて装置の高さも調整します。
レンズカバーが閉じたままです。	レンズカバーを外してください。

## ⑩ リモコンが機能しない

原因	対応策
電池の残量がありません。	電池を新しいものと交換してください。
リモコンとプロジェクタの間に障害物があります。	障害物を取り除いてください。
プロジェクタからの距離が遠すぎます。	プロジェクタから 8 メートル (26 フィート) 以内の距離に近づいてください。

## ⑪ パスワードが間違っている

原因	対応策
入力したパスワードが正しくありません。	詳細は、 <a href="#">30 ページの "パスワードの呼び戻し手順に入る"</a> を参照してください。

# 仕様

 すべての仕様は予告なしに変更することがあります。

## 光学

### 解像度

(MS521/MS511H)  
800 x 600 SVGA  
(MX522)  
1024 x 768 XGA  
(MW523/TW523)  
1280 x 800 WXGA

### 表示システム

I-CHIP DMD

### レンズ F/ 番号

(MS521/MX522/MS511H)  
F = 2.51 ~ 2.69  
f = 22.08 ~ 24.28 mm  
(MW523/TW523)  
F = 2.55 から 3.06  
f = 21 ~ 25.6 mm

### 偏り

(MS521/MX522/MS511H): 130%;  
(MW523/TW523): 125%

### ズーム比

(MS521/MX522/MS511H): 1.1X;  
(MW523/TW523): 1.2X

### ランプ

(MS521/MX522/MW523/MS511H/  
TW523): 190 W ランプ

## 電気仕様

### 電源装置

AC100-240V, 2.6 A  
50-60 Hz (自動)

### 消費電力

(MS521/MX522/MW523/MS511H/  
TW523): 265 W (最大); < 0.5 W (ス  
タンバイ)

## 機械仕様

### 重量

2.3 Kg (5.1 lbs)

## 出力端末

### RGB 出力

D-Sub 15 ピン (メス) x 1

### スピーカー

(ステレオ) 2 ワット x 1

## コントロール

RS-232 シリアルコントロール

9 ピン x 1

IR 受信装置 x 1

USB タイプ B x 1

## 入力端末

コンピュータ入力

RGB 入力

D-Sub 15 ピン (メス) x 2

ビデオ信号入力

S ビデオ

ミニ DIN 4 ピンポート x 1

ビデオ

RCA ジャック x 1

SD/HDTV 信号入力

アナログ - コンポーネント RCA  
ジャック x 3 (RGB 入力経由)

デジタル HDMI x 1

オーディオ信号入力

オーディオ入力

PC オーディオジャック x 2

オーディオ出力

PC オーディオジャック x 1

## 環境条件

### 動作温度

0° C-40° C (海拔)

### 操作時の相対湿度

10%-90% (結露しないこと)

### 動作高度

0-1499 m(0° C ~ 35° C のとき)

1500-3000\* m(0° C ~ 30° C かつ 高  
地対応モードオン)

\* 中国地域のみ 2000m の高度に適用  
します。

 ランプの寿命は環境条件および使用率により異なります。

# 外形寸法

301.6 mm (W) x 111.3 mm (H) x 219.2 mm (D)

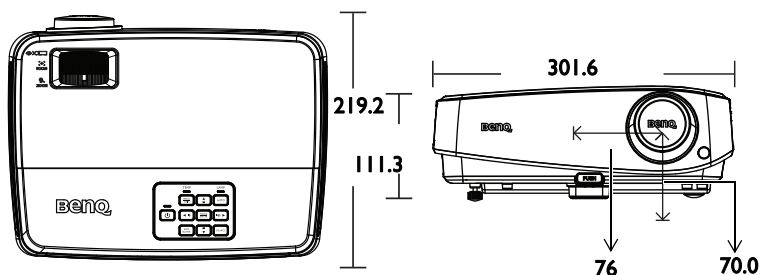

# 天井取付

天井取付ねじ：  
M4 x 8 (最長 = 8 mm)

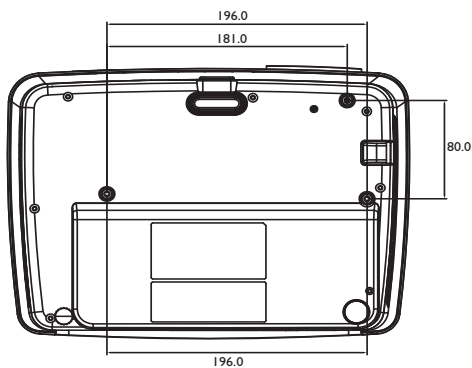

本体 :mm

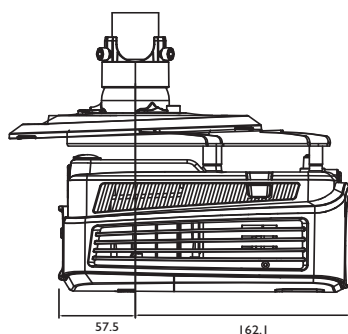
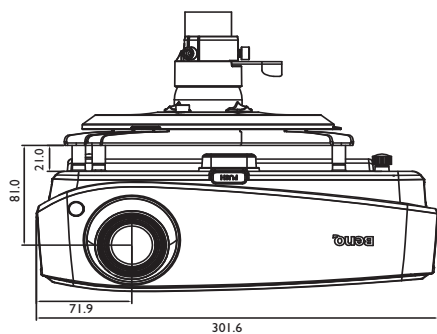

# タイミング図

## サポートされる PC 入力のタイミング

解像度	モード	垂直周波数 (Hz)	水平周波数 (kHz)	ピクセル周波数 (MHz)
640 x 480	VGA_60*	59.940	31.469	25.175
	VGA_72	72.809	37.861	31.500
	VGA_75	75.000	37.500	31.500
	VGA_85	85.008	43.269	36.000
720 x 400	720 x 400_70	70.087	31.469	28.3221
800 x 600	SVGA_60*	60.317	37.879	40.000
	SVGA_72	72.188	48.077	50.000
	SVGA_75	75.000	46.875	49.500
	SVGA_85	85.061	53.674	56.250
	SVGA_120** (画面オフの縮小)	119.854	77.425	83.000
1024 x 768	XGA_60*	60.004	48.363	65.000
	XGA_70	70.069	56.476	75.000
	XGA_75	75.029	60.023	78.750
	XGA_85	84.997	68.667	94.500
	XGA_120** (画面オフの縮小)	119.989	97.551	115.5
1152 x 864	1152 x 864_75	75	67.5	108
1024 x 576	BenQ Notebook_ timing	60.0	35.820	46.966
1024 x 600	BenQ Notebook_ timing	64.995	41.467	51.419
1280 x 720	1280 x 720_60*	60	45.000	74.250
1280 x 768	1280 x 768_60*	59.87	47.776	79.5
1280 x 800	WXGA_60*	59.810	49.702	83.500
	WXGA_75	74.934	62.795	106.500
	WXGA_85	84.880	71.554	122.500
	WXGA_120** (画面オフの縮小)	119.909	101.563	146.25
1280 x 1024	SXGA_60***	60.020	63.981	108.000
	SXGA_75	75.025	79.976	135.000
	SXGA_85	85.024	91.146	157.500
1280 x 960	1280 x 960_60***	60.000	60.000	108.000
	1280 x 960_85	85.002	85.938	148.500
1360 x 768	1360 x 768_60***	60.015	47.712	85.5
1440 x 900	WXGA+_60***	59.887	55.935	106.500
1400 x 1050	SXGA+_60***	59.978	65.317	121.750
1600 x 1200	UXGA***	60.000	75.000	162.000
1680 x 1050	1680 x 1050_60***	59.954	65.29	146.25
640 x 480@67Hz	MAC13	66.667	35.000	30.240
832 x 624@75Hz	MAC16	74.546	49.722	57.280
1024 x 768@75Hz	MAC19	74.93	60.241	80.000
1152 x 870@75Hz	MAC21	75.060	68.680	100.000

- ☞ \* フレームシーケンシャル、上下および左右形式での 3D 信号のサポートされるタイミング。
- \*\* フレームシーケンシャル形式での 3D 信号のサポートされるタイミング。
- \*\*\* 上下および左右形式での 3D 信号のサポートされるタイミング。

- 上に示すタイミングは EDID ファイルと VGA グラフィックカードの制限によりサポートされないことがあります。選択できないタイミングも一部あります。

## HDMI (HDCP) 入力をサポートされるタイミング

解像度	モード	垂直周波数 (Hz)	水平周波数 (kHz)	ピクセル周波数 (MHz)
640 x 480	VGA_60*	59.940	31.469	25.175
	VGA_72	72.809	37.861	31.500
	VGA_75	75.000	37.500	31.500
	VGA_85	85.008	43.269	36.000
720 x 400	720 x 400_70	70.087	31.469	28.3221
800 x 600	SVGA_60*	60.317	37.879	40.000
	SVGA_72	72.188	48.077	50.000
	SVGA_75	75.000	46.875	49.500
	SVGA_85	85.061	53.674	56.250
	SVGA_120** (画面オフの縮小)	119.854	77.425	83.000
1024 x 768	XGA_60*	60.004	48.363	65.000
	XGA_70	70.069	56.476	75.000
	XGA_75	75.029	60.023	78.750
	XGA_85	84.997	68.667	94.500
	XGA_120** (画面オフの縮小)	119.989	97.551	115.5
1152 x 864	1152 x 864_75	75	67.5	108
1280 x 768	1280 x 768_60*	59.87	47.776	79.5
1024 x 576@60Hz	BenQ Notebook_ timing	60.00	35.820	46.996
1024 x 600@65Hz	BenQ Notebook_ timing	64.995	41.467	51.419
1280 x 720	1280 x 720_60*	60	45.000	74.250
1280 x 768	1280 x 768_60	59.870	47.776	79.5
1280 x 800	WXGA_60*	59.810	49.702	83.500
	WXGA_75	74.934	62.795	106.500
	WXGA_85	84.880	71.554	122.500
	WXGA_120** (画面オフの縮小)	119.909	101.563	146.25
1280 x 1024	SXGA_60***	60.020	63.981	108.000
	SXGA_75	75.025	79.976	135.000
	SXGA_85	85.024	91.146	157.500
1280 x 960	1280 x 960_60***	60.000	60.000	108.000
	1280 x 960_85	85.002	85.938	148.500
1360 x 768	1360 x 768_60***	60.015	47.712	85.5
1440 x 900	WXGA+_60***	59.887	55.935	106.500
1400 x 1050	SXGA+_60***	59.978	65.317	121.750
1600 x 1200	UXGA***	60.000	75.000	162.000
1680 x 1050	1680 x 1050_60***	59.954	65.29	146.25
640 x 480@67Hz	MAC13	66.667	35.000	30.240
832 x 624@75Hz	MAC16	74.546	49.722	57.280
1024 x 768@75Hz	MAC19	74.93	60.241	80.000
1152 x 870@75Hz	MAC21	75.060	68.680	100.000

- ☞ \* フレームシーケンシャル、上下および左右形式での 3D 信号のサポートされるタイミング。  
 \*\* フレームシーケンシャル形式での 3D 信号のサポートされるタイミング。  
 \*\*\* 上下および左右形式での 3D 信号のサポートされるタイミング。

- 上に示すタイミングは EDID ファイルと VGA グラフィックカードの制限によりサポートされないことがあります。選択できないタイミングも一部あります。

タイミング	解像度	垂直周波数 (Hz)	水平周波数 (kHz)	ピクセル周波数 (MHz)	備考
480i*	720 x 480	59.94	15.73	27	HDMI のみ
480p*	720 x 480	59.94	31.47	27	HDMI のみ
576i	720 x 576	50	15.63	27	HDMI/DVI
576p	720 x 576	50	31.25	27	HDMI/DVI
720/50p**	1280 x 720	50	37.5	74.25	HDMI/DVI
720/60p***	1280 x 720	60	45.00	74.25	HDMI/DVI
1080/50****	1920 x 1080	50	28.13	74.25	HDMI/DVI
1080/60****	1920 x 1080	60	33.75	74.25	HDMI/DVI
1080/24P**	1920 x 1080	24	27	74.25	HDMI/DVI
1080/25P	1920 x 1080	25	28.13	74.25	HDMI/DVI
1080/30P	1920 x 1080	30	33.75	74.25	HDMI/DVI
1080/50P	1920 x 1080	50	56.25	148.5	HDMI/DVI
1080/60P	1920 x 1080	60	67.5	148.5	HDMI/DVI

☞ \* フレームシーケンシャル形式での 3D 信号のサポートされるタイミング。

\*\*\* 上下およびフレームパッキング形式での 3D 信号のサポートされるタイミング。

\*\*\* 左右形式での 3D 信号のサポートされるタイミング。

\*\*\*\* 3D 信号に対してサポートされるタイミングは、Frame Sequential、Top-Bottom およびフレームパッキング方式です。

## コンポーネント YPbPr 入力のサポートされるタイミング

タイミング	解像度	垂直周波数 (Hz)	水平周波数 (kHz)	ピクセル周波数 (MHz)
480i*	720 x 480	59.94	15.73	13.5
480p*	720 x 480	59.94	31.47	27
576i	720 x 576	50	15.63	13.5
576p	720 x 576	50	31.25	27
720/50p	1280 x 720	50	37.5	74.25
720/60p*	1280 x 720	60	45.00	74.25
1080/50i	1920 x 1080	50	28.13	74.25
1080/60i	1920 x 1080	60	33.75	74.25
1080/24P	1920 x 1080	24	27	74.25
1080/25P	1920 x 1080	25	28.13	74.25
1080/30P	1920 x 1080	30	33.75	74.25
1080/50P	1920 x 1080	50	56.25	148.5
1080/60P	1920 x 1080	60	67.5	148.5

☞ \* フレームシーケンシャル形式での 3D 信号のサポートされるタイミング。

☞ \* 1080i(1125i)@60Hz または 1080i(1125i)@50Hz 信号を表示すると、画像がわずかに揺れることがあります。

## ビデオおよび S ビデオ入力のサポートされるタイミング

ビデオモード	水平周波数 (kHz)	垂直周波数 (Hz)	カラー副搬送周波数 (MHz)
NTSC*	15.73	60	3.58
PAL	15.63	50	4.43
SECAM	15.63	50	4.25 または 4.41
PAL-M	15.73	60	3.58
PAL-N	15.63	50	3.58
PAL-60	15.73	60	4.43
NTSC4.43	15.73	60	4.43

☞ \* フレームシーケンシャル形式での 3D 信号のサポートされるタイミング。

# HDMI (HDCP) 入力のサポートされる 3D 信号

## ビデオ タイミング

解像度	タイミング	水平周波数 (KHz)	垂直周波数 (Hz)	3D フィールド シーケンシャル	3D フレーム パッキング	3D 上下	3D 左右
720 (1440) x 480	480i	15.73	59.94	◎			
720 x 480	480p	31.47	59.94	◎			
720 (1440) x 576	576i	15.63	50				
720 x 576	576p	31.25	50				
1280 x 720	720/50p	37.5	50		◎	◎	
1280 x 720	720/60p	45	60	◎	◎	◎	
1920 x 1080	1080/24P	27	24		◎	◎	
1920 x 1080	1080/25P	28.13	25				
1920 x 1080	1080/30P	33.75	30				
1920 x 1080	1080/50i	28.13	50				◎
1920 x 1080	1080/60i	33.75	60				◎
1920 x 1080	1080/50P	56.25	50				
1920 x 1080	1080/60P	67.5	60				

## PC タイミング

解像度	タイミング	水平周波数 (KHz)	垂直周波数 (Hz)	3D フィールド シーケンシャル	3D 上下	3D 左右
640 x 480	VGA_60	59.94	31.469	◎	◎	◎
	VGA_72	72.809	37.861			
	VGA_75	75	37.5			
	VGA_85	85.008	43.269			
720 x 400	720x400_70	70.087	31.469			
800 x 600	SVGA_60	60.317	37.879	◎	◎	◎
	SVGA_72	72.188	48.077			
	SVGA_75	75	46.875			
	SVGA_85	85.061	53.674			
	SVGA_120 (画面オフの縮小)	119.854	77.425	◎		
1024 x 768	XGA_60	60.004	48.363	◎	◎	◎
	XGA_70	70.069	56.476			
	XGA_75	75.029	60.023			
	XGA_85	84.997	68.667			
	XGA_120 (画面オフの縮小)	119.989	97.551	◎		
1152 x 864	1152 x 864_75	75	67.5			
1024 x 576	BenQ ノートブック タイミング	60	35.82			
1024 x 600	BenQ ノートブック タイミング	64.995	41.467			
1280 x 720	1280 x 720_60	60	45	◎	◎	◎
	1280 x 720_120	120	90	◎		
1280 x 768	1280 x 768_60 (画面オフの縮小)	60	47.396	◎	◎	◎
	1280 x 768_60	59.87	47.776	◎	◎	◎
1280 x 800	WXGA_60	59.81	49.702	◎	◎	◎
	WXGA_75	74.934	62.795			
	WXGA_85	84.88	71.554			
	WXGA_120 (画面オフの縮小)	119.909	101.563	◎		

1280 x 1024	SXGA_60	60.02	63.981		◎	◎
	SXGA_75	75.025	79.976			
	SXGA_85	85.024	91.146			
1280 x 960	1280 x 960_60	60	60		◎	◎
	1280 x 960_85	85.002	85.938			
1360 x 768	1360 x 768_60	60.015	47.712		◎	◎
1440 x 900	WXGA+_60 (画面オフの縮小)	60	55.469		◎	◎
	WXGA+_60	59.887	55.935		◎	◎
1400 x 1050	SXGA+_60	59.978	65.317		◎	◎
1600 x 1200	UXGA	60	75		◎	◎
1680 x 1050	1680 x 1050_60 (画面オフの縮小)	59.883	64.674		◎	◎
	1680 x 1080_60	59.954	65.29		◎	◎
1920 x 1200	1920 x 1200_60 (画面オフの縮小)	59.95	74.038		◎	◎
640 x 480 @67Hz	MAC13	66.667	35			
832 x 624 @75Hz	MAC16	74.546	49.722			
1024 x 768 @75Hz	MAC19	75.02	60.241			
1152 x 870 @75Hz	MAC21	75.06	68.68			
1920 x 1080 (VESA)	1920 x 1080_60 (公会堂モデル用)	59.963	67.158			

## D-SUB 入力のサポートされる 3D 信号

### PC タイミング

解像度	タイミング	水平周波数 (KHz)	垂直周波数 (Hz)	3D フィールド シーケン シャル	3D 上下	3D 左右
640 x 480	VGA_60	59.94	31.469	◎	◎	◎
	VGA_72	72.809	37.861			
	VGA_75	75	37.5			
	VGA_85	85.008	43.269			
720 x 400	720 x 400_70	70.087	31.469			
800 x 600	SVGA_60	60.317	37.879	◎	◎	◎
	SVGA_72	72.188	48.077			
	SVGA_75	75	46.875			
	SVGA_85	85.061	53.674			
	SVGA_120 (画面オフの縮小)	119.854	77.425	◎		
1024 x 768	XGA_60	60.004	48.363	◎	◎	◎
	XGA_70	70.069	56.476			
	XGA_75	75.029	60.023			
	XGA_85	84.997	68.667			
	XGA_120 (画面オフの縮小)	119.989	97.551	◎		
1152 x 864	1152 x 864_75	75	67.5			
1024 x 576	BenQ ノートブック タイミング	60	35.82			
1024 x 600	BenQ ノートブック タイミング	64.995	41.467			
1280 x 720	1280 x 720_60	60	45	◎	◎	◎
	1280 x 720_120	120	90	◎		
1280 x 768	1280 x 768_60 (画面オフの縮小)	60	47.396	◎	◎	◎
	1280 x 768_60	59.87	47.776	◎	◎	◎

1280 × 800	WXGA_60	59.81	49.702	◎	◎	◎
	WXGA_75	74.934	62.795			
	WXGA_85	84.88	71.554			
	WXGA_120 (画面オフの縮小)	119.909	101.563	◎		
1280 × 1024	SXGA_60	60.02	63.981		◎	◎
	SXGA_75	75.025	79.976			
	SXGA_85	85.024	91.146			
1280 × 960	1280 × 960_60	60	60		◎	◎
	1280 × 960_85	85.002	85.938			
1360 × 768	1360 × 768_60	60.015	47.712		◎	◎
1440 × 900	WXGA+_60 (画面オフの縮小)	60	55.469		◎	◎
	WXGA+_60	59.887	55.935		◎	◎
1400 × 1050	SXGA+_60	59.978	65.317		◎	◎
1600 × 1200	UXGA	60	75		◎	◎
1680 × 1050	1680 × 1050_60 (画面オフの縮小)	59.883	64.674		◎	◎
	1680 × 1050_60	59.954	65.29		◎	◎
1920 × 1200	1920 × 1200_60 (画面オフの縮小)	59.95	74.038		◎	◎
	1920 × 1200_60	59.963	74.158			
640 × 480 @67Hz	MAC13	66.667	35			
832 × 624 @75Hz	MAC16	74.546	49.722			
1024 × 768 @75Hz	MAC19	75.02	60.241			
1152 × 870 @75Hz	MAC21	75.06	68.68			
1920 × 1080 (VESA)	1920 × 1080_60 (公会堂モデル)	59.963	74.158			

## ビデオおよびSビデオ入力のサポートされる3D信号

ビデオモード	水平周波数 (kHz)	垂直周波数 (Hz)	3Dフィールド シーケンシャル
NTSC	15.73	60	◎
PAL	15.63	50	
SECAM	15.63	50	
PAL-M	15.73	60	
PAL-N	15.63	50	
PAL-60	15.73	60	
NTSC4.43	15.73	60	

# 保証と著作権情報

## 特許

本 BenQ プロジェクタは以下の特許により保護されています：

米国特許 6,837,608; 7,275,834; 7,181,318; 台湾特許 202690; 205470; I228635; I259932;  
中国特許 (中国发明专利) ZL01143168.7; ZL03119907.0; ZL200510051609.2

## 限定保証

BenQ は、本製品が通常の使用および保管下で材質または仕上がりに欠陥がないことを保証します。

保証クレームには、購入日の証明が必要となります。保証期間中に本製品に欠陥があることが判明した場合、BenQ の責任とお客様に対する唯一の法的救済は、欠陥部品の交換 (人件費を含む) に限られます。保証サービスを受ける場合は、欠陥のある製品を購入した販売店に直ちに連絡してください。

重要：お客様が BenQ の文書による指示に従わずに操作を行った場合はこの保証は無効となります。特に本製品は環境湿度 10% から 90% の間、温度 0° C から 35° C の間、高度 4920 フィート以下の環境でご使用になり、ホコリが立ちやすい場所での使用はお止めください。本保証はお客様に特定の法的権利を提供するもので、また、国によって異なる他の権利が与えられることもあります。

詳細は、弊社ホームページ [www.BenQ.com](http://www.BenQ.com) をご覧ください。

## 著作権

Copyright 2013 by BenQ Corporation. All rights reserved. 本書のいかなる部分も、BenQ コーポレーションの事前の書面による同意なく、電子的、機械的、磁氣的、光学的、化学的、手動その他の手段を問わず、複製、転載、改変、検索システムへの保存、他言語またはコンピュータ言語への翻訳を行うことはできません。

## 免責

BenQ Corporation は、本書の内容に関して明示的または黙示的に表明または保証するものではなく、また商業的価値や特定目的への適合性に対する保証はいっさいいたしません。さらに、BenQ Corporation は本書を改定する権利を留保するものとし、かかる改定や変更についていかなる人物に対しても通知する義務を負うことはありません。

\*DLP、Digital Micromirror Device、および DMD は、Texas Instruments の商標です。その他の著作権はそれぞれの会社または組織に帰属します。

### **FCC statement (for the United States only)**

CLASS B: This equipment generates, uses and can radiate radio frequency energy and, if not installed and used in accordance with the instructions, may cause harmful interference to radio communications. However, there is no guarantee that interference will not occur in a particular installation. If this equipment does cause harmful interference to radio or television reception, which can be determined by turning the equipment off and on, the user is encouraged to try to correct the interference by one or more of the following measures:

- Reorient or relocate the receiving antenna.
- Increase the distance between the equipment and receiver.
- Connect the equipment into an outlet on a circuit different from that to which the receiver is connected.
- Consult the dealer or an experienced radio/TV technician for help.

Operation is subject to the following two conditions:

- 1) this device may not cause interference and
- 2) this device must accept any interference, including interference that may cause undesired operation of the device.

FCC Caution: Any changes or modifications not expressly approved by the party responsible for compliance could void the user's authority to operate this equipment.

## **Accessibility Requirements for Rehabilitation Act of 1973, Section 508**

BenQ's commitment to accessible products allows us to support government in making accessible technology choices. BenQ's LCD monitors and projectors are compliant with Section 508 guidelines by including the assistive features as below:

- BenQ's monitors have colored "Power" indicators. While the indicator shows green, it means that the monitor is using the full power. While the indicator shows yellow or amber, it means that the monitor is in suspend or sleep mode and is using less than 2watts of electricity.
- BenQ's monitors have a variety of settings of pre-programmed flicker-free timing to make the screen shown on the monitor readily accessible. The default timing setting is automatically turned on every time the monitor is powered up, and thus reduces the hassle of user intervention.
- BenQ's monitors and projectors have options for brightness and contrast adjustments that text and images could be displayed differently to meet the demands of the visually impaired. Other similar adjustments are also available by using the On-Screen Display (OSD) controls on the products.
- BenQ's multimedia monitors and projectors usually have one or two speakers for audio performance which allow users (including hearing impaired) to interact with the computer systems connected. Speaker controls are typically located on the front-panel.
- Firmware of BenQ's monitors and projectors contain unique product information that helps computer systems to identify BenQ products and activate their Plug-and-Play function when connected.
- All BenQ's monitors and projectors are compatible with the PC99 standard. For example, connectors are color-coded to help users easily connecting products to computer systems correctly.
- Some models of BenQ's monitors and projectors contain additional USB and DVI ports for connection to more devices such as a special headphone to assist the hearing impaired.
- All BenQ monitors and projectors come with user manuals on compact discs which could be easily read by commercial software such as Adobe Reader via a connected computer system. These documents are also available on the BenQ's web site ([www.BenQ.com](http://www.BenQ.com)). Other types of documents may be available upon requests.
- BenQ's customer service provides answers and assistance to all our customers through phone calls, facsimiles, e-mails, or web sites.

### **IC statement (for Canadian users)**

This Class B digital apparatus complies with Canadian ICES-003.

Cet appareil numérique de la classe B est conforme à la norme NMB-003 du Canada.

The device complies with RSS-210 of the Industry Canada Rules. Operation is subject to the following two conditions (If the product within RF function):

- 1) this device may not cause interference and
- 2) this device must accept any interference, including interference that may cause undesired operation of the device.

Ce dispositif est conforme à la norme CNR-210 d'Industrie Canada applicable aux appareils radio exempts de licence. Son fonctionnement est sujet aux deux conditions suivantes: (1) le dispositif ne doit pas produire de brouillage préjudiciable, et (2) ce dispositif doit accepter tout brouillage reçu, y compris un brouillage susceptible de provoquer un fonctionnement indésirable.

### **For UK only**

- The mains lead (power cable) on the equipment comes with a moulded plug incorporating a fuse.
- The rating of the fuse is indicated on the pin face of the plug and, if it requires replacing, a fuse approved by ASTA or BSI to BS 1362 of the same rating must be used.
- If the plug has a detachable fuse cover, remember to place the fuse cover back if you need to change the fuse.
- Do NOT use a plug without the fuse cover. If the fuse cover is missing, contact your nearest BenQ Customer Service Center for assistance.

## **CE DOC**

### **English**

#### **DECLARATION OF CONFORMITY**

The device complies with the requirements set out in the Council Directives on the Approximation of the Laws of the Member States relating Electromagnetic Compatibility (2004/108/EC) and Low Voltage Directive (2006/95/EC) and Radio and Telecommunications Terminal Equipment Directive (1999/5/EC), the Restriction of The Use of Certain Hazardous Substances in Electrical And Electronic Equipment Directive (2011/65/EU), Turkish EEE Directive; Turkish ErP (Decision 2010/643);the Commission Regulation (EC) No 1275/2008 implementing Directive 2005/32/EC of the European Parliament and of the Council with regard to eco-design requirements for standby and off mode electric power consumption of electrical and electronic household and office equipment, and the Directive 2009/125/EC of the European parliament and of the council establishing a framework for the setting of eco-design requirements for energy-related products.

### **Français**

#### **DÉCLARATION DE CONFORMITÉ**

Cet appareil est conforme aux exigences énoncées dans les directives du Conseil sur le rapprochement des législations des États membres concernant la compatibilité électromagnétique (2004/108/CE) et la Directive basse tension (2006/95/CE), la directive équipements radio et équipements terminaux de télécommunication (1999/5/EC), la directive relative à la limitation de l'utilisation de certaines substances dangereuses dans les équipements électriques et électroniques(2011/65/UE), la directive EEE turc, le règlement (CE) n° 1275/2008 mettant en œuvre la directive 2005/32/CE du Parlement européen et du Conseil en ce qui concerne les exigences d'écoconception pour le mode veille et arrêt de la consommation d'énergie électrique d'appareils électriques et électroniques et matériel de bureau, et de la Directive 2009/125/EC du Parlement européen et du Conseil établissant un cadre pour la fixation d'exigences en matière d'écoconception applicables aux produits liés à l'énergie.

### **Español**

#### **DECLARACIÓN DE CONFORMIDAD**

Este dispositivo cumple con los requisitos establecidos en las Directivas del Consejo sobre la Aproximación de las Leyes de los Estados Miembros en relación con la Directiva de Compatibilidad Electromagnética (2004/108/EC) y Directiva de Bajo Voltaje (2006/95/EC) y la Directiva sobre equipos radioeléctricos y terminales de comunicación (1999/5/EC), la Directiva sobre la restricción del uso de ciertas sustancias peligrosas en equipos eléctricos y electrónicos (2011/65/UE), la directiva EEE turca, Reglamento (CE) n° 1275/2008 de la Comisión, por el que se desarrolla la Directiva 2005/32/CE del Parlamento Europeo y del Consejo en lo concerniente a los requisitos de diseño ecológico aplicables al consumo de energía eléctrica en los modos preparado y desactivado de los equipos eléctricos y electrónicos domésticos y de oficina y la Directiva 2009/125/EC del Parlamento Europeo y del Consejo por la que se insta un marco para el establecimiento de requisitos de diseño ecológico aplicables a los productos relacionados con la energía.

## Deutsch

### **KONFORMITÄTSERKLÄRUNG**

Dieses Gerät erfüllt die Voraussetzungen, welche in den Richtlinien zur Angleichung der Rechtsvorschriften der Mitgliedstaaten in Bezug auf elektromagnetische Kompatibilität (2004/108/EC), Niederspannungsrichtlinie (2006/95/EC), Richtlinie für Funkanlagen und Telekommunikations-Endeinrichtungen (1999/95/EC), Beschränkung der Verwendung bestimmter gefährlicher Stoffe in Elektro- und Elektronikgeräten (2011/65/EU), Türkische EEE-Direktive, Kommissionreglementierung (EC) Nr. 1275/2008 zur Ausführung der Direktive 2005/32/EC des Europaparlamentes und des Rats für Öko-Design-Voraussetzungen für Stromverbrauch im Standby- und Aus-Modus von Elektro- und Elektronikgeräten für den Heim- und Bürogebrauch und die Direktive 2009/125/EC des Europaparlamentes und es Rats zu Etablierung eines Rahmens zum Aufstellen von Voraussetzungen für Öko-Designs für Energie verbrauchende Produkte aufgestellt wurden.

## Italiano

### **DICHIARAZIONE DI CONFORMITÀ**

Il dispositivo è conforme con i requisiti esposti nel Consiglio Direttivo in materia di Approssimazione delle Leggi degli Stati Membri in relazione alla Compatibilità Elettromagnetica (2004/108/EC) e alla Direttiva basso voltaggio (2006/95/EC) e alla Direttiva sugli Apparati Radio e Terminali di Telecomunicazione (1999/5/EC), Direttiva sulla restrizione dell'uso di sostanze pericolose nelle apparecchiature elettriche ed elettroniche (RoHS) (2011/65/UE), Direttiva EEE turca, Regolamento della Commissione (EC) No 1275/ 2008 che implementa la Direttiva 2005/32/EC del Parlamento europeo e del Consiglio in merito ai requisiti di ecodesign per il consumo di alimentazione elettrica in modalità standby e spento per le apparecchiature elettriche domestiche e di lavoro, e la Direttiva 2009/ 125/EC del Parlamento europeo e del Consiglio che stabilisce la struttura dell'impostazione dei requisiti di ecodesign per prodotti basati su energia.

## Русский

### **ЗАЯВЛЕНИЕ О СООТВЕТСТВИИ**

Это устройство соответствует требованиям Комиссии на основе законов государств-участников относительно электромагнитной совместимости (2004/108/EC), директиве для низковольтного оборудования (2006/95/EC) и директиве о радио- и телекоммуникационном терминальном оборудовании (1999/5/EC), Директивы по ограничению использования некоторых опасных веществ в электрическом и электронном оборудовании (2011/65/EU), Турецкой директивы EEE, Правил комиссии (EC) No 1275/2008 обеспечивающей выполнение Директивы 2005/32/EC Европейского Парламента и Совета относительно требований экодизайна для потребления энергии в режиме ожидания и в режиме отключения бытовым электрическим и электронным оборудованием и офисной техникой, и Директивой 2009/125/EC Европейского парламента и совета, установившего рамки для создания требований экодизайна для электроприборов.

## Svenska

### **KONFORMITETSDEKLARATION**

Denna enhet uppfyller kraven i rådets direktiv om tillnärmning av medlemsstaternas lagstiftning om elektromagnetisk kompatibilitet (2004/108/EG) och lågspänningsdirektiv (2006/95/EG) och direktivet om radioutrustning och teleterminalutrustning (1999/5/EC), begränsning av användningen av vissa farliga ämnen i elektriska och elektroniska produkter (2011/65/EU), turkiskt EEE-direktiv, kommissionsbestämmelse (EG) nr. 1275/2008 med implementering av direktiv 2005/32/EG i Europaparlamentet och rådet för att fastställa krav på ekodesign för standby- och av-läge för strömförbrukning i elektriska och elektroniska hushålls- och kontorsapparater, och Europaparlamentets och rådets direktiv 2009/125/EG om upprättande av en ram för att fastställa krav på ekodesign för energirelaterade produkter.

## Nederlands

### **VERKLARING VAN OVEREENSTEMMING**

Dit apparaat voldoet aan de vereisten van de Richtlijn van de Raad betreffende de onderlinge aanpassing van de wetgeving van de lidstaten inzake elektromagnetische compatibiliteit (2004/108/EG) en de Richtlijn betreffende Lage spanningen (2006/95/EG) en de Richtlijn betreffende Radio- en telecommunicatieapparatuur (1999/5/EG), betreffende de beperkingen van het gebruik van bepaalde gevaarlijke stoffen in elektrische en elektronische apparatuur (2011/65/EU), Turkse EEE Richtlijn, Verordening (EG) nr. 1275/2008 tot vaststelling van uitvoeringsbepalingen van Richtlijn 2005/32/EC van het Europees Parlement en de Raad, wat betreft voorschriften inzake ecologisch ontwerp voor het elektriciteitsverbruik van elektrische en elektronische huishoud- en kantoorapparatuur in de stand-by-stand en de uit-stand, en Richtlijn 2009/125/EC van het Europees Parlement en de Raad betreffende de totstandbrenging van een kader voor het vaststellen van eisen inzake ecologisch ontwerp voor energiegerelateerde producten.

## Polski

### **Oświadczenie zgodności**

To urządzenie jest zgodne z wymaganiami ustalonymi Dyrektywą Rady o zbliżeniu przepisów prawnych państw członkowskich dotyczących kompatybilności elektromagnetycznej (2004/108/EC), dyrektywą niskiego napięcia (2006/95/EC), dyrektywą w sprawie urządzeń radiowych i końcowych urządzeń telekomunikacyjnych (1999/5/EC), dyrektywą ograniczenia stosowania niektórych niebezpiecznych substancji w wyposażeniu elektrycznym i elektronicznym (2011/65/UE), turecką dyrektywą EEE, rozporządzeniem komisji (WE) nr 1275/2008 w sprawie wykonania dyrektywy 2005/32/WE Parlamentu Europejskiego i Rady w odniesieniu do wymogów dotyczących ekoprojektu dla zużycia energii przez elektryczne i elektroniczne urządzenia gospodarstwa domowego i urządzenia biurowe w trybie czuwania i wyłączenia oraz dyrektywą 2009/125/EC, ustanawiającą ogólne zasady ustalania wymogów dotyczących ekoprojektu dla produktów związanych z energią.

## Čeština

### **PROHLÁŠENÍ O SHODĚ**

Toto zařízení odpovídá požadavkům stanoveným ve směrnici Rady o sblížení právních předpisů členských států týkajících se elektromagnetické kompatibility (2004/108/ES), ve směrnici týkající se nízkonapěťových zařízení (2006/95/ES), ve směrnici o rádiových zařízeních a telekomunikačních koncových zařízeních (1999/5/ES), ve směrnici o omezení používání některých nebezpečných látek v elektrických a elektronických zařízeních (2011/65/EU), v turecké směrnici EEE, v nařízení Komise (ES) č. 1275/2008, kterým se provádí směrnice 2005/32/ES Evropského parlamentu a Rady týkající se požadavků na ekodesign z hlediska spotřeby elektrické energie u elektrických a elektronických zařízení v pohotovostním režimu a ve vypnutém stavu určených pro domácnosti a kanceláře avsměrnici Evropského parlamentu a Rady 2009/125/ES o stanovení rámce pro určení požadavků na ekodesign výrobků spojených se spotřebou energie.

## Türkçe

### **UYUM BEYANI**

Bu aygıt Üye Ülkelerin Yasalarının Yakınlaştırılması bağlamında Konsey Direktifleri dahilinde getirilen gereklilikler, Elektromanyetik Uyumluluk (2004/108/EC) ve Düşük Voltaj Direktifi (2006/95/EC) ve Radyo ve Telekomünikasyon Terminal Ekipmanı Direktifi (1999/5/EC), Elektrikli ve Elektronik Aletlerde Tehlikeli Maddelerin Kullanımıyla İlgili Sınırlamalar Direktifi (2011/65/EU) i Türkiye EEC Direktifi, Türk ErP (Karar 2010/643); Avrupa Parlamentosu ve Konseyinin elektrikli ve elektronik ev aletleri ve büro ekipmanlarının bekleme ve kapalı moddayken elektrik tüketimleriyle ilgili eko-tasarım gereklilikleri bağlamında yayınlamış olduğu 2005/32/EC numaralı Direktifin uygulanmasıyla ilgili Komisyon Tüzüğü (EC) No 1275/2008 ve Avrupa Parlamentosu veKonseyinin enerji sarfiyatıyla ürünlerin eko-tasarım gerekliliklerinin düzenlenmesi bağlamında bir çerçeve çizen 2009/125/EC numaralı Direktifiyle uyumludur.

## Português

### **DECLARAÇÃO DE CONFORMIDADE**

O dispositivo está conforme aos requisitos definidos pelas Directivas do Conselho sobre a Aproximação das Leis dos Estados-Membros relativamente à Compatibilidade Electromagnética (2004/108/CE) e Directiva de Baixa Tensão (2006/95/CE) e a Directiva relativa aos equipamentos de rádio e equipamentos terminais de telecomunicações (1999/5/CE), a restrição do uso de determinadas substâncias perigosas em equipamentos eléctricos e electrónicos (2011/65/EU), Directiva Turca EEE, Regulamento da Comissão (EC) nº. 1275/2008 que implementa a Directiva 2005/32/EC do Parlamento Europeu e do Conselho relativamente aos requisitos de eco-design para consumo de energia eléctrica no modo de suspensão e desligado de equipamentos eléctricos e electrónicos domésticos e de escritório, e a Directiva 2009/125/EC do Parlamento Europeu e do Conselho, que estabelece uma base para a definição dos requisitos de eco-design para produtos relacionados com energia.

## Magyar

### **MEGFELELŐSÉGI NYILATKOZÁS**

Az eszköz megfelel a Bizottság tagállamainak harmonizált jogszabályainak az elektromágneses kompatibilitás (2004/108/EK) és a kisfeszültségű direktíva (2006/95/EK), a rádiófrekvenciás és telekommunikációs végberendezések direktíva (1999/5/EK), továbbá az elektromos eszközök egyes veszélyesanyag-felhasználását korlátozó direktíva (2011/65/EU), a török EEE direktíva, a 1275/2008 sz. Bizottsági szabályozás (EK) (amely az Európai Parlament és a Bizottság 2005/32/EK sz. direktíváját vezeti be az elektromos és elektronikus háztartási és irodai eszközök környezetbarát kialakításával, környezetbarát készlenléti és kikapcsolt állapotbeli fogyasztásával kapcsolatban) és az Európai Parlament és a Bizottság 2009/125/EK sz. direktíva (amely az energiahasználó termékek környezetbarát kialakítási követelményeinek keretrendszerét határozza meg) tekintetében.

## Български

### **ДЕКЛАРАЦИЯ ЗА СЪОТВЕТСТВИЕ**

Това устройство отговаря на изискванията, установени от директивите на Европейския съюз за хармонизиране на законодателствата на държавите-членки в областта на електромагнитната съвместимост (2004/108/EC), Директивата за ниско напрежение (2006/95/EC), Директивата за радио и телекомуникационно терминално оборудване (1999/5/EC), Директивата за ограничаване на употребата на някои опасни вещества в електрическото и електронното оборудване (2011/65/EC), турската EEE Директива, Регламент № 1275/2008 на Комисията (EC) по изпълнение на Директива 2005/32/EC на Европейския парламент и на Съвета относно изискванията по отношение на екологичния дизайн за потребление на електроенергия в режим на готовност и изключено положение от електронни и електрически домакински уреди и офис оборудване и Директива 2009/125/EC на Европейския парламент и на Съвета, които установяват работна рамка за създаване на изисквания за екологичен дизайн насвързани с енергетиката продукти.

## Hrvatski

### **DEKLARACIJA O USKLAĐENOSTI**

Uređaj je u skladu sa zahtjevima navedenim u Direktivama komisije za usklađivanje zakona država članica u svezi elektromagnetske kompatibilnosti (2004/108/EC) i Direktivom za niske napone (2006/95/EC) i Direktivom za radio i telekomunikacijske terminalne uređaje (1999/5/EC), Direktivi o ograničenju upotrebe određenih opasnih tvari u električnoj i elektroničkoj opremi (2011/65/EU), EEE direktivi Turske, Propisu komisije (EC) br. 1275/2008 o implementiranju Direktive 2005/32/EC Europskog parlamenta i Vijeća po pitanju ekodizajnerskih zahtjeva za električnu potrošnju u mirovanju i isključenom stanju električne i elektroničke opreme u kućanstvu i uredima, te Direktive 2009/125/EC Europskog parlamenta i Vijeća koja uspostavlja radni okvir za određivanje ekodizajnerskih zahtjeva za energetske proizvode.

## Română

### **DECLARAȚIE DE CONFORMITATE**

Acest dispozitiv este în conformitate cu prevederile stabilite prin Directivele Consiliului privind apropierea legislațiilor statelor membre cu privire la compatibilitatea electromagnetică (2004/108/CE) și Directiva privind joasa tensiune (2006/95/CE) și Directiva privind echipamentele hertziene și echipamentele terminale de telecomunicații (1999/5/CE), Directiva de Restricție a Utilizării Anumitor Substanțe Periculoase în Echipamentele Electrice și Electronice (2011/65/UE), Directive EEE pentru Turcia, Regulamentul Comisiei (EC) Nr. 1275/2008 de implementare a Directivei 2005/32/EC a Parlamentului European și a Consiliului cu privire la elementele de design ecologic pentru consumul energetic al echipamentelor electrice și electronice de uz casnic și de birou în modurile de așteptare și oprire și Directiva 2009/125/EC a Parlamentului European și a Consiliului pentru stabilirea unui cadru de lucru în îndeplinirea cerințelor de design ecologic al produselor cu consum energetic.

## Ελληνικά

### **ΔΗΛΩΣΗ ΣΥΜΜΟΡΦΩΣΗΣ**

Η παρούσα συσκευή συμμορφώνεται με τις απαιτήσεις που ορίζονται στις Οδηγίες του Ευρωπαϊκού Συμβουλίου για την προσέγγιση των νομοθεσιών των χωρών-μελών σχετικά με την Ηλεκτρομαγνητική Συμβατότητα (2004/108/ΕΚ) και την Οδηγία περί Χαμηλών Τάσεων (2006/95/ΕΚ) και την Οδηγία περί Τερματικού εξοπλισμού Ραδιοφωνίας και Τηλεπικοινωνιών (1999/5/ΕΚ), στην απαγόρευση της χρήσης ορισμένων επικίνδυνων υλικών στην Οδηγία Ηλεκτρικού και ηλεκτρονικού εξοπλισμού (2011/65/ΕΕ), στην Τουρκική οδηγία EEE, στον Κανονισμό της Επιτροπής (ΕΚ) Αρ. 1275/2008 που εφαρμόζει την Οδηγία 2005/32/ΕΚ του Ευρωπαϊκού Κοινοβουλίου και του Συμβουλίου όσον αφορά τις απαιτήσεις οικολογικού σχεδιασμού για κατανάλωση ρεύματος στην αναμονή και στην απενεργοποίηση του ηλεκτρικού και ηλεκτρονικού εξοπλισμού, οικιακού εξοπλισμού και εξοπλισμού γραφείου και την Οδηγία 2009/125/ΕΚ του Ευρωπαϊκού Κοινοβουλίου και του Συμβουλίου που εγκαθιστά ένα πλαίσιο για τη ρύθμιση των απαιτήσεων οικολογικού σχεδιασμού για προϊόντα που έχουν σχέση με την κατανάλωση ενέργειας.

## Danich

### **OVERENSSTEMMELSESESKLÆRING**

Apparatet er i overensstemmelse med kravene i Rådets direktiver om indbyrdes tilnærmelse af medlemsstaternes lovgivning om elektromagnetisk kompatibilitet (2004/108/EF) og lavspændingsdirektiv (2006/95/EF) og radio- og teleterminaludstyr (1999/5/EF), begrænsning af anvendelsen af visse farlige stoffer i elektrisk og elektronisk udstyr (2011/65/EU), Tyrkisk EEE direktiv, Kommissionens forordning (EF) nr. 1275/2008 om gennemførelse af direktiv 2005/32/EF af Europa-Parlamentets og Rådets direktiv med hensyn til krav til miljøvenligt design for elforbrug i standbytilstand og slukket tilstand af elektrisk og elektronisk husholdnings- og kontorudstyr, og direktiv 2009/125/EF af Europa-Parlamentet og Rådet om rammerne for fastlæggelse af krav til miljøvenligt design af energiforbrugende produkter.

### **VAATIMUSTENMUKAISUUSVAKUUTUS**

Laite täyttää sähkömagneettista yhteensopivuutta koskevan EMC-direktiivin (2004/108/EY), pienjännitedirektiivin (2006/95/EY), radio- ja telepäätelaitedirektiivin (1999/5/EY) ja vaarallisten aineiden käytön rajoittamista sähkö- ja elektroniikkalaitteissa koskevan direktiivin (2011/65/EU), turkkilaisen EEE-direktiivin; komission asetuksen (EY) N:o 1275/2008 direktiivin 2005/32/EY täytäntöönpanosta kotitalouksissa ja toimistoissa käytettävien sähkö- ja elektroniikkalaitteiden lepovirtakulutuksen ekologista suunnittelua koskevien vaatimusten osalta sekä Euroopan parlamentin ja neuvoston direktiivin 2009/125/EY energiaan liittyvien tuotteiden ekologiselle suunnittelulle asetettävien vaatimusten puitteista.

### **SAMSVARERKLÆRING**

Enheten er i samsvar med de angitte kravene i EU-direktivene om tilnærming av lovene i medlemslandene angående elektromagnetisk kompatibilitet (2004/108/EC), lavspenning (2006/95/EC) og radio og telekommunikasjonsutstyr (1999/5/EC), begrensningen i bruk av visse farlige substanser i EU-direktivet for elektrisk og elektronisk utstyr (2011/65/EU), det tyrkiske EEE-direktivet, EU-kommisjonsforskrift nr. 1275/2008 som iverksetter EU-parlamentets og EU-rådets direktiv 2005/32/EC angående øko-designkrav til strømforbruk i beredt og avslått elektrisk og elektronisk utstyr til hjem og kontor og EU-parlamentets direktiv 2009/125/EC som etablerer et rammeverk for etableringen av øko-designkrav for energirelaterte produkter.

## WEEE directive

### English

#### **Disposal of Waste Electrical and Electronic Equipment and/or Battery by users in private households in the European Union.**



WEEE



Battery

This symbol on the product or on the packaging indicates that this can not be disposed of as household waste. You must dispose of your waste equipment and/or battery by handing it over to the applicable take-back scheme for the recycling of electrical and electronic equipment and/or battery. For more information about recycling of this equipment and/or battery, please contact your city office, the shop where you purchased the equipment or your household waste disposal service. The recycling of materials will help to conserve natural resources and ensure that it is recycled in a manner that protects human health and environment.

**Recycling information: See <http://www.benq.com/support/recycle> for details.**

### Français

## Directive DEEE

#### **Mise au rebut des déchets d'équipements électriques et électroniques et/ou des piles par les particuliers dans l'Union Européenne.**



WEEE



Pile

Ce symbole figurant sur le produit ou l'emballage signifie que celui-ci ne peut pas être jeté avec les ordures ménagères. Vous devez mettre vos déchets d'équipements et/ou piles au rebut en le déposant dans un point de collecte prévu à cet effet afin que les équipements électroniques et électriques et/ou piles soient recyclés. Pour de plus amples informations sur le recyclage de ce produit et/ou cette pile, veuillez prendre contact avec l'organisme local compétent, le service d'élimination des déchets ménagers ou le point de vente du produit. Le recyclage des matériaux aidera à conserver les ressources naturelles et à s'assurer qu'ils seront recyclés d'une façon que cela protège la santé humaine et l'environnement.

**Recycling information: See <http://www.benq.com/support/recycle> for details.**

**Directiva WEEE**



WEEE

**Residuos de aparatos eléctricos y electrónicos y/o batería por parte de los usuarios domésticos privados en la Unión Europea.**

El símbolo que muestra el producto o el embalaje indica que no puede ser desechado como residuo doméstico. Para desechar el equipo siga las directrices aplicables para el reciclaje de equipo eléctrico y electrónico y/o batería.



Batería

Para obtener más información sobre el reciclaje de este equipo y/o batería, póngase en contacto con el ayuntamiento, la tienda donde adquirió el equipo o el servicio de recogida de basuras. Al reciclar materiales ayudamos a conservar el medio natural y a garantizar el reciclaje de manera que proteja la salud y el medioambiente.

**Recycling information: See <http://www.benq.com/support/recycle> for details.**

**WEEE-Richtlinie**



WEEE

**Entsorgung von Elektro- und Elektronikgeräten bzw. Batterien in Privathaushalten der Europäischen Union.**

Das Symbol auf der Produktverpackung zeigt an, dass dieses Gerät nicht mit dem normalen Hausmüll entsorgt werden darf. Sie sind verpflichtet, Ihre Altgeräte bzw. Batterien entsprechend der geltenden Bestimmungen für die Wiederverwertung von Elektro- und Elektronik-Altgeräten bzw. Batterien zu entsorgen. Weitere Informationen über das Recycling dieses Geräts bzw. Batterie erhalten Sie von Ihren örtlichen Behörden, Ihrem Fachhändler oder der lokalen Rücknahmestelle. Fachgerechtes Wertstoffrecycling spart nicht nur wertvolle Ressourcen, sondern schützt auch Umwelt und Gesundheit.



Batterie

**Recycling information: See <http://www.benq.com/support/recycle> for details.**

**Direttiva WEEE**



WEEE

**Smaltimento di apparecchi elettrici ed elettronici e/o batterie nell'Unione Europea da parte di utenti privati.**

Questo simbolo sul prodotto o sulla confezione indica che l'articolo non può essere smaltito come i normali rifiuti domestici. È necessario smaltire le apparecchiature e/o batterie secondo quanto previsto dagli schemi di recupero per il riciclaggio di apparecchiature elettriche e elettroniche e/o batterie. Per ulteriori informazioni sul riciclaggio di questo apparecchio e/o batteria, contattare l'ente della propria città, il negozio dove è stato acquistato l'apparecchio o il proprio servizio di smaltimento rifiuti domestici. Il riciclaggio dei materiali contribuisce a ridurre il consumo di risorse naturali e assicura che i materiali siano riciclati tutelando la salute umana e l'ambiente.



Batteria

**Recycling information: See <http://www.benq.com/support/recycle> for details.**

**Директива WEEE**

**Утилизация электрического и электронного оборудования и/или аккумуляторов населением в Европейском союзе.**



WEEE



Аккумулятор

Данный символ на изделии или на упаковке означает, что данное изделие запрещается утилизировать наравне с бытовыми отходами. Вы должны сдавать все пришедшие в негодность устройства и/или аккумуляторы для утилизации на специальный пункт сбора электрических или электронных устройств и/или аккумуляторов. Для получения подробных сведений о переработке этого оборудования и/или аккумуляторов обратитесь в местные органы управления, магазин, в котором был приобретен продукт, или службу по сбору бытовых отходов. Переработка материалов поможет сохранить природные ресурсы и обеспечит безопасность для здоровья людей и окружающей среды.

**Recycling information: See <http://www.benq.com/support/recycle> for details.**

**WEEE-direktiv**

**Riktlinjer för kassering av avfall som utgörs av eller innehåller elektriska eller elektroniska produkter och/eller batteri, gällande hushåll i EU.**



WEEE



Batteri

Den här symbolen kan finnas på produkten eller på förpackningen och betyder att produkten inte kan kasseras som vanligt hushållsavfall. När du vill kassera produkten och/eller batteri måste du lämna in den på det ställe som avses för återvinning av elektriska eller elektroniska produkter och/eller batteri. Om du vill ha mer information om återvinning av den här typen av utrustning och/eller batteri kan du vända dig till din kommun, ditt inköpsställe eller till den lokala sophämtningen. Genom att återvinna materialet i produkten kan vi spara på naturtillgångarna och försäkra oss om att produkten återvinns på ett sätt som skyddar människors hälsa och miljön.

**Recycling information: See <http://www.benq.com/support/recycle> for details.**

**WEEE-richtlijn**

**Wegwerpen van elektrische en elektronische apparatuur en/of accu's door huishoudens in de Europese Unie.**



WEEE



Accu

Dit symbool geeft aan dat het product niet met het huishoudelijke afval kan worden aangeboden. U moet afgedankte apparatuur en/of accu's wegwerpen door ze in te leveren op de inzamelpunten voor elektrische en elektronische apparatuur en/of accu's. Voor meer informatie over het hergebruik van deze apparatuur en/of de accu neemt u contact op met uw gemeente, de winkel waar u de apparatuur hebt gekocht of de milieudienst van de gemeente. Door het recyclen van de materialen worden natuurlijke hulpbronnen behouden en helpt u de natuur en de volksgezondheid te beschermen.

Recycling information: See <http://www.benq.com/support/recycle> for details.

**Polski**

## Dyrektywa WEEE



WEEE



Bateria

**Utylizacja odpadów z urządzeń elektrycznych i elektronicznych lub baterii przez użytkowników prywatnych w Unii Europejskiej.**

Ten symbol na urządzeniu lub opakowaniu oznacza, że nie może być ono utylizowane razem z odpadami domowymi. Zużyty sprzęt lub baterie należy przekazać do odpowiedniego punktu zwrotu sprzętu elektrycznego i elektronicznego w celu wtórnego przetworzenia. Szczegółowe informacje dotyczące wtórnego przetwarzania tych urządzeń lub baterii można uzyskać, kontaktując się z lokalną administracją, sprzedawcą lub lokalnym przedsiębiorstwem oczyszczania. Przetwarzanie wtórne materiałów pomaga w zachowaniu surowców naturalnych i utylizacji w sposób przyjazny dla ludzkiego zdrowia i środowiska.

Recycling information: See <http://www.benq.com/support/recycle> for details.

**Čeština**

## Směrnice WEEE



WEEE



Baterie

**Likvidace vyřazených elektrických a elektronických zařízení anebo baterií v domácnostech uživatelů v Evropské unii.**

Tento symbol na výrobku nebo na jeho obalu znamená, že dané zařízení nelze vyhodit do běžného domovního odpadu. Vyřazené elektrické nebo elektronické zařízení anebo baterii je nutno zlikvidovat odevzdáním k recyklaci v souladu s platným plánem recyklace elektrických a elektronických zařízení anebo baterií. Další informace o recyklaci tohoto zařízení anebo baterií získáte u místních úřadů, v obchodě, kde jste výrobek zakoupili nebo u společnosti, která se zabývá likvidací domovního odpadu. Recyklace materiálů pomáhá chránit přírodní zdroje a zaručuje likvidaci výrobku způsobem, který je šetrný k lidskému zdraví a životnímu prostředí.

Recycling information: See <http://www.benq.com/support/recycle> for details.

**Türkçe**

## WEEE direktifi



WEEE



Pil

**Avrupa Birliği ülkelerinde özel ev eşyası kullanıcıları tarafından Elektrikli ve Elektronik Cihazların ve/veya Pillerin Atılması.**

Ürün yada ambalaj üzerindeki bu sembol, bunun evsel atık olarak işlem görmemesi gerektiğini ifade etmektedir. Atık cihazınızı ve/veya pilleri, elektrikli ve elektronik cihazların ve/veya pillerin geri dönüşümü için uygulanabilir geri alma şemasına göre ele alarak atmalısınız. Bu cihazın ve/veya pillerin geri dönüşümü hakkında daha fazla bilgi edinmek için lütfen cihazı satın aldığınız yerel bayiye veya dükkana yada ev eşyası uzlaştırma servisine başvurun. Materyallerin geri dönüşümü, doğal kaynakların korunmasını ve insan sağlığına ve çevreye zarar verilmeksizin geri dönüştürülmesini güvence etmektedir.

Recycling information: See <http://www.benq.com/support/recycle> for details.

### Português

#### Directiva REE



WEEE



Bateria

#### Eliminação de Resíduos de Equipamentos Eléctricos e Electrónicos e/ou Baterias por particulares na União Europeia.

Este símbolo no produto ou na embalagem indica que não pode ser eliminado como lixo doméstico. Deverá eliminar os resíduos dos seus equipamentos e/ou baterias entregando-os nos pontos de recolha aplicáveis para reciclagem de equipamentos de equipamentos eléctricos e electrónicos e/ou baterias. Para mais informações sobre a reciclagem destes equipamentos e/ou baterias, contacte a sua câmara municipal, a loja onde adquiriu o equipamento ou serviço de recolha de lixo doméstico. A reciclagem de materiais contribuirá para a conservação dos recursos naturais e assegura que são reciclados de forma a proteger a saúde humana e o ambiente.

Recycling information: See <http://www.benq.com/support/recycle> for details.

### Magyar

#### WEEE irányelv



WEEE



Akkumulátor

#### Az Európai Unióban a háztartások elektromos és elektronikus hulladékainak és/vagy az akkumulátorok kezeléséről szóló irányelv.

A terméken vagy a csomagoláson ez a szimbólum azt jelzi, azt aháztartási hulladékoktól külön kell kezelni. A készüléket és/vagy az akkumulátorokat az elektronikus és elektromos hulladékokra és/vagy az akkumulátorokra érvényes újrahasznosítási rendszer keretein belül kell leadni újrahasznosításra. A készülék és/vagy akkumulátorok újrahasznosítás céljára való begyűjtéséről bővebb információt kaphat a helyi önkormányzatnál, a vásárlás helyén vagy a háztartási hulladékot szállító szolgáltatójánál. Az anyagok újrahasznosításra való begyűjtése hozzájárul a természeti erőforrások megőrzéséhez és biztosítja, hogy a hulladékok szelektálása az emberi egészséget és a környezetet védő módon történjen.

Recycling information: See <http://www.benq.com/support/recycle> for details.

## Директива WEEE



WEEE



Батерия

**Изхвърляне на отпадъчно електрическо и електронно оборудване и/или батерии от потребители в частни домакинства в Европейския съюз.**

Този символ върху продукт или неговата опаковка указва, че не може да бъде изхвърлян заедно с останалите домакински отпадъци. Трябва да изхвърлите отпадъчното оборудване и/или батерии, като го предадете в подходящ пункт за събиране и рециклиране на електрическо и електронно оборудване и/или батерии. За повече информация относно рециклирането на този уред и/или батерии, моля, свържете се със съответния офис във Вашия град, с магазина, от който сте закупили продукта или с местната служба за събиране на битови отпадъци. Рециклирането на материалите ще спомогне за запазване на природните ресурси и ще осигури рециклиране по запазващ човешкото здраве иколонната среда начин.

**Recycling information: See <http://www.benq.com/support/recycle> for details.**

## **Hrvatski**

## WEEE direktiva



WEEE



Батерија

**Odlaganje u otpad električnih i elektroničkih uređaja i/ili baterija iz kućanstava u Europskoj uniji.**

Ovaj simbol na proizvodu ili pakiranju naznačuje da se ovaj proizvod ne može odbaciti s kućnim otpadom. Uređaje za otpad i/ili baterije trebete odložiti u otpad u skladu s pravilima povrata, zbrinjavanja i reciklaže električnih i elektroničkih uređaja i/ili baterija. Više informacija o recikliranju ovog uređaja i/ili baeterije, potražite u vašem mjesnom uredu, u trgovini gdje ste kupili proizvod ili u službi koja prikuplja vaš kućni otpad. Recikliranje materijala pomoći će očuvanju prirodnih resursa i osigurati recikliranje na način koji štiti ljudsko zdravlje i prirodni okoliš.

**Recycling information: See <http://www.benq.com/support/recycle> for details.**

**Directiva WEEE**



WEEE



Baterie

**Evacuarea deșeurilor echipamentelor electrice și electronice și/sau bateriilor de către utilizatorii casnici din Uniunea Europeană.**

Acest simbol de pe produs sau de pe ambalaj indică că acest produs nupoate fi evacuat ca deșeu casnic. Trebuie să evacuați deșeurile de echipamente și/sau bateria prin predarea conform schemei de preluare pentru reciclare a componentelor electrice și electronice și/sau a bateriilor. Pentru informații suplimentare privind reciclarea acestui echipament și/sau a bateriei, contactați primăria orașului dvs., magazinul de unde ați achiziționat echipamentul sau serviciul de salubritate pentru deșeuri menajere. Reciclarea acestor materiale va ajuta la păstrarea resurselor naturale și asigură că sunt reciclate într-o modalitate care protejează viața și mediul oamenilor.

**Recycling information: See <http://www.benq.com/support/recycle> for details.**

**Οδηγία WEEE**



WEEE



Μπαταρία

**Απόρριψη άχρηστου ηλεκτρολογικού και ηλεκτρονικού εξοπλισμού ή/και μπαταριών από χρήστες σε νοικοκυριά εντός της Ευρωπαϊκής Ένωσης.**

Το παρόν σύμβολο στο προϊόν ή τη συσκευασία υποδηλώνει ότι αυτό δεν μπορεί να απορριφθεί με τα οικιακά απορρίμματα. Πρέπει να φροντίσετε για την απόρριψη του άχρηστου εξοπλισμού σας ή/και μπαταριών, παραδίδοντάς τα σε αρμόδιο φορέα παραλαβής με σκοπό την ανακύκλωση ηλεκτρολογικού και ηλεκτρονικού εξοπλισμού ή/και μπαταριών. Για περισσότερες πληροφορίες σχετικά με την ανακύκλωση του παρόντος εξοπλισμού ή/και μπαταριών, παρακαλούμε απευθυνθείτε στο αρμόδιο γραφείο του δήμου, στο κατάστημα όπου αγοράσατε τον εξοπλισμό ή στην υπηρεσία αποκομιδής οικιακών απορριμμάτων. Η ανακύκλωση των υλικών θα βοηθήσει την εξοικονόμηση φυσικών πόρων και θα διασφαλίσει ότι αυτά ανακυκλώνονται με τρόπο που προστατεύει την ανθρώπινη υγεία και το περιβάλλον.

**Recycling information: See <http://www.benq.com/support/recycle> for details.**

## For Mexico only (for RF module only)

El manual de usuario contendrá las siguientes leyendas o su equivalente en una posición notoria:

“La operación de este equipo está sujeta a las siguientes dos condiciones:

- (1) es posible que este equipo o dispositivo no cause interferencia perjudicial y
- (2) este equipo o dispositivo debe aceptar cualquier interferencia, incluyendo la que pueda causar su operación no deseada.

## For Korea:

### B Class

#### B 급기기 (가정용 방송통신기기)

이 기기는 가정용(B 급)으로 전자파적합등록을 한 기기로서 주로 가정에서 사용하는 것을 목적으로 하며, 모든 지역에서 사용할 수 있습니다.

## 한국에 해당 (RF 모듈이 포함된 제품의 경우)

해당 무선설비는 전파혼신 가능성이 있으므로 인명

안전과 관련된 서비스는 할 수 없음

(Translation: the service related to human safety is not allowed because this device may have the possibility of the radio interference.)

## 日本専用です

同梱した電源コードセットは本機以外の電気機器で使用できません

### VCCI (CLASS B)

この装置は、クラスB情報技術装置です。この装置は、家庭環境で使用することを目的としていますが、この装置がラジオやテレビジョン受信機に近接して使用されると、受信障害を引き起こすことがあります。

取扱説明書に従って正しい取り扱いをしてください。

### (RF モジュール付きの製品の場合)

電波法により5GHz帯は屋内使用に限ります。

### 僅適用於台灣地區 (若產品有WLAN/BT module)

本產品內含無線模組。若該無線模組支援5GHz 頻帶, 5.15GHz~5.25GHz限於室內使用。

依低功率電波輻射性電機管理辦法要求

第 12 條經型式認證合格之低功率射頻電機, 非經許可, 公司、商號或使用者均不得擅自變更頻率、加大功率或變更原設計之特性及功能。

第 14 條低功率射頻電機之使用不得影響飛航安全及干擾合法通信; 經發現有干擾現象時, 應立即停用, 並改善至無干擾時方得繼續使用。

前項合法通信, 指依電信法規定作業之無線電通信。

低功率射頻電機須忍受合法通信或工業、科學及醫療用電波輻射性電機設備之干擾。

### 使用電池的注意事項 (當產品附有遙控器時)

電池的使用方式或型號如果錯誤, 可能會導致化學物質的洩漏或爆炸。請注意下列事項:

- 安裝電池時, 請確認電池的正負極已依照電池室中所標示的方向正確安裝。
- 不同品牌與類型的電池(例如碳鋅電池與鹼性電池)具有不同的特性。請勿混合使用不同品牌與類型的電池。
- 當電池電量用盡時, 請儘速更換新電池。換新電池時, 請將全部電池一次換新。
- 長時間不使用遙控器時, 請將電池從遙控器中取出。
- 請勿將新的和舊的電池混合使用。將新電池與舊電池混合使用會減短電池的使用壽命, 或導致化學液從不良的電池中洩漏出來。
- 電池中洩漏出來的化學液可能會刺激皮膚並腐蝕金屬接點。假使有任何化學物質從電池中滲漏出來, 請立即以乾布擦拭乾淨並更換電池。
- 耗盡的電池請依照相關之適用規章回收或丟棄。詳細資訊, 請聯繫當地廢料管理機關。

台灣廢電池回收標誌



廢電池請回收

## 电池安全注意事项 (当产品附有遥控器时)

使用错误类型的电池可能导致化学物质泄漏或爆炸。请遵循下列事项：

- 务必按照电池仓内的正极和负极标记以正确方向装入电池。
- 不同类型的电池具有不同的特性。请勿混用不同类型的电池。
- 请勿混用新旧电池。混用新旧电池会缩短电池使用时间或导致旧电池化学物质泄漏。
- 电池不能正常工作时，应立即更换它们。
- 电池泄漏的化学物质可能刺痛皮肤。如果电池泄漏出任何化学物质，应立即用干布擦拭干净，并尽快更换电池。
- 由于存放条件不同，电视随附的电池的使用时间可能缩短。在3个月内或在初次使用后尽快更换它们。
- 耗尽的电池请依照相关之适用规章回收或丢弃。详细信息，请联系当地废料管理机构

## 中国RoHS



依据中国政府针对《电子信息产品污染控制管理办法》为控制和减少电子信息产品废弃后对环境造成的污染，促进生产和销售低污染电子信息产品，保护环境和人体健康，仅提供有关本产品可能含有有毒及有害物质如后：

零部件名称	有毒有害物质或元素					
	铅 (Pb)	汞 (Hg)	镉 (Cd)	六价铬 (Cr6+)	多溴联苯 (PBBs)	多溴二苯醚 (PBDEs)
塑料外框	○	○	○	○	○	○
金属机构	X	○	○	○	○	○
灯源	○	X	○	○	○	○
电源基板	X	○	○	○	○	○
主基板	X	○	○	○	○	○
按键基板	X	○	○	○	○	○
镜头	X	○	○	○	○	○
风扇	X	○	○	○	○	○
电源线	X	○	○	○	○	○
其他线材	X	○	○	○	○	○
电池	○	○	○	○	○	○
无线适配卡	○	○	○	○	○	○

○：表示该有害物质在该部件所有均质材料中的含量均在《电子信息产品中有毒有害物质的限量要求标准》规定的限量要求以下。

X：表示该有害物质至少在该部件的某一均质材料中的含量超出《电子信息产品中有毒有害物质的限量要求标准》规定的限量要求；但是上表中打“x”的部件，其含量超出是因为目前业界还没有成熟的可替代的技术。

有关中国《电子信息产品污染控制管理办法》之相关规定请参考信息产业部所公布之信息。

## WEEE 指令 (针对中国地区)

<废弃电器电子产品回收处理管理条例>或<China WEEE>

产品废弃时请交给当地有资质的回收单位处理。

<废电池>

本产品含有电池，废弃时请交给当地有资质的回收单位处理。

**UAE**

**TRA**  
REGISTERED NO:ER0095782/12  
DEALER NO:DA0045787/10

**SINGAPORE**

Complies with  
IDA Standards  
DB101054