



SU917
數位投影機
使用手冊

目錄

重要安全說明	3	從 USB 讀卡機做簡報	49
介紹	7	關閉投影機	50
投影機功能	7	操作功能表	51
包裝內容	8	維護	67
投影機外視圖	10	保養投影機	67
控制裝置與功能	11	燈泡資訊	68
安裝投影機	17	故障排除	76
選擇位置	17	規格	77
設定喜好的投影影像尺寸	18	尺寸	78
垂直移動投影鏡頭	20	天花板安裝	78
連接	21	時序表	79
連接電腦或顯示器	22	保固和版權資訊	83
連接視訊來源裝置	25		
操作	28		
啟動投影機	28		
調整影像	29		
使用功能表	33		
固定投影機	34		
切換輸入訊號	36		
放大和搜尋細節	37		
選擇縱橫比	38		
將影像最佳化	40		
設定簡報計時器	44		
隱藏影像	45		
凍結影像	45		
在高海拔環境中使用	45		
調整聲音	46		
將投影機功能表的顯示個人化	47		
選擇燈泡省電模式	47		
使用教學表格	48		

重要安全說明

本投影機經設計測試通過，符合資訊科技設備的最新安全標準。然而，為確保您安全地使用本產品，請務必遵循本手冊所述與產品標示的說明。

安全注意事項	
<p>1. 操作投影機之前，請先閱讀本使用手冊。請妥善保存本手冊，以備將來做參考用。</p> 	<p>4. 投影機的燈泡亮起時，請務必開啟鏡頭快門，或取下鏡頭蓋。</p> 
<p>2. 操作時請勿直視投影機鏡頭。強烈的光束可能會損害您的視力。</p> 	<p>5. 有些國家的線路電壓不穩定。本投影機所設計安全操作的電壓區間為 100 至 240 伏特交流電，但如果發生斷電或功率驟然起伏達 ± 10 伏特則無法正常運作。如果在電源電壓可能會波動，或中斷的區域使用本投影機，建議您將投影機經由穩壓器、突波保護器或不斷電系統 (UPS) 連接電源。</p> 
<p>3. 請將維修工作交給合格的服務人員執行。</p> 	<p>6. 投影機運作時，請勿讓任何物品擋住投影鏡頭，因為這樣可能會使得該物品遇熱變形甚至造成火災。</p>

安全注意事項 (續)

7. 運作期間燈泡會變得很燙。所以在卸下燈泡組件，進行更換之前，請先讓投影機冷卻約 45 分鐘。

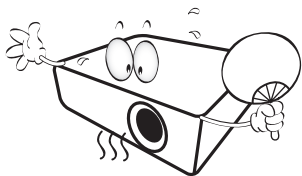

8. 請勿使用超過使用期限的燈泡。儘管鮮少發生，但使用超過使用期限的燈泡可能會導致爆炸。

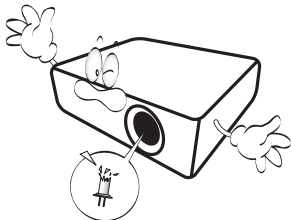

9. 投影機插頭如果尚未拔下，請勿更換燈泡組件或任何電子元件。

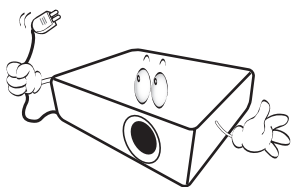

10. 請勿將投影機放置在不平穩的手推車、架子或桌子上。否則投影機可能會掉落，造成嚴重損害。

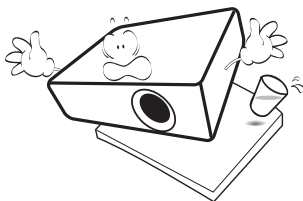

11. 請勿嘗試拆卸此投影機。若不慎碰到帶電的零件，內部的高壓電流可能會造成人員死亡。請勿在任何狀況下打開或卸除任何其他護蓋。請將維修工作交給合格的服務人員執行。

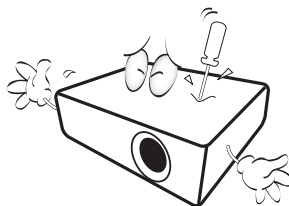

12. 投影機運作時，您也許會在通風口附近感覺到些微的熱風與氣味。此乃正常現象，並不是產品有瑕疵。

安全注意事項 (續)

13. 請勿將本投影機放置在下列任何環境中。
- 不通風或密閉場所。離牆面至少要有 50 公分的距離，且投影機周圍空氣要流通。
 - 溫度過高之處，例如：車窗緊閉的車內。
 - 潮濕、多塵或煙霧瀰漫的場所可能會污染光學元件，縮短投影機的使用壽命，並使投影的影像變黑。

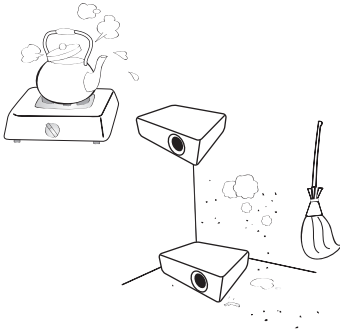

- 靠近火災警報器的場所
- 周圍溫度超過 40°C / 104°F 的地點。
- 海拔超過 3000 公尺 (10000 英尺) 的位置。

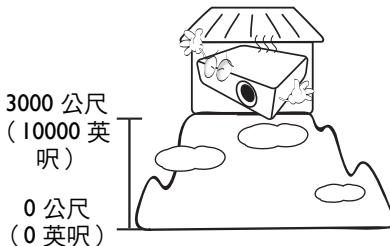

14. 請勿阻塞通風口。
- 請勿將投影機放置於毯子、寢具或其他柔軟物品的表面上。
 - 請勿用布或其他物品覆蓋投影機。
 - 請勿將易燃物放在投影機附近。

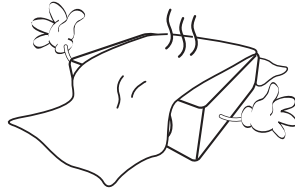

如果通風口嚴重阻塞而使投影機內部過熱，可能會引起火災。

15. 操作時請將投影機置於平坦的表面。
- 如果左右傾斜超過 10 度、前後超過 15 度，請勿使用投影機。使用投影機時，如果將投影機擺放在不平的位置上，可能會導致燈泡故障或損壞。

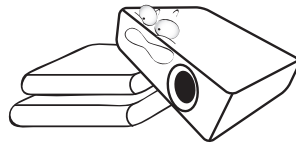

安全注意事項 (續)

16. 請勿將投影機直立擺放。以免投影機摔落，導致人員受傷或投影機損壞。

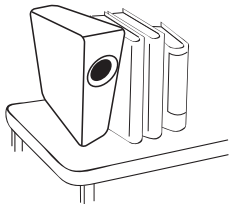

17. 請勿踩在投影機上，或在上面放置任何物品。以免導致投影機損壞，還可能造成意外及人員受傷。

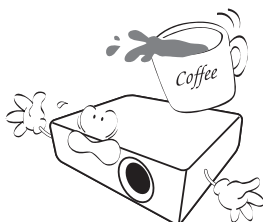

18. 請勿將液體放在投影機附近或放在投影機上。液體如果濺到投影機內，可能導致投影機故障。投影機如果不慎弄濕，請拔除牆上電源插座的插頭，並致電 BenQ，安排投影機維修事宜。

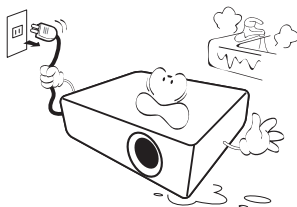

19. 投影機可安裝於天花板上，顯示反轉影像。



請使用 **BenQ** 天花板安裝套件安裝投影機，並確定投影機已安裝牢固。

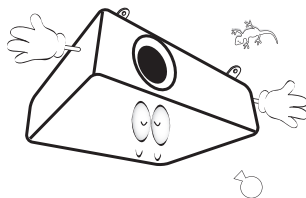

介紹

投影機功能

本款機型是全球最佳投影機之一。讓您充分享受 PC、筆記型電腦、DVD 及 VCR，甚至文件攝影機等多種裝置的高品質視訊，充實您的美好生活。

本投影機提供下列功能。

- **2D 梯形功能**可進行簡易的水平及垂直梯形修正，讓您可從任何角度投射矩形影像
- 四角修正則可讓您調整投射影像的四個角落
- 配備支援 **HDCP** 的 **HDMI** 及 **MHL** 連線
- **SmartEco™** 可提供動態節能
- 區域網路顯示便於網路控制與網頁伺服器
- 區域網路顯示 **4-1**（最多 4 台個人電腦 / 筆記電腦顯示對 1 台投影機）
- 遠端桌面功能遍於區域網路與 **USB** 顯示 **1-多**（最多同時 1 台個人電腦 / 筆記電腦顯示對 8 台投影機）
- **USB** 顯示支援透過 **USB** 迷你 **B** 型至 **A** 型線纜連接電腦
- **USB** 讀卡機支援 **USB** 快閃磁碟或硬碟顯示
- 牆面色彩校正功能可讓影像投影在數種預設顏色的牆面上
- 快速自動搜尋的功能可加速訊號偵測的過程
- **3D** 色彩管理讓您依照個人偏好調整色彩
- 可選擇的快速冷卻功能讓投影機在短時間內冷卻
- 簡報計時器可幫您控制簡報時間
- 自動調整鍵可顯示最佳影像品質
- **HDTV** 色差端子相容性 (**YPbPr**)
- 在待機模式下低於 **0.5 W** 的電源消耗
- 網路待機模式中的耗電量低於 **6W**

- ☞ 投射影像的亮度將視周圍環境光線條件、所選擇輸入訊號的對比度／亮度設定值之不同而有差異，且與投影距離成比例。
- 投影機燈泡的亮度會隨著使用時間而逐漸衰弱，也會因燈泡製造商的規格而有所不同。此乃正常現象，請放心使用。

包裝內容

請小心拆開產品紙箱，並且詳細檢查下列所有產品配件是否齊全。若遺失任何產品配件，請儘速與購買產品的店家聯繫。

標準配件

☞ 隨附的配件適用於購買所在地區，且可能會與手冊上的圖片有所不同。

* 保固卡僅於某些特定地區提供。詳情請洽詢您的經銷商。

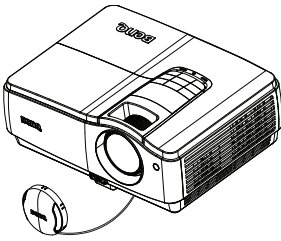

投影機



遙控器或不含雷射光（視地區而定）及電池的遙控器

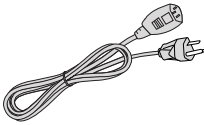

電源線

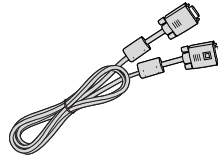

VGA 連接線



快速入門手冊



使用手冊光碟



保固卡*

選購配件

1. 備用燈泡套件
2. 天花板安裝套件
3. **BenQ** 無線接收器
4. 手提袋
5. **3D** 眼鏡

投影機外視圖

正面 / 上面

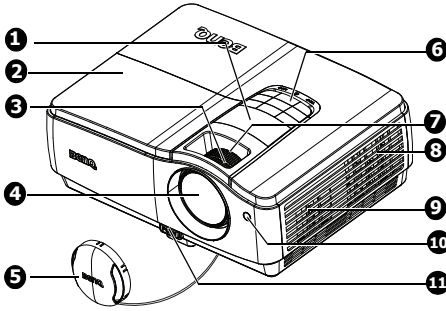

1. 鏡頭移動
2. 燈泡蓋
3. 對焦圈
4. 投影鏡頭
5. 鏡頭護蓋
6. 外部控制面板
(如需詳細資訊, 請參閱第 11 頁的「投影機」。)
7. 變焦環
8. 通風孔 (進氣口)
9. 揚聲器
10. 前方紅外線遙控感應器
11. 快速調整腳座按鈕

背面 / 下面

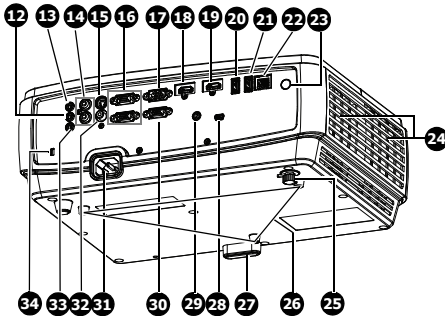

12. 音訊輸出插孔
13. 音訊輸入插孔
14. 聲音 (左 / 右) 輸出插孔
15. S-Video 輸入插孔
16. RGB (PC) / 色差視訊端子 (YPbPr/YCbCr) 訊號輸入插孔
17. RS-232 控制埠
18. HDMI 輸入插孔
19. HDMI/MHL 輸入插孔
20. USB A 型插孔
21. USB A 型 / 1.5A 插孔
22. RJ45 區域網路輸入插孔
23. 背面紅外線遙控感應器
24. 通風孔 (排氣口)
25. 後調整腳座
26. 天花板安裝孔
27. 快速調整腳座
28. 迷你 B 型 USB 插孔
29. 用於觸發防靜電螢幕或燈光控制等外部裝置的 12 伏特 DC 輸出端子。有關如何連接此類裝置的資訊, 請諮詢您的經銷商。
30. RGB 訊號輸出插孔
31. AC 電源線插座
32. 視訊輸入插孔
33. 麥克風輸入插孔
34. Kensington 防盜鎖槽

控制裝置與功能

投影機

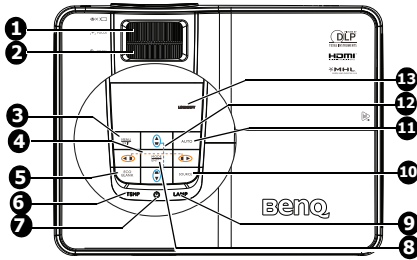

- 1. 對焦圈**
調整所投射影像的焦距。
- 2. 變焦環**
調整影像的大小。
- 3. MENU/EXIT**
開啟 OSD 功能表。返回上一個 OSD 功能表、離開，以及儲存功能表設定。
- 4. 梯形修正/方向鍵 (◀/◂ 向左、▶/▸ 向右)**
顯示 2D 梯形頁面及調整水平梯形數值。如需詳細資訊，請參閱第 30 頁的「2D 梯形修正」。
在 OSD 功能表啟動時，可使用 #4 和 #12 鍵作為方向鍵，以用來選擇所需的機能表項目並進行調整。如需詳細資訊，請參閱第 33 頁的「使用功能表」。
- 5. Eco Blank**
按下 Eco Blank 按鈕可關閉影像一段時間，以節省 70% 的燈泡耗電量。如需詳細資訊，請參閱第 45 頁的「隱藏影像」。
- 6. TEMP (溫度指示燈)**
如果投影機溫度過高，便會亮紅燈。如需詳細資訊，請參閱第 74 頁的「指示燈」。
- 7. 電源 / 電源指示燈**
開啟投影機或切換成待機模式。如需詳細資訊請參閱第 28 頁的「啟動投影機」。
投影機運作時亮起或閃爍。如需詳細資訊，請參閱第 74 頁的「指示燈」。
- 8. MODE/ENTER**
選擇可用的畫面設定模式。如需詳細資訊，請參閱第 40 頁的「選取畫面模式」。
啟動選擇的 OSD 功能表項目。如需詳細資訊，請參閱第 33 頁的「使用功能表」。
- 9. 燈泡指示燈**
顯示燈泡狀態。燈泡出現問題時亮起或閃爍。如需詳細資訊，請參閱第 74 頁的「指示燈」。
- 10. SOURCE**
顯示訊號源選項列。如需詳細資訊，請參閱第 36 頁的「切換輸入訊號」。
- 11. Auto**
自動決定所顯示影像的最佳畫面時序。如需詳細資訊，請參閱第 30 頁的「自動調整影像」。
- 12. 梯形修正/方向鍵 (▾/▲ 向上，▿/▼ 向下)**
顯示 2D 梯形頁面及調整垂直梯形數值。如需詳細資訊，請參閱第 30 頁的「2D 梯形修正」。
- 13. LENS SHIFT**
如需詳細資訊，請參閱第 20 頁的「垂直移動投影鏡頭」。

⚠ 安裝投影機

我們希望您在使用 **BenQ** 投影機時保持愉快的心情，因此我們必須提醒您這些安全注意事項，避免生命財產受到危害。

如果想要將您的投影機安裝至天花板或牆上，我們強烈地建議您使用合適的 **BenQ** 投影機天花板或壁掛架安裝工具組，以確保您可安全且穩固地安裝。

如果不是使用 **BenQ** 投影機的安裝工具組，有可能會因錯誤的規格或使用錯誤長度的螺絲造成不適當的安裝，而使投影機從天花板或牆上墜落的危險。

可以在您購買 **BenQ** 投影機的地方，買到 **BenQ** 投影機的天花板或壁掛架安裝工具組。**BenQ** 建議您也可以購買相容於 **Kensington** 安全線，並將其鎖至投影機上的 **Kensington** 鎖槽與安裝托架上。此將在與安裝托架的連接鬆動時，提供固定投影機的第二層保護。

遙控器

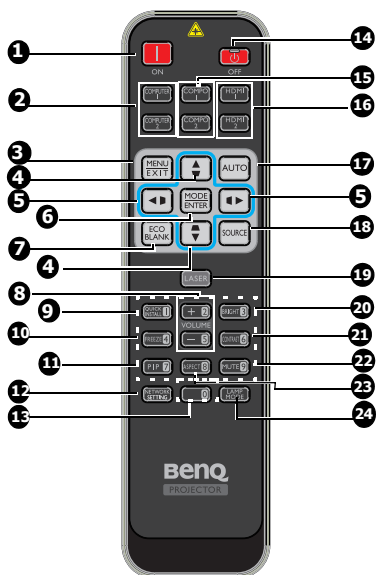

1. ON

開啟投影機電源。如需詳細資訊請參閱第 28 頁的「啟動投影機」。

2. COMPUTER 1/COMPUTER 2

顯示 RGB（電腦）/ 視訊色差端子（YPbPr/YCbCr）訊號。

3. MENU/EXIT

開啟 OSD 功能表。返回上一個 OSD 功能表、離開，以及儲存功能表設定。如需詳細資訊，請參閱第 33 頁的「使用功能表」。

4. 梯形修正 / 方向鍵（▲ / ▼ 向上，▼ / ▲ 向下）

顯示 2D 梯形頁面及調整垂直梯形數值。如需詳細資訊，請參閱第 30 頁的「2D 梯形修正」。

5. 梯形修正 / 方向鍵（◀ / ▶ 向左，▶ / ▶ 向右）

顯示 2D 梯形頁面及調整水平梯形數值。如需詳細資訊，請參閱第 30 頁的「2D 梯形修正」。

在 OSD 功能表啟動時，可使用 #4 和 #5 鍵作為方向鍵，以用來選擇所需的 OSD 功能表項目並進行調整。如需詳細資訊，請參閱第 33 頁的「使用功能表」。

6. MODE/ENTER

選擇一種可用的畫面設定模式。如需詳細資訊，請參閱第 40 頁的「選取畫面模式」。

啟動選擇的 OSD 功能表項目。如需詳細資訊，請參閱第 33 頁的「使用功能表」。

7. Eco Blank

按下 Eco Blank 按鈕可關閉影像一段時間，以節省 70% 的燈泡耗電量。再次按下可恢復影像。如需詳細資訊，請參閱第 45 頁的「隱藏影像」。

8. VOLUME +/-

調整麥克風聲音等級。如需詳細資訊，請參閱第 46 頁的「調整聲音等級」。

9. QUICK INSTALL

功能表捷徑包括測試圖樣、投影機安裝、2D 梯形及四角修正。

10. Freeze

凍結投影影像。如需詳細資訊，請參閱第 45 頁的「凍結影像」。

11. PIP

無法在本投影機上使用。



12. NETWORK SETTING

顯示網路設定功能表。如需詳細資訊，請參閱。

13. 數字鍵

14. OFF

關閉投影機電源。如需詳細資訊請參閱第 50 頁的「關閉投影機」。

15. COMPO 1/COMPO 2

無法在本投影機上使用。

16. HDMI 1/HDMI 2

顯示 HDMI 訊號。

17. Auto

自動決定所顯示影像的最佳畫面時序。如需詳細資訊，請參閱第 30 頁的「自動調整影像」。

18. SOURCE

顯示訊號源選項列。如需詳細資訊，請參閱第 36 頁的「切換輸入訊號」。

19. LASER

發出可見雷射指示光線，以利簡報用途。

20. BRIGHT

調整影像亮度。

21. CONTRAST

調整影像的明暗差異程度。

22. Mute

開啟與關閉投影機音訊。如需詳細資訊，請參閱第 46 頁的「將聲音變為靜音」。

23. Aspect

選擇顯示縱橫比。如需詳細資訊，請參閱第 38 頁的「選擇縱橫比」。

24. LAMP MODE

顯示燈泡模式選項列 (正常 / 省電 / SmartEco)。如需詳細資訊，請參閱第 47 頁的「選擇燈泡省電模式」。

操作雷射指標

雷射指標是供專業人士使用的簡報輔助。當您按下它時會放射紅色光線且指示器亮紅色。

雷射光線為清晰可見。必須按住 **LASER** 才可連續輸出。



請勿直視雷射光窗口或將雷射光束照於自身或他人。使用前請參閱遙控器背面的警告訊息。

雷射指標非玩具。父母應注意雷射能量的危險性並將遙控器置於孩童無法觸及處。

* 適用日本地區的遙控器



測試鍵可當成快速安裝鍵使用。

紅外線（IR）遙控感應器位於投影機的正面。握住遙控器時，遙控器必須在紅外線遙控感應器的 30 度角以內，這樣才能正常感應。感應器與遙控器之間的距離不得超過 8 公尺（約 26 英尺）。

請確認遙控器與紅外線感應器之間，並無障礙物會阻擋紅外線的傳輸。

- 從前方操作投影機

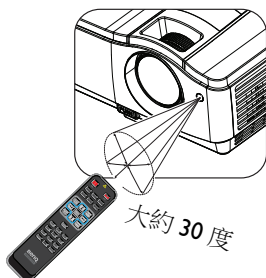

- 從後方操作投影機



更換遙控器電池

1. 欲開啟電池蓋時，請將遙控器翻到背面，推動電池蓋上的手指握柄，並依圖示朝箭頭方向滑開。電池蓋將滑開。
2. 取出任何現有電池（若有必要），然後安裝兩顆 AAA 電池，請注意電池室底部標示的電池極性。正號（+）朝向正極，負號（-）朝向負極。
3. 裝回電池蓋，將電池蓋對齊底部，然後推回原處。當電池蓋卡住定位便停止。

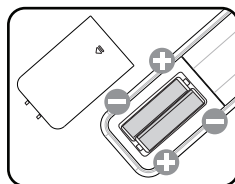
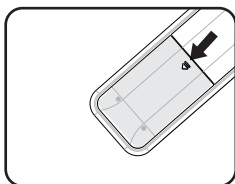

- ⚠ • 避免過熱與過度潮濕。
- 若以錯誤的方式更換電池，可能會導致電池受損。
- 請務必使用電池製造廠商建議的相同或同型的電池進行更換。
- 請依照電池製造廠商說明指示棄置用過的電池。
- 切勿將電池丟入火中，可能會有爆炸的危險。
- 電池已耗盡或長時間未使用遙控器時，請取出電池，以免電池液滲漏，損害遙控器。

安裝投影機

選擇位置

您可根據室內配置與個人喜好，決定安裝位置。請考量螢幕的尺寸與位置、合適的電源插座位置、投影機與其他設備之間的位置和距離。

本投影機的設計可採用以下四種方式安裝：

1. 正放前投

如果選擇此位置，投影機將放在螢幕前方的地板上。這是放置投影機最普遍的方式，不僅可快速安裝，亦便於攜帶。

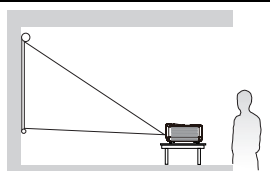

2. 倒吊前投

若選取此位置，投影機將倒吊在螢幕前方的天花板上。

請向您的經銷商購買 BenQ 投影機天花板安裝套件，以便將投影機安裝在天花板上。

在開啟投影機之後，請將「系統設定：基本 > 投影機安裝」功能表設定為「倒吊前投」

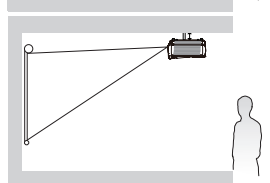

3. 正放後投

如果選擇此位置，投影機將放在螢幕後方的地板上。

請注意此時需要專用的後方投影螢幕。

在開啟投影機之後，請將「系統設定：基本 > 投影機安裝」功能表設定為「正放後投」

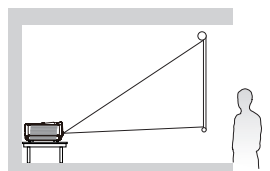

4. 倒吊後投

若選取此位置，投影機將倒吊在螢幕後方的天花板上。

請注意此安裝位置需要專用的後方投影螢幕，並需要 BenQ 投影機天花板安裝套件。

在開啟投影機之後，請將「系統設定：基本 > 投影機安裝」功能表設定為「倒吊後投」

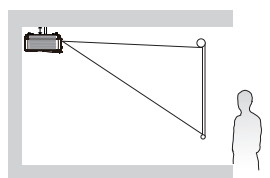

您也可使用遙控器上的「**QUICK INSTALL**」鍵來選擇投影機的位置。

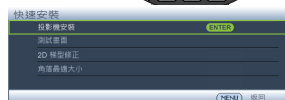

設定喜好的投影影像尺寸

投影機鏡頭與螢幕之間的距離、變焦設定（如果有的話）及視訊格式都會影響投影影像的大小。

投影機應該要放在水平的位置（如桌子的平面上），並放置在垂直於螢幕水平中心的地方。此動作可以避免傾斜投影（或者是投影到傾斜的平面）所造成的失真。

如果投影機安裝在天花板上，那麼投影機一定要吊裝，以便往稍微向下傾來投影。

您可從第 19 頁的圖中瞭解，此類型投影機所投影出來的影像下緣與投影機的水平平面在高度上有些位移。裝在天花板上時，則是與投影影像的上緣有所位移。

如果投影機放置的地方距離螢幕越遠，其投影影像越大，且高度位移量也會隨著比例增加。

決定投影機與螢幕的位置時，必須考慮投影影像的大小與高度位移量這兩項與投影距離相關的因素。

BenQ 提供螢幕大小對照表，可協助您找出適合投影機的最佳位置。通常有二個考慮因素，一是與投影螢幕中心的垂直水平距離（投影距離），另一個是投影機與螢幕水平邊緣的位移高度（位移量）。

投影尺寸

在計算適當位置前，請先參考第 78 頁的「尺寸」以了解本投影機鏡頭的中心位置。

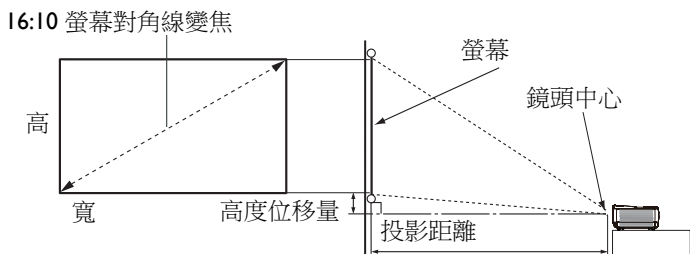

螢幕大小				投影距離 (公釐)			高度位移量 (公釐) 120%/145%
對角線		寬 (公釐)	高 (公釐)	最小長度 (最大變焦倍 率)	平均值	最大長度 (最小變焦倍 率)	
吋	公釐						
40	1016	862	538	1171	1494	1817	54/121
60	1524	1292	808	1783	2267	2750	81/182
80	2032	1723	1077	2396	3040	3683	108/242
100	2540	2154	1346	3008	3812	4616	135/303
120	3048	2585	1615	3620	4585	5550	162/363
150	3810	3231	2019	4539	5744	6949	202/454
200	5080	4308	2692	6070	7676	9282	269/606
250	6350	5385	3365	7601	9608	11615	337/757
300	7620	6462	4039	9131	11540	13948	404/909

☞ 各量測值均為約數並與實際值有出入。如果您要將投影機固定安裝在某個地方，BenQ 建議您要先使用這台投影機作實際測試，確認其投影尺寸和距離，並參考其光學特性之後再做安裝。如此可以幫助您決定最佳的安裝位置。

連接

將訊號源連接到投影機時，請務必：

1. 關閉所有裝置的電源，再進行連接。
2. 針對各訊號源使用正確的訊號連接線。
3. 確認連接線是否接穩。

 在底下所顯示的連線中，某些連接線不包含在本投影機的包裝內（請參閱第 8 頁的「包裝內容」）。請向電子商店購買連接線。

- 若想瞭解詳細的連接方法，請參閱第 22-27 頁。

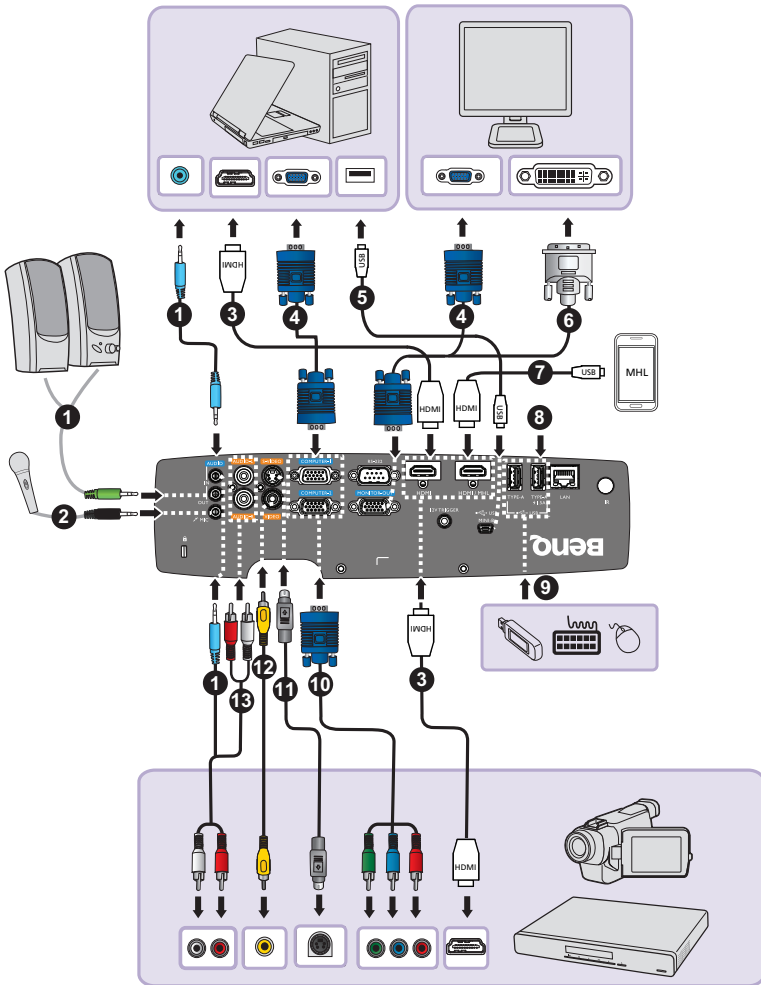

1. 音訊連接線	8. 供充電的 USB 連接埠
2. 麥克風 3.5 迷你插孔訊號線	9. USB 快閃磁碟 / 硬碟 / 無線接收器 / 鍵盤 / 滑鼠
3. HDMI 連接線	10. 色差視訊轉 VGA (D-Sub) 轉接線
4. VGA 連接線	11. S-Video 連接線
5. USB 訊號線 (迷你 B 至 A 型)	12. 視訊線
6. VGA 轉 DVI-A 連接線	13. 音訊左 / 右連接線
7. MHL 連接線 (MicroUSB 轉 HDMI)	

連接電腦或顯示器

連接電腦

投影機可與 IBM® 相容及 Macintosh® 電腦相連接。若要連接至較舊版本的 Macintosh 電腦，您需要使用 Mac 轉接頭。

連接投影機至筆記型電腦或桌上型電腦（使用 VGA）：

1. 使用提供的 VGA 連接線並將一端連接至電腦的 D-Sub 輸出插孔。
2. 將 VGA 連接線的另一端連接至投影機的 **COMPUTER-1** 或 **COMPUTER-2** 訊號輸入插孔。
3. 若希望在簡報時使用投影機喇叭，請使用合適的音訊線，將音訊線的一端連接至電腦的音訊輸出插孔，另一端連接至投影機的 **AUDIO IN** 插孔。由電腦連接音訊輸出訊號時，請適當設定音量控制列，以取得最佳的音效。
4. 若您希望，可以使用其他合適的音訊連接線，將連接線的一端連接至投影機的 **AUDIO OUT** 插孔，另一端連接外接喇叭（未隨附）。連接好之後，即可使用投影機的 OSD 功能表控制音訊。如需詳細資訊，請參閱第 63 頁的「音訊設定」。在連接 **AUDIO OUT** 插孔時，內建喇叭將會變為靜音。

連接投影機至筆記型電腦或桌上型電腦（使用 USB）：

1. 使用 USB 迷你 B 型至 USB A 型訊號線並將一端連接至電腦的 A 型插孔。
2. 將訊號線的另一端連接至投影機的 **MINI-B** 插孔。

 首次插入後，可能要幾秒鐘的時間才會顯示畫面。

- 電腦畫面仍無法顯示時，請進入「我的電腦」，按兩下「BenQ QPresenter」圖示，然後執行「Autorun.exe」檔案。
- 投影速度視電腦性能而異。

連接投影機至筆記型電腦或桌上型電腦（使用區域網路）：

1. 使用 RJ45 連接線並將一端連接至投影機的 **LAN** 輸入插孔，將另一端連接至 RJ45 埠。
2. 請確定您的電腦亦連接了網際網路連接線。請使用 Q Presenter 程式連接網路顯示並透過網路連接傳輸主電腦的桌面內容。

☞ 請勿使用 RJ45 連接線連接投影機與您的電腦，因為此種連接需要 IP 路由器。

連接投影機至筆記型電腦或桌上型電腦（使用 HDMI）：

1. 使用 HDMI 連接線並將一端連接至電腦的 HDMI 插孔。
2. 然後將訊號線的另一端連接至投影機的 **HDMI** 插孔。

☞ 許多筆記型電腦在連接投影機時，並不會開啟其外接視訊連接埠。通常按 **FN + F3** 或 **CRT/LCD** 鍵等組合鍵可以開啟 / 關閉外部顯示。在筆記型電腦上找標示 **CRT/LCD** 的功能鍵，或有螢幕符號的按鍵。同時按住 **FN** 及標示的功能鍵。請參考您筆記型電腦的使用手冊，以了解組合鍵的使用方式。

- 傳輸速度與影像畫質會根據當地區域網路的頻寬與網路使用狀態而不同。

連接顯示器

如果您想要在顯示器及投影螢幕上同時放映簡報，可以依照以下步驟，將投影機的 **MONITOR OUT** 訊號輸出插孔連接外接顯示器：

連接投影機至顯示器：



1. 如同第 22 頁的「連接電腦」所述連接投影機與電腦。
2. 使用合適的 **VGA** 連接線（僅提供一條），並將一端連接至顯示器的 **D-Sub** 輸入插孔。
或者，如果您的顯示器配備有 **DVI** 輸入插孔，請使用 **VGA** 轉 **DVI-A** 連接線並將連接線的 **DVI** 一端連接至視訊顯示器的 **DVI** 輸入插孔。
3. 將訊號線的另一端連接至投影機的 **MONITOR OUT** 插孔。

☞ **MONITOR OUT** 插孔的輸出訊號僅在由 **COMPUTER-1** 或 **COMPUTER-2** 插孔提供輸入訊號時方可運作。在開啟投影機電源時，**MONITOR OUT** 插孔的輸出訊號會依輸入訊號來自 **COMPUTER-1** 或 **COMPUTER-2** 插孔而不同。

- 如果您想要在投影機為待機模式時使用這種連線方法，請確定「系統設定：進階 > 待機設定」功能表中的「監視器輸出」功能已啟動。如需詳細資訊，請參閱第 64 頁的「待機設定」。

連接視訊來源裝置

您可以使用上述的連接方法連接投影機與視訊來源裝置，然而不同的連接方法會有不同等級的視訊品質。您所選擇的方法，大多取決於投影機與視訊來源裝置上可以使用的相對應端子。

端子名稱	端子外觀	參考	畫質
HDMI	HDMI/HDMI/MHL 	第 25 頁的「 連接 HDMI 來源裝置 」	最佳
色差視訊	COMPUTER-1/ COMPUTER-2 	第 26 頁的「 連接 色差視訊來源裝置 」	佳
S-Video	S-VIDEO 	第 27 頁的「 連接 S-Video/ 複合視訊 來源裝置 」	良好
Video	VIDEO 		正常

連接 HDMI 來源裝置

投影機提供一個 HDMI 輸入插孔，可供您連接至 HDMI 來源裝置，例如 DVD 播放器、DTV 調諧器、顯示器或筆記電腦。

HDMI（高畫質多媒體介面）支援以單一連接線在相容裝置之間，像是 DTV 調諧器、DVD 播放器及顯示器之間進行未壓縮的視訊資料傳輸。能夠提供純粹的數位觀賞及聆聽經驗。

檢查一下您的視訊來源設備，看看有沒有尚未使用的 HDMI 輸出插孔可供使用：

- 如果有的話請繼續以下步驟。
- 如果沒有的話，您將需要重新評估連接到裝置的方式。

連接投影機與 HDMI 來源裝置 (使用 HDMI 連接線)：

1. 使用 HDMI 連接線，將一端連接至 HDMI 來源裝置的 HDMI 輸出插孔。
2. 將連接線的另一端連接至投影機的 **HDMI** 訊號輸入插孔。連接好之後，即可使用投影機的 OSD 功能表控制音訊。如需詳細資訊，請參閱第 63 頁的「[音訊設定](#)」。



- 在投影機電源開啟後，如果已經選取正確的視訊來源，但選擇的視訊影像並未顯示，請檢查視訊來源裝置是否已開啟且運作正常。此外，也請檢查訊號連接線是否已正確接妥。
- 萬一將透過投影機的 **HDMI** 的輸入插孔，將投影機連接 **DVD** 播放器，且投影畫面顯示錯誤色彩時，請將色彩空間變更為 **YUV**。如需詳細資訊，請參閱第 37 頁的「變更色彩空間」。

連接投影機與 **HDMI** 來源裝置 (使用 **MHL** 連接線)：

連接前請確定您的行動裝置是否支援 **MHL** (行動高畫質連接) 標準。

1. 將 **MHL** 連接線 (MicroUSB 轉 **HDMI**) 的其中一端連接至行動裝置的 **USB** 插孔。
2. 將連接線的另一端連接至投影機的 **MHL** 訊號輸入插孔。

連接色差視訊來源裝置

檢查您的視訊來源裝置是否還有未使用的色差視訊輸出插孔：

- 如果有的話請繼續以下步驟。
- 如果沒有的話，您將需要重新評估連接到裝置的方式。

將投影機連接到色差視訊來源裝置：

1. 使用色差視訊轉 **VGA** (D-Sub) 轉接線，將具有 3 個 **RCA** 型接頭，接到視訊來源裝置的色差視訊輸出插孔。根據插頭的顏色將其連接至對應的插頭上；綠色對綠色、藍色對藍色、紅色對紅色。
2. 將色差視訊轉 **VGA** (D-Sub) 轉接線 (含 D-Sub 型接頭) 的另一端連接到投影機上的 **COMPUTER-1** 或 **COMPUTER-2** 插孔。
3. 若希望在簡報中使用投影機揚聲器，請使用適合的音訊連接線，將連接線的一端連接至裝置的音訊輸出插孔，另一端連接至投影機的**聲音** (左/右) 插孔。
4. 若您希望，可以使用其他合適的音訊連接線，將連接線的一端連接至投影機的 **AUDIO OUT** 插孔，另一端連接外接喇叭 (未隨附)。

連接好之後，即可使用投影機的 **OSD** 功能表控制音訊。如需詳細資訊，請參閱第 63 頁的「音訊設定」。

在連接 **AUDIO OUT** 插孔時，內建喇叭將會變為靜音。



在投影機電源開啟後，如果已經選取正確的視訊來源，但選擇的視訊影像並未顯示，請檢查視訊來源裝置是否已開啟且運作正常。此外，也請檢查訊號連接線是否已正確接妥。

連接 S-Video/ 複合視訊來源裝置

檢查您的視訊來源裝置是否還有未使用的 S-Video/ 複合輸出插孔：

- 若具有兩種插孔，請使用 **S-Video** 輸出插孔，因為 **S-Video** 端子可提供比視訊端子更佳的畫質。
- 若具有其中一種輸出插孔，您亦可進行本程序。
- 如果沒有的話，您將需要重新評估連接到裝置的方式。

連接投影機與 S-Video/ 視訊來源裝置：

1. 使用 S-Video/ 視訊訊號線，將其中一端連接至視訊來源裝置的 S-Video/ 視訊輸出插孔。
2. 將 S-Video/ 視訊訊號線另一端連接至投影機的 **S-VIDEO/VIDEO** 插孔。
3. 若希望在簡報中使用投影機揚聲器，請使用適合的音訊連接線，將連接線的一端連接至裝置的音訊輸出插孔，另一端連接至投影機的**聲音**（左／右）插孔。
4. 若您希望，可以使用其他合適的音訊連接線，將連接線的一端連接至投影機的 **AUDIO OUT** 插孔，另一端連接外接喇叭（未隨附）。

連接好之後，即可使用投影機的 OSD 功能表控制音訊。如需詳細資訊，請參閱第 63 頁的「音訊設定」。

在連接 **AUDIO OUT** 插孔時，內建喇叭將會變為靜音。



- 在投影機電源開啟後，如果已經選取正確的視訊來源，但選擇的視訊影像並未顯示，請檢查視訊來源裝置是否已開啟且運作正常。此外，也請檢查訊號連接線是否已正確接妥。

操作

啟動投影機

1. 將電源線插入投影機與電源插座。在供應電源之後，檢查投影機的「**電源指示燈**」是否亮橘色燈。



- 請使用裝置所附的原廠配件（例如電源線），以避免發生觸電或火災等危險。
- 若在「系統設定：基本 > 操作設定」功能表中已啟用直接開機功能，投影機會在連接電源線且供電之後自動開啟。如需詳細資訊，請參閱第 62 頁的「[直接開機](#)」。

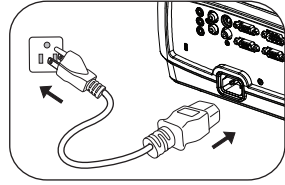

- 在「系統設定：基本 > 操作設定」功能表啟動「訊號開機」功能後，一旦偵測到 **VGA** 信號，投影機即自動開機。如需詳細資訊，請參閱第 62 頁的「[訊號開機](#)」。
2. 務必打開鏡頭蓋。鏡頭護蓋若未取下，可能會因投影機燈泡所產生的高熱而變形。

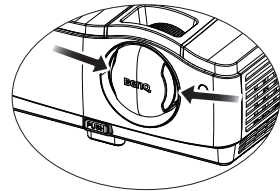

3. 按下投影機的  **Power** 或遙控器上的「**ON**」以啟動投影機。「**電源指示燈**」便會開始閃爍；當投影機啟動後，便會亮起綠燈。開機步驟需要花費 10-20 秒。啟動程序的後段，會投射出開機畫面。使用對焦環調整影像的清晰度（如有必要）。

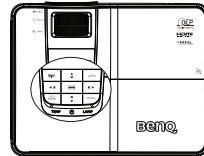

- （如有必要）如果投影機因先前使用而未完全冷卻，在供電給燈泡前，風扇會持續運作約 90 秒。

4. 初次啟動投影機時，請依螢幕畫面的說明選擇 OSD 語言。
5. 如需輸入密碼，請按方向鍵輸入六位數密碼。如需詳細資訊，請參閱第 34 頁的「使用密碼功能」。
6. 開啟所有連接設備的電源。
7. 投影機會開始搜尋輸入的訊號。目前掃描到的輸入訊號會顯示於螢幕上。如果投影機無法偵測到有效的訊號，「無訊號」的訊息將持續顯示，直到找到輸入訊號。您也可以按下投影機或遙控器上的「SOURCE」，以便選取想要的輸入訊號。如需詳細資訊，請參閱第 36 頁的「切換輸入訊號」。



☞ 三分鐘內仍偵測不到信號時，投影機自動進入 ECO BLANK 模式。

調整影像

調整投影角度

本投影機配有一個快速調整腳座，和一個後調整腳座。這些調整腳座可以調整影像高度及投影角度。調整投影機：

1. 按下快速調整腳座按鈕，然後抬起投影機前端。將影像調整至您希望的位置後，放開快速調整腳座按鈕以固定腳架。
2. 旋轉後調整腳座，微調水平角度。
要收回腳座時，只要抬起投影機同時按下快速調整腳座按鈕，然後慢慢將投影機放下即可。以相反方向旋轉後調整腳座。

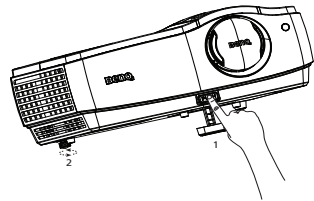

如果投影機沒有放在平坦的表面，或是螢幕和投影機沒有成垂直角度，則投射的影像會呈現梯形失真。如需修正這類狀況的詳細資訊，請參閱第 30 頁的「2D 梯形修正」。

- ⚠ 當燈泡亮起時，切勿直視鏡頭。燈泡的強烈光束會對您的眼睛造成傷害。
- 按下調整腳座按鈕時請小心，因為此按鈕很靠近散熱孔。

自動調整影像

在部分情況下，您可能需要將畫質最佳化。按下投影機或遙控器上的「**AUTO**」即可。在 5 秒內，內建的智慧型自動調整功能會重新調整頻率與時脈值，以提供最佳畫質。

- ☞ 在「自動」運作時，螢幕將顯示「正在自動調整中...」。

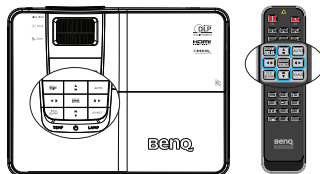

- 這個功能只有在選取 **PC 訊號（類比 RGB）** 時才能使用。

2D 梯形修正

相較於僅限定位於螢幕前方的傳統投影機，2D 梯形修正功能提供更寬廣的投影機安裝區域。

若要修正，您需依照下列任一步驟手動修正。

- 使用投影機或遙控器

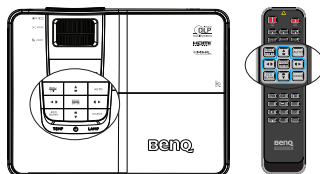

按下 ▲/▼/◀/▶ 以顯示「**2D 梯形修正**」頁面。按下 ▲/▼ 以調整從 -30 至 30 的垂直數值。按下 ▶/◀ 則可調整從 -25 至 25 的水平數值。



- 使用 OSD 功能表

1. 按下「**MENU/EXIT**」並選擇「**顯示**」功能表。
2. 按下 ▼ 以選擇「**2D 梯形修正**」，然後按下「**MODE/ENTER**」。
3. 按下 ▲/▼/◀/▶ 以調整梯形數值。



- 使用「**QUICK INSTALL**」鍵

1. 按下遙控器上的「**QUICK INSTALL**」。



2. 按下 ▼ 以選擇「2D 梯形修正」，然後按下「MODE/ENTER」。
3. 按下 ▲/▼/◀/▶ 以調整梯形數值。



調整四角修正

設定水平及垂直數值以手動調整影像的四個角落。

- 使用 OSD 功能表

1. 選擇 顯示 選單中的「角落最適大小」，然後按「MODE/ENTER」。



2. 按下 ▲/▼/◀/▶ 以選擇四個角落的其中一個，然後按「MODE/ENTER」。

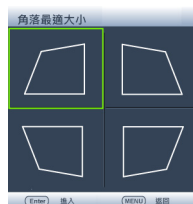

3. 按下 ▲/▼ 以調整從 0 至 60 的垂直數值。
4. 按下 ◀/▶ 以調整從 0 至 60 的水平數值。

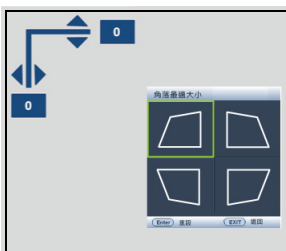

- 使用「QUICK INSTALL」鍵

1. 按下遙控器上的「QUICK INSTALL」。
2. 按下 ▼ 以選擇「角落最適大小」，然後按下「MODE/ENTER」。
3. 請依上節執行步驟 2~4。

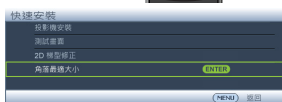

微調影像尺寸和清晰度

1. 使用縮放滑桿將投影影像調整成您需要的尺寸。



2. 接著使用對焦環，讓影像更清晰。

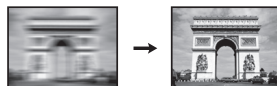

使用功能表

本投影機配備 OSD 功能表，能夠讓您進行各種調整及設定。

以下是 OSD 功能表的介紹。

主功能表圖示



下列的範例說明如何設定 OSD 功能表。

1. 按下投影機或遙控器上的「MENU/EXIT」開啟 OSD 功能表。



3. 按下 ▼ 以選擇「背景色」，然後按 ◀/▶ 選擇背景色彩。



2. 使用 ◀/▶ 選擇「系統設定：基本」功能表。



4. 在投影機或遙控器上按兩下「MENU/EXIT」* 離開，並儲存設定。

* 按第一次將帶您回到主功能表，按第二次則關閉 OSD 功能表。

固定投影機

使用安全纜線鎖

應將投影機安裝在安全位置以防遭竊。否則請購買安全鎖，像是 Kensington 鎖以固定投影機。您可以在投影機背面找到 Kensington 鎖插槽。詳細資料請參閱第 10 頁的第 34 項。

Kensington 安全纜線鎖通常具有按鍵及鎖頭。請參考安全鎖的說明文件，瞭解其使用方式。

使用密碼功能

為了安全性考量並防止未經授權使用投影機，本投影機增加了設定密碼的安全性選項。您可以透過 OSD 功能表來設定密碼。

⚠ **警告：**如果您啟用了開機鎖定功能之後忘記密碼會很麻煩。將此使用手冊列印一份出來（如果需要的話），並將密碼寫在使用手冊上，然後把手冊放置在安全的地方以便需要時參考。

設定密碼

🔑 一旦密碼設定完成後，投影機每次開啟都要輸入密碼，否則無法使用。

1. 開啟 OSD 功能表，進入「系統設定：進階」>「安全設定」功能表。按下「**MODE/ENTER**」。
2. 按下 ▼ 以選擇「變更安全性設定」，然後按下「**MODE/ENTER**」。
3. 輸入新密碼或目前的密碼。如右圖所示，四個方向鍵（▲、▶、▼、◀）分別代表四個數字（1、2、3、4）。依據您想要設定的密碼，按方向鍵輸入六位數密碼。若首次使用功能，按方向鍵▲六次以輸入投影機預設密碼（1、1、1、1、1、1）。
4. 請再輸入一次新密碼，以便確認新密碼。一旦設定完密碼之後，OSD 功能表就會回到安全設定頁。



⚠ **重要聲明：**輸入的密碼會以星號顯示在螢幕上。請將您要輸入的密碼事先寫在此手冊上，或是輸入後就馬上記下來，以供未來需要時之用。

密碼：_ _ _ _ _

將使用手冊放置在安全的地方。

5. 按下 ▼ 以選擇「開機鎖定」，然後按下 ◀/▶ 以選擇「開啟」。
6. 若要退出 OSD 功能表，請按下「**MENU/EXIT**」。

如果忘記密碼

如果已啟用密碼功能，每次開啟投影機時，都會要求您輸入六位數密碼。如果您密碼輸入錯誤，則會顯示如右圖密碼錯誤訊息三秒鐘，接著顯示「輸入密碼」訊息。您可以再重試一次按下六位數密碼，或者萬一您沒有將密碼記錄在使用手冊中，而且您完全忘記密碼時，您可以使用密碼喚回系統。如需詳細資訊，請參閱第 35 頁的「進入密碼喚回系統」。



如果您連續五次輸入錯誤密碼，投影機將會在短時間內自動關閉。

進入密碼喚回系統

1. 按住投影機或遙控器的「**AUTO**」3 秒鐘。投影機的螢幕上則會顯示一組數字。
2. 請寫下這組數字然後關閉投影機。
3. 請洽當地 BenQ 服務中心將該組數字解碼。可能會要求您提供購買證明文件，以確定您有權使用此投影機。

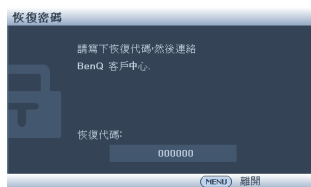

更改密碼

1. 開啟 OSD 功能表，進入「系統設定：進階」>「安全設定」。
2. 選擇「變更密碼」並按下「**MODE/ENTER**」。會顯示「輸入目前的密碼」訊息。
3. 輸入舊密碼。
 - 若密碼正確，將會顯示另一個訊息「輸入新密碼」。
 - 如果密碼錯誤，會顯示密碼錯誤訊息三秒鐘，接著顯示「輸入目前的密碼」訊息等候您的輸入。您可以按下「**MENU/EXIT**」取消變更密碼，或嘗試輸入其它密碼。
4. 輸入新密碼。

重要聲明：輸入的密碼會以星號顯示在螢幕上。請將您要輸入的密碼事先寫在此手冊上，或是輸入後就馬上記下來，以供未來需要時之用。

密碼：_____

將使用手冊放置在安全的地方。

5. 請再輸入一次新密碼，以便確認新密碼。
6. 您已成功地為投影機設定了一組新密碼。請記得下一次開啟投影機時要輸入新的密碼。
7. 若要退出 OSD 功能表，請按下「**MENU/EXIT**」。

停用密碼功能

若要停用密碼保護功能，請在開啟 OSD 功能表系統後返回「系統設定：進階」>「安全設定」>「變更安全性設定」功能表，然後按「MENU/EXIT」。會顯示「輸入密碼」訊息。輸入目前的密碼。

- 若密碼正確，OSD 選單就會回到安全設定頁。選擇「開機鎖定」，並按下 ◀/▶ 以選取「關閉」。下次開啟投影機時，您就不需再輸入密碼。
- 如果密碼錯誤，會顯示密碼錯誤訊息三秒鐘，接著顯示「輸入密碼」訊息等候您的輸入。您可以按下「MENU/EXIT」取消變更密碼，或嘗試輸入其它密碼。

☞ 請注意雖然密碼功能已取消，您仍須保存舊密碼，以備未來需要重新啟動密碼功能時輸入舊密碼。

切換輸入訊號

本投影機可以同時連接多個視訊裝置。然而您一次只能選擇以全螢幕顯示其中一個。在啟動時，投影機會自動搜尋可用的訊號。

如果您要投影機自動搜尋訊號，請確定「來源」功能表的「快速自動搜尋」功能已設為「開啟」（此為投影機的預設值）。

您也可以手動循環切換可用的輸入訊號。

1. 按下投影機或遙控器上的「SOURCE」。會顯示來源選項列。

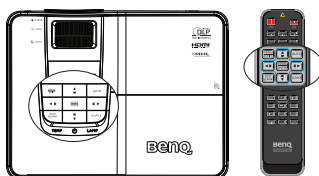

2. 按下▲/▼，直到選取您所需要的訊號，然後按下「MODE/ENTER」。

偵測到訊號後，所選取的訊號源資訊會在螢幕上顯示數秒。如果有多部設備同時連接投影機，可以重複步驟 1-2 以搜尋另一個訊號。



- ☞ 投影影像的亮度會根據您切換不同的輸入訊號而改變。進行電腦資料（圖形）簡報時，因為大部份為靜態影像的關係，所以其亮度會比大多數為移動影像（影片）的視訊來得亮。

- 輸入訊號類型會影響圖片模式下的可用選項。如需詳細資訊請參閱第 40 頁的「選取畫面模式」。

- 本投影機的原生解析度為 16:10 縱橫比。為了達到最佳的影像顯示效果，您應該選擇並使用此解析度之輸入訊號來源。其它的解析度會被投影機依照「縱橫比」設定進行縮放，某些影像會變形或降低畫質。如需詳細資訊，請參閱第 38 頁的「選擇縱橫比」。

變更色彩空間

萬一將透過投影機的 HDMI 的輸入插孔，將投影機連接 DVD 播放器，且投影畫面顯示錯誤色彩時，請將色彩空間變更為 YUV。

1. 按下「MENU/EXIT」，然後按下◀/▶直到選擇「來源」功能表為止。
2. 按下▼以選擇「色彩空間轉換」，然後按下◀/▶選取適當的色彩空間。

- ☞ 僅在使用 HDMI 輸入連接埠時提供本功能。

放大和搜尋細節

如果您需要尋找投影畫面中的細節，請放大畫面。然後使用方向鍵瀏覽畫面。

- 使用 OSD 功能表

1. 按下「MENU/EXIT」，然後按下◀/▶直到選擇「顯示」功能表為止。
2. 按下▼以選擇「數位變焦」，然後按下MODE/ENTER。會顯示變焦列。
3. 按下投影機上的▲將畫面放大成所要的尺寸。
4. 若要瀏覽畫面，請按下「MODE/ENTER」切換成位置調整模式，然後按下方向鍵（▲、▼、◀、▶）來瀏覽畫面。
5. 若要縮小畫面，請按下「MODE/ENTER」以切換回縮放功能，再按下「AUTO」將畫面回復原始大小。您也可以重複按下▼直到畫面回復原始大小。

- ☞ 畫面必須經過放大才能瀏覽。您在搜尋細節時仍然可以繼續放大畫面。

選擇縱橫比

「縱橫比」是影像寬度與高度的比例。

隨著數位訊號處理的時代來臨，如本投影機等的數碼顯示裝置可以適時延伸與調整影像，以不同縱橫比的影像比例進行輸出。

變更投影影像的比例（不論訊號源比例為何）：

- 使用遙控器
 1. 請按「**Aspect**」顯示目前設定。
 2. 重複「**Aspect**」依照視訊訊號格式和您的顯示需求來選取適合的縱橫比。
- 使用 OSD 功能表
 1. 按下「**MENU/EXIT**」，然後按下 ◀/▶ 直到選擇「**顯示**」功能表為止。
 2. 按下 ▼ 以選擇「**縱橫比**」。
 3. 按下 ◀/▶ 依照視訊訊號格式和您的顯示需求來選取適合的縱橫比。



關於縱橫比

☞ 在下圖中，黑色部分是非投影區域，白色部分是投影區域。OSD 功能表可以顯示在未使用的黑色區域。

1. **自動**：依照比例調整影像，使其在水平或垂直寬度上符合投影機的原生解析度。這適用於輸入影像不是 4:3 或 16:9 比例的影像，而您想要充分利用螢幕空間但不改變影像比例時。
2. **真實**：影像以原始解析度大小投射，並調整以符合顯示區域。對於較低解析度的輸入訊號來說，投影出來的影像會比調整成全螢幕的影像還來得小。必要時，您可以使用變焦設定，或將投影機與螢幕之間的距離縮短，來增加投影影像的大小。在調整完之後，您可能需要再重新對焦投影機。

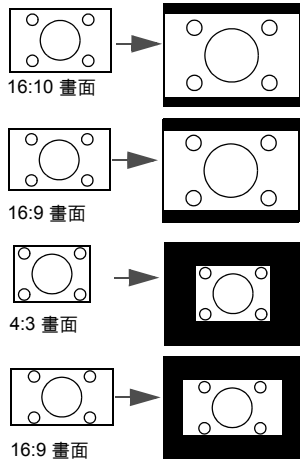

3. **4:3**：將影像以 4:3 縱橫比在螢幕的中心顯示。此方式最適合 4:3 影像，例如電腦螢幕、標準電視和 4:3 縱橫比的 DVD 電影，因為顯示時都不會更改比例。
4. **16:9**：將影像以 16:9 縱橫比在螢幕的中心顯示。由於無需再改變其縱橫比，因此最適合如高畫質電視等原來就為 16:9 縱橫比的影像。
5. 將影像以 **16:10** 縱橫比在螢幕的中心顯示。由於無需再改變其縱橫比，因此最適合如高畫質電視等原來就為 16:10 縱橫比的影像。

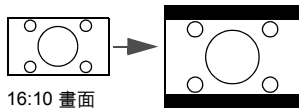
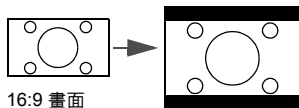
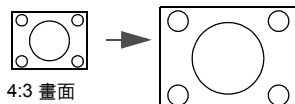

將影像最佳化

選取畫面模式

本投影機有許多預設圖片模式，您可以選擇適合操作環境與輸入訊號畫面的模式。

若要選擇所需的操作模式，可依照其中以下一種步驟進行。

- 重複按下遙控器或投影機上的「**MODE/ENTER**」直到您選取需要的模式。
- 進入「**影像**」>「**圖片模式**」功能表，並按下 ◀/▶ 以選取需要的模式。

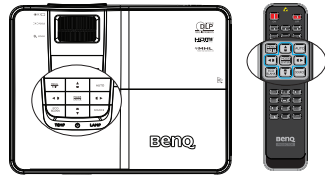

下列是各種圖片模式。

1. **動態**模式：將投影影像亮度最大化。此模式適用於當需要極高亮度的情況下，例如在明亮的房間中使用投影機時。
2. **簡報**模式（預設）：針對簡報所設計。本模式會加強亮度。
3. **sRGB** 模式：不管亮度的設定而將 RGB 顏色的純度最大化，以提供真實生活的影像。此模式最適合觀賞使用 sRGB 相容並適當校正的相機所拍出的相片，也適合用於觀看電腦圖形與像 AutoCAD 般的繪圖應用程式。
4. **劇院**模式：適合在較暗（微光）的環境下來播放電影，或是利用電腦來播放數位相機或數位錄影機所拍攝的視訊影片。
5. **使用者 1 / 使用者 2** 模式：喚回根據目前可用圖片模式自訂的設定。如需詳細資訊，請參閱第 40 頁的「**設定使用者 1 / 使用者 2 模式**」。

設定使用者 1 / 使用者 2 模式

如果目前可用的圖片模式不符合您的需求，另外有兩種使用者可自訂的模式。您可以利用其中一種圖片模式（除了「**使用者 1**」/「**使用者 2**」之外）開始自訂自己的設定。

1. 按「**MENU/EXIT**」以開啟 OSD 功能表。
2. 進入「**影像**」>「**圖片模式**」功能表。
3. 按下 ◀/▶，將「**使用者 1**」選為「**使用者 2**」。
4. 按下 ▼ 以選擇「**參考模式**」。

 此功能只有已在**圖片模式**子功能表項目中選取「**使用者 1**」或「**使用者 2**」模式時才能使用。

5. 按下 ◀/▶ 選取最接近您所需要的一種圖片模式。
6. 按下 ▼ 選取要變更的功能表項目，然後使用 ◀/▶ 變更其中的值。如需詳細資訊，請參閱下面的「**微調使用者模式裡的影像品質**」。
7. 在選擇時即會儲存設定。

使用牆面色彩

在您需要將影像投射在非白色的牆面上時，「牆面色彩」功能能夠幫助調整投射影像的色彩，以避免與原始影像出現色彩差異。

若要使用此功能，請進入「顯示」>「牆面色彩」功能表，並按下 ◀/▶ 以選擇最接近投影牆面的顏色。有幾種預先校正好的色彩可供您選擇：淺黃色、粉紅色、淺綠色、藍色及黑板。

微調使用者模式裡的影像品質

依照所偵測到的訊號類型，在選取「使用者 1」或「使用者 2」時，有某些功能可以讓使用者自行設定。您可以依據您的需求，選擇並按下投影機或遙控器上的「◀/▶」以調整這些功能。

調整亮度

數值愈大，影像愈明亮。數值愈小，影像愈暗沉。調整此控制項，影像顯示的黑色區域依然為黑色，但細節更為清晰可見。



調整對比

數值愈大，對比度愈大。當為您選擇的輸入訊號與觀賞環境調整好「亮度」設定後，再使用此設定來設定峰值白階。



您也可調整「亮度」或「對比」，或使用遙控器上的「BRIGHT」或「CONTRAST」鍵調整。



調整色彩

數值愈小，色彩對比愈低。如果數值太高，影像的色彩就會過於鮮豔，使讓影像變得不真實。

調整色調

數值愈大，影像愈偏紅。數值愈小，影像愈偏綠。

調整銳利度

數值愈大，畫面更清晰。數值愈小，畫面就愈柔和。

調整明亮色彩

本功能利用最新的色彩處理演算法與系統強化技術，在提升亮度的同時，提供更真實、生動的畫面色彩。同時，針對在影片及自然風景中常出現的中間色調，本功能更可提升超過 50% 的亮度，使得投影影像更逼真，呈現真實的色彩。如果您偏好該品質的影像，請選取「開啟」。如果不需要，則選取「關閉」。

「開啟」為本投影機的預設值和建議選項。選取「關閉」時，「色溫」功能無法使用。

選擇色溫

可用的色溫 * 設定選項會依據選取的訊號類型而有所不同。

1. **冷**：讓影像看起來有偏藍的白色。
2. **正常**：維持正常的白色。
3. **熱**：讓影像看起來有偏紅的白色。

* 關於色溫：

許多不同的色度在各種不同的用途中，會視為是「白色」。表現白色的常用方式之一就是「色溫」。低色溫的白色顯得偏紅。高色溫的白色顯得偏藍。

設定預設色溫

設定預設色溫的方式如下：

1. 選擇「**色溫**」，並按投影機或遙控器上的 ◀ / ▶ 以選擇「**熱**」、「**正常**」或「**冷**」。
2. 按下 ▼ 以選擇「**色溫微調**」，然後按下 **MODE/ENTER**。會顯示色溫微調頁面。
3. 按 ▲ / ▼ 選擇要變更的項目，並按 ◀ / ▶ 以調整數值。
 - **R 增益 / G 增益 / B 增益**：調整紅色、綠色及藍色的對比度。
 - **R 位移 / G 位移 / B 位移**：調整紅色、綠色及藍色的亮度。
4. 按下「**MENU/EXIT**」離開並儲存設定。

3D 色彩管理

在大部分的情況下，不需要色彩管理，例如在燈光開啟的教室、會議室或休息室，或是在外面日光可以射入的房間裡。

只有在燈光受到控制的永久性設施內，例如會議室、演講廳或家庭劇院時，才需考慮色彩管理。色彩管理可在您需要的時候供您微調色彩，以更為精確地重現色彩。

只有在受到控制並可重現觀賞狀況時，才能達到適當的色彩管理。您需要使用一個色度計（色彩光線測量器），並提供一組適當的來源影像作為測量色彩重現使用。本投影機並不包含這些工具，不過您的投影機供應商應該能提供您適當的建議或專業的安裝服務。

色彩管理提供六組顏色（RGBCMY）可作為調整。當您選取每一組色彩時，可以根據您的喜好調整其範圍和飽和度。

如果您已購買包含各種色彩測試圖樣，並可在螢幕、電視、投影機上作為測試色彩呈現的測試光碟，您可將光碟中的任何影像投射在螢幕上，然後進入「**3D 色彩管理**」功能表加以調整。

若要調整設定：

1. 進入「**影像**」功能表並選擇「**3D 色彩管理**」。
2. 按下「**MODE/ENTER**」，接著會顯示「**3D 色彩管理**」頁面。
3. 選取「**主色**」並按下 **◀/▶** 選取紅色、黃色、綠色、青色、藍色或洋紅色。
4. 按下 **▼** 以選擇「**色調**」，然後按下 **◀/▶** 選取其範圍。增加範圍也就是包含更多兩個鄰近色彩的比例。關於色彩之間的相互關係請參閱右圖。例如，如果您選擇紅色並將其範圍設成 0，則只會選取投射影像中的純紅色。增加它的範圍會使得紅色更接近黃色和洋紅。
5. 按下 **▼** 選擇「**飽和度**」，然後按下 **◀/▶** 將其調整為您偏好的值。您所做的調整會立即套用到影像上。例如，如果您選擇紅色並將數值設成 0，則只有純紅色的飽和度會受到影響。

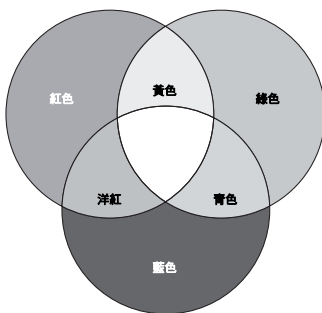

☞ **飽和度**就是某個色彩在視訊畫面中的總量。數值愈小，色彩飽和度愈低；設成「0」會把色彩從整個影像中去除。如果飽和度過高，色彩就會變得過頭而不真實。

6. 按下 **▼** 選取「**增益**」，然後按下 **◀/▶** 將其調整為您偏好的值。這將會變更您所選取的主色之對比層次。您所做的調整會立即套用到影像上。
7. 重複步驟 3 至 6 調整其他顏色。
8. 確定完成所有必要的調整。
9. 按下「**MENU/EXIT**」離開並儲存設定。

重設目前或全部的圖片模式

1. 進入「**影像**」功能表並選擇「**重設圖片設定**」。
2. 按下「**MODE/ENTER**」並按下 **▲/▼** 選擇「**目前**」或「**所有**」。
 - **目前**：重設目前的圖片模式為出廠預設值。
 - **所有**：重設「**影像**」選單中「**使用者 1 / 使用者 2**」以外的全部設定為出廠預設值。

設定簡報計時器

簡報計時器可以在螢幕上顯示簡報的時間，幫助您做好簡報的時間控制。依照以下步驟使用此功能：

1. 請至「系統設定：基本 > 簡報計時器」功能表並按下「**MODE/ENTER**」以顯示「簡報計時器」頁面。
2. 選擇「計時器間隔」，然後按下 ◀/▶ 決定計時器時間。時間長度可設定為 1 至 5 分鐘，每次增加 1 分鐘，以及 5 至 240 分鐘，每次增加 5 分鐘。
3. 按下 ▼ 選擇「顯示計時器」，然後按下 ◀/▶ 選擇是否要在螢幕上顯示計時器。

選擇	說明
永遠顯示	在整個簡報過程中將計時器在螢幕上顯示。
1 分/2 分/3 分	在最後 1/2/3 分鐘時，將計時器在螢幕上顯示。
永遠不顯示	在整個簡報過程中隱藏計時器。

4. 按下 ▼ 選擇「計時器位置」，然後按下 ◀/▶ 設定計時器的位置。
左上角 → 左下角 → 右上角 → 右下角
5. 按下 ▼ 選擇「計時器計時方式」，然後按下 ◀/▶ 選取您要的計時方式。

選擇	說明
正數	從 0 增加到設定的時間。
倒數	從設定的時間減少到 0。

6. 按下 ▼ 選擇「聲音提醒」，並按下 ◀/▶ 以決定是否想要啟動聲音提醒。若您選擇「開啟」，在計時的最後 30 秒會聽到兩聲嗶聲，而在計時器時間到時會聽到三聲嗶聲。
7. 若要啟動簡報計時器，請按下 ▼，然後按下 ◀/▶ 選擇「開啟」並按下「**MODE/ENTER**」。
8. 接著會顯示一則確認訊息。選擇「是」並按下「**MODE/ENTER**」確定。您會看到螢幕上顯示「計時器已開啟！」訊息。計時器開啟後，會開始計時。

若要取消計時器，請執行下列步驟。

1. 請至「系統設定：基本 > 簡報計時器」功能表並按下 ▼ 以選擇「關閉」。按下「**MODE/ENTER**」。接著會顯示一則確認訊息。
2. 選擇「是」並按下「**MODE/ENTER**」確定。您會看到螢幕上顯示「計時器已關閉！」訊息。

隱藏影像

為了讓觀眾的注意力全放在簡報者身上，可以使用「**ECO BLANK**」隱藏螢幕影像。按下投影機或遙控器上的任意鍵來恢復顯示影像。影像隱藏時，在螢幕上會出現 Eco Blank 的字樣。當在連接音訊輸入情況下啟動本功能時，仍可聽到音訊。

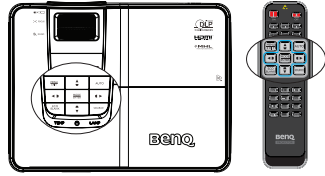

您可在「**系統設定：基本**」>「**操作設定**」>「**空白畫面計時**」功能表中設定空白時間，讓投影機在啟動空白畫面之後的一段時間內，因沒有執行任何動作而自動恢復影像。時間長度可設定從 5 分鐘到 30 分鐘，每次增加 5 分鐘。

- ⚠️ **請勿阻礙投影鏡頭投影，否則可能造成堵住的物體發熱。**
- 無論是否啟動 空白畫面計時，您可以按下投影機或遙控器上的任何按鍵，以還原圖片。

凍結影像

按下遙控器上的「**FREEZE**」來凍結影像。螢幕上會出現「**FREEZE**」字樣。若要解除此功能，請按投影機或遙控器上的任何按鍵。

即使影像在凍結狀態，視訊或其它裝置的畫面還是持續播放。因此，如果連接的裝置有聲音輸出，即使螢幕畫面鎖定的狀態下，您還是會聽到聲音。

在高海拔環境中使用

如果您所在環境位於海平面 1500 ~ 3000 公尺，以及大氣溫度介於 0°C 至 35°C 時，建議您選擇使用「**高海拔模式**」。

- ⚠️ **當您的高度位於 0 至 1500 公尺以及大氣溫度處於 0°C 至 35°C 之間時，請勿使用高海拔模式。如果您在此狀況下使用，投影機會太過冷卻。**

如要啟動「**高海拔模式**」：

1. 按下「**MENU/EXIT**」，然後按下 ◀/▶ 直到選擇「**系統設定：進階**」功能表為止。
2. 按下 ▼ 以選擇「**高海拔模式**」，然後按下 ◀/▶ 選取「**開啟**」。接著會顯示一則確認訊息。
3. 選擇 **是** 並按下「**MODE/ENTER**」。

在「**高海拔模式**」運作時，為了達到降低系統的溫度並提高效能所需的風扇轉速，將會產生較高分貝的運作噪音。

若您在除了上述以外的其他惡劣環境下使用投影機，可能會出現自動關機的現象。此現象乃為了防止投影機內部過熱而做的保護設計。若發生這類情形，請切換到高海拔模式以解決自動關機的問題。然而，這並不表示本投影機可以在任何惡劣或不良的環境下使用。

調整聲音

依下列方式進行聲音調整，會對投影機喇叭產生效果。請確定您已對投影機音訊輸入進行正確連接。請參閱 [第 21 頁的「連接」](#) 瞭解如何連接音訊輸入。

將聲音變為靜音

若想調整聲音等級，按下遙控器上的「MUTE」或：

1. 按下「MENU/EXIT」，然後按下 ◀/▶ 直到選擇「系統設定：進階」功能表為止。
2. 按下 ▼ 以選擇「音訊設定」，然後按下「MODE/ENTER」。會顯示音訊設定頁。
3. 選擇「靜音」，然後選擇「開啟」。



調整聲音等級

若想調整音量，按下遙控器或投影機上的「VOLUME」或：

1. 重複上述步驟 1-2。
2. 選擇「音量」並選擇需要的音量。

關閉開 / 關機提示音

欲關閉提示音：

1. 重複將聲音變為靜音章節中步驟 1-2。
2. 選擇「開 / 關機提示音」，然後選擇「關閉」。

☞ 若改變開 / 關機提示音，唯一方法是在此處設定為 開啟 或 關閉。將聲音變為靜音或改變聲音等級並不會影響開 / 關機提示音。

調整麥克風聲音等級

若想調整音量：

1. 重複將聲音變為靜音章節中步驟 1-2。
2. 選擇「麥克風音量」並選擇需要的音量。

☞ 雖然靜音已啟動，麥克風聲音仍會作用。

將投影機功能表的顯示個人化

您可根據個人喜好來設定 OSD 功能表。以下這些設定並不會影響到投影設定、操作或效能。

- 「系統設定：基本」功能表中的「語言」可設定您要在 OSD 功能表中顯示的熟悉語言。按下 **MODE/ENTER** 以顯示語言頁面。使用 ▲/▼/◀/▶ 及 **MODE/ENTER** 來選擇您的語言。
- 「系統設定：基本」>「主選單顯示時間」功能表中的「主選單設定」可設定在最後一次按下操作鈕後，OSD 畫面出現的時間長度。時間範圍可從 5 秒鐘到 30 秒鐘，每次增加 5 秒鐘。請使用 ◀/▶ 選取適當的時間。
- 「系統設定：基本」>「主選單設定」功能表中的「主選單位置」可將 OSD 設定到五個位置。請使用 ◀/▶ 選取偏好的位置。
- 「系統設定：基本」>「主選單設定」功能表中的「提醒訊息」，可設定是是否於螢幕上顯示提醒訊息。使用 ◀/▶ 來選擇您的語言設定。
- 「系統設定：基本」功能表中的「開機畫面」可設定在開機過程中要偏好的標誌畫面。請使用 ◀/▶ 選取畫面。

選擇燈泡省電模式

- 使用遙控器。

按下「**LAMP MODE**」後，就會出現燈泡模式選項列。請使用 ▲/▼ 選擇「**正常 / 省電 / SmartEco**」。

- 使用 OSD 功能表。

1. 按下「**MENU/EXIT**」，然後按下 ◀/
▶ 直到選擇「**系統設定：進階**」功能表為止。
2. 按下 ▼ 以選擇「**燈泡設定**」，然後按下「**MODE/ENTER**」。會顯示燈泡設定頁。
3. 選擇「**燈泡模式**」並按下「◀/▶」選擇「**正常 / 省電 / SmartEco**」。燈泡亮度會因不同的燈泡模式而異，請參閱下表中的說明清單。

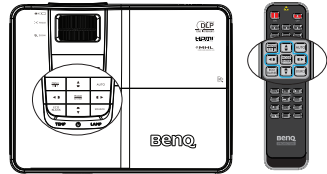

燈泡模式	說明
正常	提供完整的燈泡亮度
省電	降低亮度以延長燈泡使用壽命並減少風扇噪音
SmartEco	視內容亮度而自動調整燈泡功率

☞ 選擇「**Economic**」或「**SmartEco**」模式後，輸出光的強度會減弱，因此所投影出來的畫面會變得較暗。

使用教學表格

您可藉由 OSD 使用內建的範本，使教師更容易在黑板上書寫。

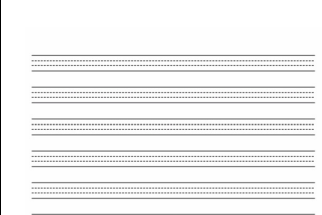
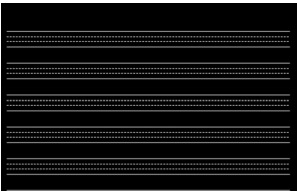
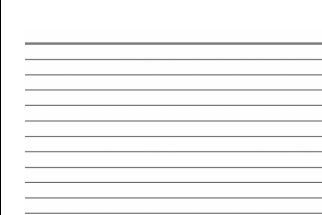
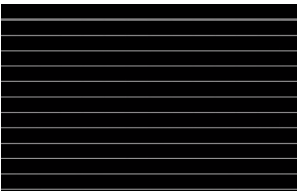
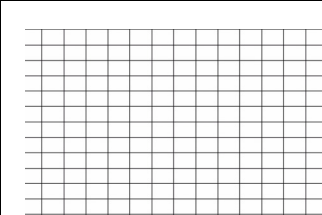
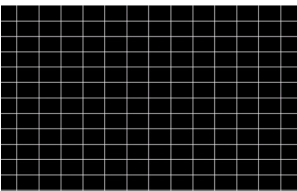

開啟 OSD 功能表，進入「顯示」>「教學表格」。選擇「黑板 / 白板」>「關閉 / 英文字母 / 橫式表格 / 座標圖」。即會顯示教學表格。

教學表格	白板	黑板
英文字母		
橫式表格		
座標圖		

從 USB 讀卡機做簡報

此功能以投影片顯示儲存於連接至投影機的 USB 快閃磁碟中的影像。如此便不需要電腦來源。

影像檔案類型

USB 讀卡機顯示 JPEG、GIF、TIFF、PNG 與 BMP 格式的影像檔案。

- ☞ 檔名中無法辨識的字元將顯示為一正方框。
- 不支援泰文檔案名稱。
- GIF、TIFF、PNG 與 BMP 格式的檔案僅於檔案尺寸小於 WXGA (1280 x 800) 可顯示。
- 若資料夾含有超過 200 張照片，僅有前 200 張照片可顯示。

準備

要以投影片檢視照片，請執行下列步驟：

1. 連接 USB 快閃磁碟與您的電腦，並將檔案從電腦複製到 USB 快閃磁碟。
2. 若有需要，請開啟投影機電源。
3. 從電腦移除 USB 快閃磁碟，並將它插至投影機的 USB A 型插孔。
4. 從來源選項列選取「USB 讀取器」。
5. 按下「MODE/ENTER」進入縮圖顯示畫面。

USB 讀卡機功能表

只有在選取 USB 讀卡機來源時，才會顯示 USB 讀卡機功能表。本功能表包括投影片功能並可進行各種設定。



主功能表	子功能表	選項
USB 讀取器	幻燈片	
	幻燈片方向	向右滑 / 向下滑
	幻燈片計時	3 / 4 / 5
	重複幻燈片	開啟 / 關閉
	自動旋轉	開啟 / 關閉
	最適化	開啟 / 關閉

關閉投影機

1. 按下投影機的 **Power**。接著會顯示一則確認訊息。
如果您不在幾秒鐘的時間內做出回應，訊息就會消失。若使用遙控器，請按 **OFF** 將投影機關機。
2. 按下投影機上的 **Power** 第二次。「**電源指示燈**」會閃爍橘燈，然後燈泡熄滅，風扇會持續運作以冷卻投影機。



- 為保護燈泡，投影機並不會在冷卻過程中回應任何命令。
- 如欲縮短散熱時間，您可以啟動「快速冷卻」功能。如需詳細資訊請參閱第 62 頁的「快速冷卻」。

3. 在冷卻過程完成後，「**電源指示燈**」會出現穩定的橘燈，且風扇會停止。
4. 如果會有一段長時間不使用投影機，請從電源插座上拔下電源線。



- 若投影機不正常關機，為了保護投影燈泡，在試圖重新啟動投影機時，風扇會運轉幾分鐘以冷卻投影機。在風扇停止運轉且「**電源指示燈**」亮橘色燈後，請再次按下「**Power**」重新啟動投影機。

- 實際燈泡壽命可能因環境條件與使用狀況不同而異。

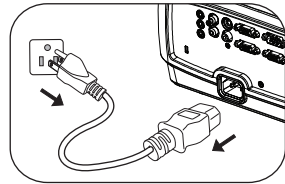
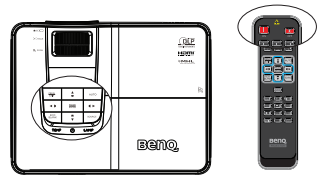

操作功能表

功能表系統

請注意 OSD 功能表會根據選取的訊號型態而有所不同。

主功能表	子功能表	選項	
I. 顯示	牆面色彩	關閉 / 淺黃色 / 粉紅色 / 淺綠色 / 藍色 / 黑板	
	縱橫比	自動 / 真實 / 4:3 / 16:9 / 16:10	
	2D 梯形修正		
	角落最適大小		
	位置		
	相位		
	水平大小		
	數位變焦		
	3D	3D 模式	自動 / 頂端 - 底部 / 影格順序 / 幀封裝 / 並排 / 關閉
		3D Sync 反轉	無效 / 反轉
		儲存 3D 設定	
		套用 3D 設定	
	教學表格	黑板	關閉 / 英文字母 / 橫式表格 / 座標圖
		白板	關閉 / 英文字母 / 橫式表格 / 座標圖

2. 影像	圖片模式	動態 / 簡報 /sRGB/ 劇院 /(3D)/ 使用者 1/ 使用者 2	
	參考模式	動態 / 簡報 /sRGB/ 劇院 /(3D)	
	亮度		
	對比		
	色彩		
	色調		
	銳利度		
	色溫	冷 / 正常 / 熱	
	色溫微調	R 增益 /G 增益 /B 增益 / R 位移 /G 位移 /B 位移	
	3D 色彩管理	主色	R/G/B/C/M/Y
		色調	
		飽和度	
		增益	
重設圖片設定	目前 / 所有 / 取消		
3. 來源	快速自動搜尋	開啟 / 關閉	
	色彩空間轉換	自動 /RGB/YUV	

簡報計時器	計時器間隔	1~240 分鐘
	顯示計時器	永遠顯示 / 1 分 / 2 分 / 3 分 / 永遠不顯示
	計時器位置	左上角 / 左下角 / 右上角 / 右下角
	計時器計時方式	倒數 / 正數
	聲音提醒	開啟 / 關閉
	開啟 / 關閉	是 / 否
4. 系統設定：基本	語言	English / Français / Deutsch / Italiano / Español / Русский / 繁體中文 / 简体中文 / 日本語 / 한국어 / Svenska / Nederlands / Türkçe / Čeština / Português / Polski / Magyar / Български / Hrvatski / Română / Suomi / Norsk / Dansk / Indonesian / Ελληνικά / العربية / हिन्दी
投影機安裝		正放前投 / 正放後投 / 倒吊後投 / 倒吊前投
主選單設定	主選單顯示時間	5 秒 / 10 秒 / 20 秒 / 30 秒 / 永遠顯示
	主選單位置	居中 / 左上角 / 右上角 / 右下角 / 左下角
	提醒訊息	開啟 / 關閉

4.
系統設定：基本

操作設定	直接開機	開啟 / 關閉
	訊號開機	開啟 / 關閉
	自動關機	無效 / 3 分 / 10 分鐘 / 15 分鐘 / 20 分鐘 / 25 分鐘 / 30 分鐘
	快速冷卻	開啟 / 關閉
	立即重新啟動	開啟 / 關閉
	空白畫面計時	無效 / 5 分鐘 / 10 分鐘 / 15 分鐘 / 20 分鐘 / 25 分鐘 / 30 分鐘
	睡眠計時器	無效 / 30 分鐘 / 1 小時 / 2 小時 / 3 小時 / 4 小時 / 8 小時 / 12 小時
遙控器接收器	前 + 後 / 前 / 後	
面板按鍵鎖定	開啟 / 關閉	是 / 否
背景色	BenQ / 黑色 / 藍色 / 紫色	
開機畫面	BenQ / 黑色 / 藍色	

	高海拔模式	開啟 / 關閉	是 / 否
	音訊設定	靜音	開啟 / 關閉
		音量	0~10
		麥克風音量	0~10
		開 / 關機提示音	開啟 / 關閉
	燈泡設定	燈泡模式	正常 / 省電 / SmartEco
		重設圖片設定	是 / 否
			燈泡使用時間
			正常
		燈泡資訊	省電
			SmartEco
			平均燈泡使用小時
5. 系統設定：進 階	安全設定	變更密碼	
		變更安全性設定	
		開機鎖定	開啟 / 關閉
		網路控制鎖	開啟 / 關閉
	傳輸速率		2400/4800/9600/19200/38400/ 57600/115200
	測試畫面		開啟 / 關閉
	隱藏式字幕設定	啟用隱藏式字幕	開啟 / 關閉
		字幕版本	CC1/CC2/CC3/CC4
	待機設定	網路	啟用網路待機模式 切換為一般待機模式
		麥克風	開啟 / 關閉
監視器輸出		開啟 / 關閉	
音效傳送		關閉 / 音訊輸入 / 音訊左 / 右 / HDMI / 網路顯示 / USB 顯示	
MHL 充電		開啟 / 關閉	

5. 系統設定：進 階	網路設定	有線區域網路	狀態
			DHCP
			IP 位址
			子網路遮罩
			預設閘道
			DNS 伺服器
			套用
		無線區域網路	狀態
			SSID
			SSID 顯示器
			IP 位址
			連線模式
		遠端桌面	套用
			帳號
			密碼
		投影機登入碼	連線
			開啟 / 關閉
		廣播	廣播
			頻道
			IP 位址
AMX 裝置搜尋	開啟 / 關閉		
MAC 位址			
重設所有設定 值	返回 / 取消		
6. 資訊	目前系統狀態	來源	
		圖片模式	
		燈泡模式	
		解析度	
		3D 格式	
		色彩系統	
		燈泡使用時間	
		韌體版本	

請注意，功能表項目只有在投影機偵測到一個以上的有效訊號時才能使用。如果沒有任何設備連接到投影機或是偵測不到任何訊號，就只能存取有限的功能表項目。

功能表說明



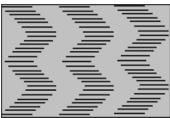





☞ 本手冊所列出的預設數值，特別是第 57-66 頁上的數值，為僅供參考用。這些數值可能會因為產品的持續改進，針對各種不同的投影機而有不同。



功能	說明
牆面色彩	當投影表面不是白色時，可校正投射影像的顏色。如需詳細資訊，請參閱第 41 頁的「使用牆面色彩」。
縱橫比	依照您的輸入訊號源，可有四種選項來設定影像縱橫比。如需詳細資訊，請參閱第 38 頁的「選擇縱橫比」。
2D 梯形修正	修正影像的垂直及水平梯形。如需詳細資訊，請參閱第 30 頁的「2D 梯形修正」。
角落最適大小	設定水平及垂直數值以手動調整影像的四個角落。如需詳細資訊，請參閱第 31 頁的「調整四角修正」。
位置	顯示位置調整頁面。要移動投射影像，請使用方向鍵。頁面下方部分的值在您按下按鍵時會隨著變更，直到達到最大值或最小值為止。 ☞ 這個功能只有在選取 PC 訊號（類比 RGB）時才能使用。
相位	調整時脈相位以減少影像失真的狀況。  ☞ 這個功能只有在選取 PC 訊號（類比 RGB）時才能使用。
水平大小	調整影像的水平寬度。 ☞ 這個功能只有在選取 PC 訊號（類比 RGB）時才能使用。
數位變焦	放大或縮小影像。如需詳細資訊，請參閱第 37 頁的「放大和搜尋細節」。

1. 顯示功能表

功能	說明
<p style="writing-mode: vertical-rl; text-orientation: upright;">I. 顯示功能表</p> <p style="text-align: center;">3D</p>	<p>本投影機有 3D 功能，展現影像深度讓您享受更真實的 3D 電影、視訊與運動比賽。您必需配戴 3D 眼鏡以檢視 3D 影像。</p> <p>3D 模式 預設值為自動，偵測到 3D 內容時，投影機自動選擇適當的 3D 格式。投影機無法辨認 3D 格式時，按 ◀/▶ 選擇 3D 模式。</p> <p>3D Sync 反轉 當您發現影像深度倒置時，啟用此功能校正問題。</p> <p>儲存 3D 設定 儲存目前的 3D 設定。</p> <p>套用 3D 設定 套用儲存的 3D 設定。</p>
<p style="text-align: center;">教學表格</p>	<p>提供部分表格作為教學輔助。教師可用於教學。如需詳細資訊，請參閱第 48 頁的「使用教學表格」。</p>

2. 影像功能表

功能	說明
圖片模式	預設圖片模式可以讓您將投影機的影像設定最佳化，以符合程式類型。如需詳細資訊，請參閱第 40 頁的「選取畫面模式」。
參考模式	選取一個最符合您需求的影像品質之圖片模式，然後依照同一頁面下方所列出的選項來進一步微調影像。如需詳細資訊，請參閱第 40 頁的「設定使用者 1 / 使用者 2 模式」。  本功能僅在選擇使用者 1 或使用者 2 時才提供。
亮度	調整影像亮度。如需詳細資訊，請參閱第 41 頁的「調整亮度」。  本功能僅在選擇使用者 1 或使用者 2 時才提供。
對比	調整影像的明暗差異程度。如需詳細資訊，請參閱第 41 頁的「調整對比」。  本功能僅在選擇使用者 1 或使用者 2 時才提供。
色彩	調整色彩飽和度 -- 在視訊影像中每一種色彩的數量。如需詳細資訊，請參閱第 41 頁的「調整色彩」。  本功能僅在選擇使用者 1 或使用者 2 時才提供。  本功能僅在選擇 Video 或 S-Video 訊號，且系統格式為 NTSC 或 PAL 時可用。
色調	調整影像的紅色和綠色色調。如需詳細資訊，請參閱第 41 頁的「調整色調」。  本功能僅在選擇使用者 1 或使用者 2 時才提供。  本功能僅在選擇 Video 或 S-Video 訊號，且系統格式為 NTSC 或 PAL 時可用。
銳利度	調整影像，使其看起來較清晰或較柔和。如需詳細資訊，請參閱第 41 頁的「調整銳利度」。  本功能僅在選擇使用者 1 或使用者 2 時才提供。





功能	說明
2. 影像功能表	色溫 如需詳細資訊，請參閱第 42 頁的「選擇色溫」。  本功能僅在選擇使用者 1/2 時提供。
	色溫微調 如需詳細資訊，請參閱第 42 頁的「設定預設色溫」。
	3D 色彩管理 如需詳細資訊，請參閱第 42 頁的「3D 色彩管理」。  本功能僅在選擇使用者 1/2 時提供。
	重設圖片設定 如需詳細資訊，請參閱第 43 頁的「重設目前或全部的圖片模式」。 圖片模式為動態時，選擇「目前」只會重設動態模式為出廠預設，選擇「所有」則會重設全部圖片模式的預設值。
3. 來源功能表	快速自動搜尋 如需詳細資訊，請參閱第 36 頁的「切換輸入訊號」。
	色彩空間轉換 如需詳細資訊，請參閱第 37 頁的「變更色彩空間」。

功能	說明
4. 系統設定：基本功能表 簡報計時器	<p>幫助提醒簡報者做好時間控制。如需詳細資訊，請參閱第 44 頁的「設定簡報計時器」。</p> <p>計時器間隔 設定簡報的時間長度。</p> <p>顯示計時器 設定是否要將計時器顯示在螢幕上。</p> <p>計時器位置 設定計時器顯示在螢幕上的位置。</p> <p>計時器計時方式 設定計時方式。</p> <p>聲音提醒 設定時間到的時聲音提醒。</p>
語言	設定 OSD 功能表的語言。
投影機安裝	投影機可以安裝在天花板上或螢幕後面，也可以使用鏡射功能。如需詳細資訊，請參閱第 17 頁的「選擇位置」。
主選單設定	<p>主選單顯示時間 設定在最後一次按下按鍵後，OSD 畫面出現的時間長度。時間範圍可從 5 秒鐘到 30 秒鐘，每次增加 5 秒鐘。</p> <p>主選單位置 設定 OSD 功能表的位置。</p> <p>提醒訊息 設定是否顯示提醒訊息。</p>

4. 系統設定：基本功能表

功能	說明
操作設定	<p>直接開機 選擇「開啟」啟動此功能。如需詳細資訊，請參閱第 28 頁的「啟動投影機」。</p>
	<p>訊號開機 選擇「開啟」時，投影機會在偵測到 VGA 信號時自動開機。選擇「關閉」時，則必須手動將投影機開機（使用小鍵盤或遙控器）。如需詳細資訊，請參閱第 28 頁的「啟動投影機」。</p>
	<p>自動關機 可讓投影機經過一段時間沒有偵測到任何輸入訊號時自動關機。如需詳細資訊，請參閱第 69 頁的「設定自動關機」。</p>
	<p>快速冷卻 選擇「開啟」來啟動此功能，將投影機冷卻時間縮短至幾秒鐘。</p> <p> 如果您在快速冷卻過程後立即重新啟動投影機電源，投影機可能會無法成功開啟，且其冷卻風扇會重新運作。</p>
	<p>立即重新啟動 開啟「立即重新啟動」時，使用者可在關閉投影機後的 90 秒內，立即重新啟動投影機。</p>
	<p>空白畫面計時 設定當空白畫面啟動時螢幕的空白時間，一旦時間結束，投影機即恢復投影的影像。如需詳細資訊，請參閱第 45 頁的「隱藏影像」。</p> <p>睡眠計時器 設定自動關機的計時器。計時器可以設定的數值介於 30 分鐘到 12 小時之間。</p>
遙控器接收器	設定投影機的哪一個紅外線遠端感應器將接收遙控器的訊號。
面板按鍵鎖定	除了投影機上的「電源」和遙控器上的按鍵之外，停用或啟用所有的面板按鍵功能。
背景色	讓您選擇沒有輸入訊號時將顯示何種背景顏色。共有四種選項：BenQ 標誌、黑色、藍色或紫色。
開機畫面	提供您選擇在開機過程中要顯示的開機畫面。共有四種選項：BenQ 標誌、黑色或藍色。

功能	說明
高海拔模式	提供在高海拔環境下使用的模式。如需詳細資訊，請參閱第 45 頁的「在高海拔環境中使用」。
音訊設定	<p>可讓您進入音訊設定功能表。如需詳細資訊請參閱第 46 頁的「調整聲音」。</p> <p>靜音 設定靜音功能。</p> <p>音量 調整音訊音量大小。</p> <p>麥克風音量 調整麥克風音量。</p> <p>開 / 關機提示音 設定開關機提示音。</p>
燈泡設定	<p>燈泡模式 如需詳細資訊，請參閱第 68 頁的「設定燈泡模式」。</p> <p>重設圖片設定 如需詳細資訊，請參閱第 73 頁的「然後重新設定燈泡計時器」。</p> <p>燈泡資訊 如需關於如何計算總燈泡使用小時的詳細資訊，請參閱第 68 頁的「了解燈泡使用小時」。</p>
安全設定	<p>變更密碼 在變更新密碼前，將先要求您輸入目前的密碼。</p> <p>變更安全性設定 輸入目前的密碼以啟動「開機鎖定」及「網路控制鎖」功能。</p> <p>開機鎖定 如需詳細資訊，請參閱第 34 頁的「固定投影機」。</p> <p>網路控制鎖 如需詳細資訊，請參閱「BenQ 網路投影機操作指南」。</p>
傳輸速率	選擇與您電腦相同的鮑率（傳輸速率），如此您才可使用適當的 RS-232 連接線連接投影機。此功能是為了合格的服務人員設計的。
測試畫面	選擇「開啟」可啟動此功能，而且投影機會顯示方格測試畫面。此功能可以協助您調整影像的大小和焦點，並檢查投影的影像是否有變形。

功能	說明
<p style="text-align: center;">隱藏式字幕設定</p>	<p>啟用隱藏式字幕 當選擇的輸入訊號帶有隱藏字幕時，請選擇「開啟」啟動此功能。</p> <ul style="list-style-type: none"> 字幕：將帶有隱藏字幕之電視節目及影片的對話、旁白及音效顯示在螢幕上（通常在電視節目表上會標示為「CC」）。 <p> 將畫面縱橫比設為 4:3。縱橫比設為「16:9」、「16:10」或「真實」時不適用此功能。</p> <p>字幕版本 選擇偏好的隱藏字幕模式。若要檢視字幕，請選擇 CCI、CC2、CC3 或 CC4（CCI 會顯示您當地的主要語言字幕）。</p>
<p style="writing-mode: vertical-rl; text-orientation: upright;">5. 系統設定：進階功能表</p> <p style="text-align: center;">待機設定</p>	<p>網路 啟用網路待機模式 選擇「開啟」啟用功能，投影機為待機模式時可透過網路監控。</p> <p>切換為一般待機模式 設定計時器切換為正常待機模式。</p> <p>麥克風 選擇「開啟」啟用功能，投影機為待機模式時仍可使用麥克風。</p> <p>監視器輸出 選擇「開啟」啟動此功能。在待機模式，而且 COMPUTER I 和 MONITOR-OUT 插孔已正確連接到裝置時，投影機可以輸出 VGA 訊號。如需如何建立連線的詳細資訊，請參閱第 23 頁的「連接顯示器」。</p> <p> 啟動此功能會稍微提高待機時的耗電量。</p> <p> 「顯示器輸出」僅在對 COMPUTER I 插孔連接適當的 D-Sub 輸入時才可以運作。</p> <p>音效傳送 投影機可在處於待機模式，而且相對應的插孔已正確連接到裝置時，播放聲音。按下 ◀/▶ 選擇要使用的來源。若想瞭解如何建立連線的詳細資訊，請參閱第 21 頁的「連接」。</p> <p> 啟動此功能會稍微提高待機時的耗電量。</p>

功能	說明
5. 系統設定：進階功能表 待機設定	<p>MHL 充電 可在系統為待機模式時，透過 HDMI/MHL 啟用對行動裝置的充電功能。</p> <p>MHL 充電為關閉時：</p> <ol style="list-style-type: none"> 1. 在操作模式下，系統可在透過 HDMI/MHL 連接埠連接投影機時為裝置充電。不論偵測的來源為何，當偵測的來源非 HDMI/MHL 時，投影機仍可為裝置充電。 2. 在待機模式下，系統無法在透過 HDMI/MHL 連接埠連接投影機時為裝置充電。 <p>MHL 充電為開啟時：</p> <ol style="list-style-type: none"> 1. 在操作模式下，系統可在透過 HDMI/MHL 連接埠連接投影機時為裝置充電。不論偵測的來源為何，當偵測的來源非 HDMI/MHL 時，投影機仍可為裝置充電。 2. 在此期間若投影機由操作模式進入待機模式且裝置已連線，即使關閉電源投影機也將持續充電。 3. 在待機模式下，系統將在透過 HDMI/MHL 連接埠連接投影機時為裝置充電。
網路設定	如需詳細資訊，請參閱「BenQ 網路投影機操作指南」。
重設所有設定值	將所有設定還原成出廠預設值。  下列設定會保持不變：使用者 1、使用者 2、投影機安裝、色彩空間轉換、高海拔模式、安全設定、傳輸速率和網路設定。

功能	說明
<p style="writing-mode: vertical-rl; text-orientation: upright;">6. 資訊功能表</p> <p>目前系統狀態</p>	<p>來源 顯示目前訊號源。</p> <p>圖片模式 在「影像」功能表中顯示所選取的模式。</p> <p>燈泡模式 顯示目前的燈泡模式。</p> <p>解析度 顯示輸入訊號的原生解析度。</p> <p>3D 格式 顯示目前的 3D 模式。</p> <p>色彩系統 顯示輸入系統格式：NTSC、PAL、SECAM 或 RGB。</p> <p>燈泡使用時間 顯示燈泡已經使用的小時數。</p> <p>韌體版本 顯示韌體版本。</p>

維護

保養投影機

投影機需要保養。您需要做的定期保養就是保持鏡頭及外殼乾淨。

除了投影燈泡，請勿拆卸投影機的任何零件。如需更換其他零件，請聯絡經銷商。

清潔鏡頭

發現表面有灰塵或髒污時，立刻清潔鏡頭。

- 使用罐裝的壓縮空氣清除灰塵。
- 如有塵土或髒污，使用鏡片專用清潔紙或沾有清潔劑的布來輕拭鏡片。
- 請勿使用任何類型的研磨墊、鹼性／酸性清潔劑、去污粉或揮發溶劑，像是酒精、苯、稀釋劑或殺蟲劑。使用上述材質或長時間與橡膠或乙烯基材質接觸，可能會對投影機表面及機殼造成損壞。

⚠ 絕對不要以具有磨蝕性的材料擦拭鏡頭。

清潔投影機外殼

在您清潔外殼前，請依照第 50 頁的「關閉投影機」的說明來關閉投影機並拔掉其電源線。

- 如果要清潔髒污，請使用非棉質的軟布，輕拭外殼。
- 如果要清除嚴重髒污及斑點，請將軟布沾水或中性清潔劑。再擦拭外殼。

⚠ 絕對不要使用蠟、酒精、苯、溶劑或其他化學清潔劑。上述物質會損傷外殼。

存放投影機

若要長時間存放投影機，請遵照下列程序：

- 確定收存場所的溫度與溼度是在投影機建議的範圍之內。請參閱第 77 頁的「規格」或聯絡您的經銷商來得知其範圍。
- 收回調整腳座。
- 取出遙控器的電池。
- 將投影機放在原本的包裝或同材質的包裝材料裡。

運送投影機

建議將投影機放在原本的包裝或同材質的包裝材料裡。

燈泡資訊

了解燈泡使用小時

使用投影機時，其燈泡使用小時會使用內建的計時器，自動地計算其使用時間（小時）。計算同等燈泡使用小時的方法如下：

總（同等）燈泡使用小時
= 1（省電模式下的時數）+4/3（正常模式下的時數）

☞ 請參閱以下的「**設定燈泡模式**」，瞭解關於省電模式的更多資訊。

「**省電**」模式下的燈泡使用小時計算成 3/4 「**正常**」模式下的使用小時。也就是說，在「**省電**」模式下使用投影機可以延長燈泡使用小時約 1/3。

取得燈泡使用小時資訊：

1. 按下「**MENU/EXIT**」，然後按下 ◀/▶ 直到選擇「**系統設定：進階**」功能表為止。
2. 按下 ▼ 以選擇「**燈泡設定**」，然後按下「**MODE/ENTER**」。會出現「**燈泡設定**」頁。
3. 選擇「**燈泡資訊**」並按下「**MODE/ENTER**」。
4. 您將會看見功能表上顯示的「**平均燈泡使用小時**」資訊。
5. 若要退出功能表，請按下「**MENU/EXIT**」。

您也可以進入「**資訊**」功能表檢視燈泡使用小時資訊。

延長燈泡使用壽命

投影燈泡為消耗品。若想盡量延長燈泡使用壽命，您可以透過 OSD 功能表或遙控器進行下列設定。

設定燈泡模式

使用「**省電/SmartEco**」模式將會減少系統噪音與耗電量。選取「**省電/SmartEco**」模式後，其輸出亮度會減弱，投影的圖片也會變得較暗，以延長投影機的使用壽命。

將投影機設定為「**省電/SmartEco**」模式時，亦會延長燈泡使用壽命。若要設定「**省電/SmartEco**」模式，請進入「**系統設定：進階**」>「**燈泡設定**」>「**燈泡模式**」功能表，然後按下 ◀/▶。

燈泡模式的定義如下表所示。

燈泡模式	說明
正常	提供完整的燈泡亮度
省電	降低亮度以延長燈泡使用壽命並減少風扇噪音
SmartEco	視內容亮度而自動調整燈泡功率

設定自動關機

此功能可以讓投影機經過一段所設定的時間後，且沒有偵測到任何輸入訊號源時自動關機，以免浪費燈泡壽命。

若要設定「自動關機」，請進入「系統設定：基本」>「操作設定」>「自動關機」功能表，然後按下 ◀/▶。時間長度可設定介於 5 分鐘至 30 分鐘不等，每次增加 5 分鐘。如果預設的時間長度不符合您的簡報需求，請選取「無效」。投影機不會在經過特定時間長度之後自動關機。

更換燈泡的時機

當「LAMP（燈泡指示燈）」亮紅燈，或出現建議更換燈泡的訊息時，此時請更換新的燈泡，或洽詢經銷商。老舊燈泡可能會導致投影機故障，在部分情況下甚至發生燈泡爆炸的情形。

⚠️ 如果燈泡過熱，LAMP（燈泡指示燈）和 TEMP（溫度警示燈）會亮起。如需詳細資訊，請參閱第 74 頁的「指示燈」。

下列顯示的燈泡警告訊息可提醒您更換燈泡。

👉 下列警告訊息僅供參考用。請依照實際的畫面指示，以準備及更換燈泡。

狀態	訊息
安裝新的燈泡以獲得最佳效能。如果投影機使用所選的「省電」（第 68 頁的「設定燈泡模式」）正常運作，則可繼續使用投影機，直到下一個燈泡警告出現為止。	
應該換上新燈泡，以免投影機耗盡燈泡使用時間。	
強烈建議您在這個時候更換燈泡。燈泡為消耗品。燈泡亮度會隨著使用時間增加而逐漸降低。這是燈泡正常的狀況。發覺亮度明顯降低時，就可以更換燈泡。	
請務必更換燈泡，投影機才能正常運作。	

👉 上方訊息中顯示的「XXXX」為根據不同機型而異的數字。

更換燈泡 (僅適用維修人員)

- ⚠ • Hg - 燈泡內含水銀。請依各地棄置法規加以管理。請參閱 www.lamprecycle.org。
 - 如果要在投影機吊裝在天花板上時更換燈泡，請確定燈泡插孔下方沒有人，以免燈泡破裂時可能對他人的眼睛造成傷害。
 - 為避免觸電的危險，請務必先關閉投影機電源，並拔下電源線，再更換燈泡。
 - 為降低嚴重燙傷的危險，請讓投影機冷卻至少 45 分鐘，再更換燈泡。
 - 為降低手指受傷與內部元件損壞的危險，請小心取下尖銳的燈泡玻璃碎片。
 - 為減少手指受傷的危險與／或觸摸鏡頭對影像品質造成不良影響，在拆下燈泡時，請勿觸摸空燈座。
 - 燈泡內含水銀。請依照當地的危險廢棄物法規，以正確方式棄置燈泡。
 - 為確保投影機最佳效能，要更換燈泡時建議您購買 BenQ 投影機燈泡。
 - 處理破損的燈泡時，請確保通風良好。建議您使用呼吸器、護目鏡或面罩並穿戴防護裝備，如手套。
1. 關閉電源，將插頭自電源插座拔除。如果燈泡很燙，請讓燈泡冷卻 45 分鐘，以免燙傷。
 2. 鬆開燈泡蓋上的螺絲。

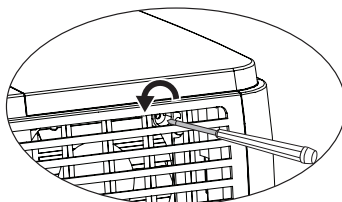

3. 請 (a) 將燈泡蓋向投影機側面滑動，然後 (b) 向上取出以拆下燈泡蓋。



- 請勿在尚未蓋好燈泡蓋的情況下開啟電源。
- 請勿將手伸入燈泡與投影機間。投影機內部銳利的邊緣可能會割傷手。

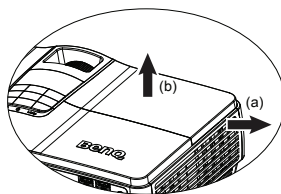

4. 鬆開固定燈泡的螺絲。

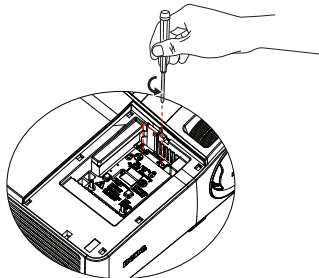

5. 將把手拉直。利用把手將燈泡緩緩拉出投影機。



- 太快拉出燈泡，可能會造成燈泡破裂，使碎片掉進投影機內。
- 請勿將燈泡放在可能會有水濺上去、兒童可以拿取之處，或易燃物附近。
- 拆下燈泡後，請勿將手伸入投影機內。如果碰觸內部的光學元件，可能導致投影影像的色彩不均勻並失真。

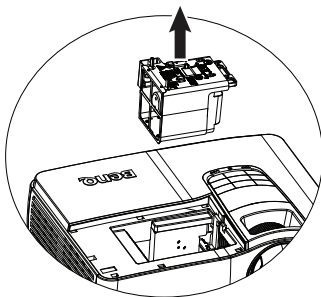

6. 將新燈泡插入燈座，確定燈泡與投影機相符。

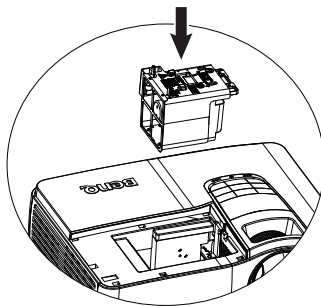

7. 將固定燈泡的螺絲鎖緊。

⚠️ • 如果沒有鎖緊螺絲，燈泡可能會接觸不良，進而導致機器故障。

• 請勿將螺絲鎖得過緊。

8. 確定把手已經放平，而且鎖在適當的位置。

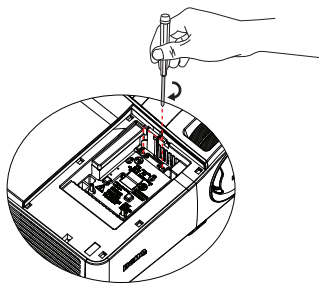

9. 將燈泡蓋滑入定位，裝回燈泡蓋。

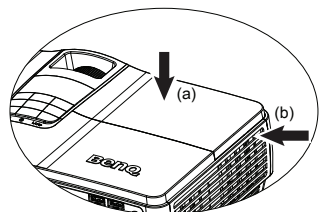

10. 將燈泡蓋的螺絲鎖緊。

⚠️ • 如果沒有鎖緊螺絲，燈泡可能會接觸不良，進而導致機器故障。

• 請勿將螺絲鎖得過緊。

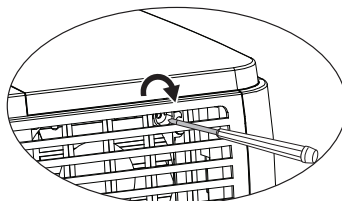

11. 重新啟動投影機。

⚠️ 請勿在尚未蓋好燈泡蓋的情況下開啟電源。

然後重新設定燈泡計時器

12. 出現開機畫面後，開啟 OSD 功能表。進入「系統設定：進階」>「燈泡設定」功能表。按下「MODE/ENTER」。會出現「燈泡設定」頁。按下▼以選擇「重設圖片設定」，然後按下「MODE/ENTER」。會出現警告訊息詢問您是否要重設燈泡計時器。選擇是並按下「MODE/ENTER」。燈泡使用時間會重設為「0」。

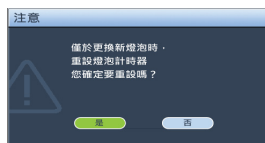

⚠️ 如果燈泡不是新的或未經更換，請勿重設時間，否則可能會導致機器損壞。

指示燈

燈光				狀態與說明
POWER	TEMP	LAMP 1	LAMP 2	
電源事件				
橘	關閉	關閉	關閉	待機
閃爍綠燈	關閉	關閉	關閉	開機中
綠	關閉	關閉	關閉	正常運作
閃爍橘燈	關閉	關閉	關閉	正常關機降溫
紅	關閉	關閉	關閉	下載
綠	關閉	紅	關閉	CW 啟動失敗
閃爍紅燈	關閉	關閉	關閉	分段關機失敗 (資料中斷)
紅	關閉	紅	關閉	分段重設失敗 (僅限視訊投影機)
關閉	紅	關閉	關閉	LAN 下載失敗
關閉	綠	關閉	關閉	LAN 下載進行中
燒入訊息				
綠	關閉	關閉		燒入開啟
綠	綠	綠		燒入關閉
燈泡錯誤訊息				
關閉	關閉	紅	關閉	正常作業中 1 號燈泡故障
關閉	關閉	橘	關閉	燈泡不亮
散熱錯誤訊息				
紅	紅	關閉	關閉	1 號風扇故障 (實際風扇速度超出預期速度 $\pm 25\%$)
紅	閃爍紅燈	關閉	關閉	2 號風扇故障 (實際風扇速度超出預期速度 $\pm 25\%$)
紅	綠	關閉	關閉	3 號風扇故障 (實際風扇速度超出預期速度 $\pm 25\%$)
綠	紅	關閉	關閉	溫度 1 錯誤 (超出溫度限制)
綠	閃爍紅燈	關閉	關閉	1 號熱感器開啟錯誤
綠	綠	關閉	關閉	1 號熱感器短路錯誤
綠	閃爍綠燈	關閉	關閉	熱感 IC #1 I2C 連接錯誤
閃爍綠燈	紅	關閉	關閉	溫度 2 錯誤 (超出溫度限制)

閃爍綠燈	閃爍紅燈	關閉	關閉	2 號熱感器開啟錯誤
閃爍綠燈	綠	關閉	關閉	2 號熱感器短路錯誤
閃爍綠燈	閃爍綠燈	關閉	關閉	熱感 IC #2 I2C 連接錯誤

故障排除

① 無法開啟投影機電源。

原因	解決方式
電源線沒有接上電源。	將電源線一端插入投影機的交流電源插孔，再將另一端插入電源插座。如果電源插座設有開關，請確認此開關已開啟。
冷卻期間，重新嘗試開啟投影機電源。	等候冷卻程序完成。

① 沒有影像

原因	解決方式
視訊訊號源並未開啟或連接錯誤。	開啟視訊訊號源，並檢查訊號連接線是否正確連接。
投影機並未正確連接到輸入訊號的裝置。	檢查接頭。
並未正確選擇輸入訊號。	使用投影機或遙控器上的「Source」鍵，選擇正確的輸入訊號。
鏡頭蓋沒有打開。	掀開鏡頭蓋。

① 影像模糊

原因	解決方式
投影鏡頭沒有正確對焦。	使用對焦環調整鏡頭的焦距。
投影機與螢幕沒有正確對齊。	調整投影角度與方向，以及在必要時調整投影機高度。
鏡頭蓋沒有打開。	掀開鏡頭蓋。

① 遙控器無法操作

原因	解決方式
電池沒電。	請更換新電池。
遙控器和投影機之間有障礙物。	移除障礙物。
您與投影機距離太遠了。	遙控器與投影機之間的距離在 8 公尺（26 英尺）內。

① 密碼不正確

原因	解決方式
您忘記了密碼。	如需詳細資訊，請參閱第 35 頁的「進入密碼喚回系統」。

規格

☞ 所有規格如有變更，恕不另行通知

光學

解析度

1920 x 1200 WUXGA

顯示系統

I-CHIP DMD

鏡頭焦距 / 編號

F = 2.42~2.95

f = 20.77mm~31.13mm

位移

120%~145%

變焦倍率

1.5X

燈泡

340 瓦燈泡

電氣

電源供應

AC100-240V、4.5A、

50-60 Hz (自動)

耗電量

400W (最大) ; < 0.5 W ; < 6 W (在待機設定中的網路功能為開啟時)

機械

重量

3.7 kg (8.2 lbs.)

輸出端子

RGB 輸出

D-Sub 15-pin (母接頭) x 1

喇叭

(立體聲) 1 瓦 x 1

音訊訊號輸出

PC 音訊插孔 x 1

12V 觸發器 (螢幕控制)

控制

RS-232 序列控制

9-pin x 1

區域網路控制

有線 (RJ45)

無線 (A 型 USB)

紅外線接收器 x 2

輸入端子

電腦輸入

RGB 輸入

D-Sub 15-pin (母接頭) x 2

視訊訊號輸入

S-VIDEO

Mini DIN 4-pin 連接埠 x 1

VIDEO

RCA 插孔 x 1

SD/HDTV 訊號輸入

類比一色差視訊 RCA 插孔 x 3

(透過 RGB 輸入)

Digital-HDMI x 2 (1 適用於 MHL 輸入)

音訊訊號輸入

音訊輸入

適用音訊輸入的 PC 音訊插孔 x 1

適用麥克風音訊輸入的 PC 音訊插孔 x 1

RCA 音訊插孔 (左 / 右) x 2

USB A 型 x 2

支援相片檢視器及多媒體和 1.5A

充電器

迷你 B 型 USB x 1

支援 USB 顯示

環境需求

操作溫度

0°C 至 40°C (海平面)

操作相對溼度

10%-90% (未凝結)

操作海拔

0-1499 公尺, 於 0°C 至 35°C

1500 至 3000 公尺, 於 0°C 至

30°C (啟動「高海拔模式」)

☞ 燈泡壽命依使用環境條件及使用方式而有差異。

尺寸

339.3 公釐 (寬) × 147.3 公釐 (高) × 260.3 公釐 (深)

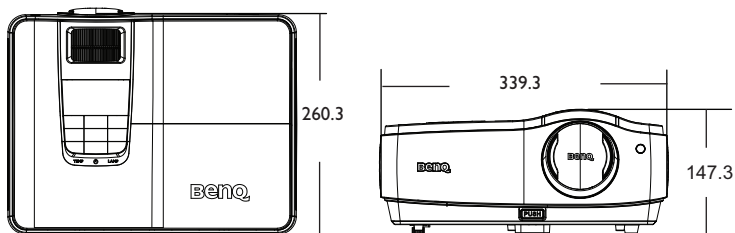

天花板安裝

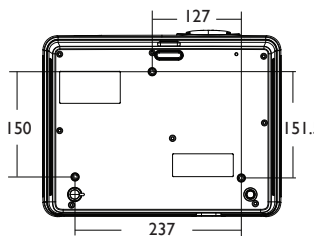

天花板安裝螺絲：M4
(最大長度為 25 公釐，最小長度為 20 公釐)

單位：公釐

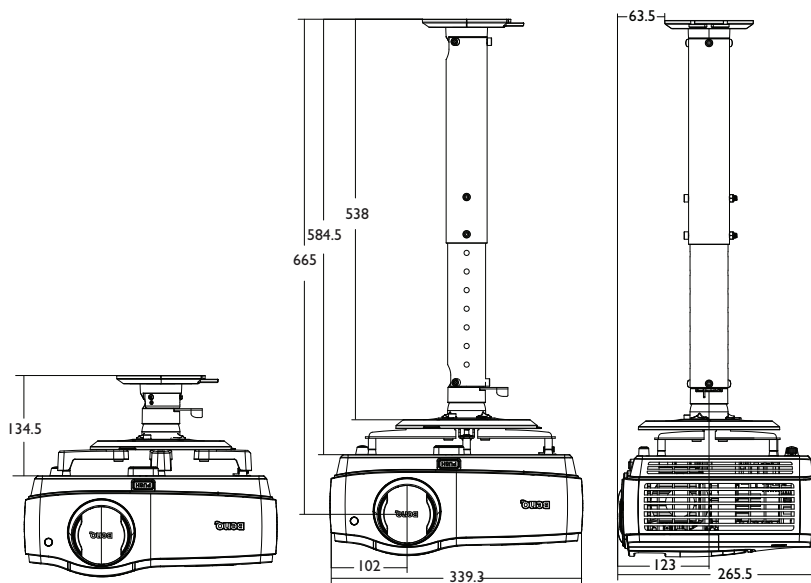

時序表

支援 PC 輸入時序

解析度	定時	水平頻率 (KHz)	垂直頻率 (Hz)	像素頻率 (MHz)	3D 場序	3D 上下	3D 並排
640 x 480	VGA_60	59.94	31.469	25.175	○	○	○
	VGA_72	72.809	37.861	31.500			
	VGA_75	75	37.5	31.500			
	VGA_85	85.008	43.269	36.000			
720 x 400	720 x 400_70	70.087	31.469	28.3221			
800 x 600	SVGA_60	60.317	37.879	40.000	○	○	○
	SVGA_72	72.188	48.077	50.000			
	SVGA_75	75	46.875	49.500			
	SVGA_85	85.061	53.674	56.250			
	SVGA_120 (減少消隱)	119.854	77.425	83.000	○		
1024 x 768	XGA_60	60.004	48.363	65.000	○	○	○
	XGA_70	70.069	56.476	75.000			
	XGA_75	75.029	60.023	78.750			
	XGA_85	84.997	68.667	94.500			
	XGA_120 (減少消隱)	119.989	97.551	115.5	○		
1152 x 864	1152 x 864_75	75	67.5	108			
1024 x 576	BenQ 筆記型電腦計時	60	35.82	46.966			
1024 x 600	BenQ 筆記型電腦計時	64.995	41.467	51.419			
1280 x 720	1280 x 720_60	60	45	74.250	○	○	○
	1280 x 720_120	120	90.000	148.500	○		
1280 x 768	1280 x 768_60	59.87	47.776	79.5	○	○	○
1280 x 800	WXGA_60	59.81	49.702	83.500	○	○	○
	WXGA_75	74.934	62.795	106.500			
	WXGA_85	84.88	71.554	122.500			
	WXGA_120 (減少消隱)	119.909	101.563	146.25	○		
1280 x 1024	SXGA_60	60.02	63.981	108.000		○	○
	SXGA_75	75.025	79.976	135.000			
	SXGA_85	85.024	91.146	157.500			
1280 x 960	1280 x 960_60	60	60	108.000		○	○
	1280 x 960_85	85.002	85.938	148.500			
1360 x 768	1360 x 768_60	60.015	47.712	85.5		○	○
1440 x 900	WXGA+_60	59.887	55.935	106.500		○	○
1400 x 1050	SXGA+_60	59.978	65.317	121.750		○	○
1600 x 1200	UXGA	60	75	162.000		○	○
680 x 1050	1680 x 1050_60	59.954	65.29	146.25		○	○

1920 x 1080	1920 x 1080_60 (減少消隱)	67.5	60	148.5			
1920 x 1200	1920 x 1200_60 (減少消隱)	59.95	74.038	154.000			
640 x 480 @67Hz	MAC13	66.667	35	30.240			
832 x 624 @75Hz	MAC16	74.546	49.722	57.280			
1024 x 768 @75Hz	MAC19	75.02	60.241	80.000			
1152 x 870 @75Hz	MAC21	75.06	68.68	100.000			

- 因 EDID 檔案及 VGA 顯示卡的限制，所以不支援以上時序顯示。部分時序可能無法選擇。

支援 HDMI (HDCP) 輸入的時序

解析度	定時	水平頻率 (KHz)	垂直頻率 (Hz)	像素頻率 (MHz)	3D 場序	3D 上下	3D 並排
640 x 480	VGA_60	59.94	31.469	25.175	◎	◎	◎
	VGA_72	72.809	37.861	31.500			
	VGA_75	75	37.5	31.500			
	VGA_85	85.008	43.269	36.000			
720 x 400	720 x 400_70	70.087	31.469	28.3221			
800 x 600	SVGA_60	60.317	37.879	40.000	◎	◎	◎
	SVGA_72	72.188	48.077	50.000			
	SVGA_75	75	46.875	49.500			
	SVGA_85	85.061	53.674	56.250			
	SVGA_120 (減少消隱)	119.854	77.425	83.000	◎		
1024 x 768	XGA_60	60.004	48.363	65.000	◎	◎	◎
	XGA_70	70.069	56.476	75.000			
	XGA_75	75.029	60.023	78.750			
	XGA_85	84.997	68.667	94.500			
	XGA_120 (減少消隱)	119.989	97.551	115.5	◎		
1152 x 864	1152 x 864_75	75	67.5	108			
1024 x 576	BenQ 筆記型電腦計時	60	35.82	46.966			
1024 x 600	BenQ 筆記型電腦計時	64.995	41.467	51.419			
1280 x 720	1280 x 720_60	60	45	74.250	◎	◎	◎
1280 x 768	1280 x 768_60	59.87	47.776	79.5	◎	◎	◎
1280 x 800	WXGA_60	59.81	49.702	83.500	◎	◎	◎
	WXGA_75	74.934	62.795	106.500			
	WXGA_85	84.88	71.554	122.500			
	WXGA_120 (減少消隱)	119.909	101.563	146.25	◎		

1280 x 1024	SXGA_60	60.02	63.981	108.000		◎	◎
	SXGA_75	75.025	79.976	135.000			
	SXGA_85	85.024	91.146	157.500			
1280 x 960	1280 x 960_60	60	60	108.000		◎	◎
	1280 x 960_85	85.002	85.938	148.500			
1360 x 768	1360 x 768_60	60.015	47.712	85.5		◎	◎
1440 x 900	WXGA+_60	59.887	55.935	106.500		◎	◎
1400 x 1050	SXGA+_60	59.978	65.317	121.750		◎	◎
1600 x 1200	UXGA	60	75	162.000		◎	◎
1680 x 1050	1680 x 1050_60	59.954	65.29	146.25		◎	◎
140 x 480 @67Hz	MAC13	66.667	35	30.240			
832 x 624 @75Hz	MAC16	74.546	49.722	57.280			
1024 x 768 @75Hz	MAC19	75.02	60.241	80.000			
1152 x 870 @75Hz	MAC21	75.06	68.68	100.000			
1920 x 1080	1920 x 1080_60 (減少消隱)	67.5	60	148.5			
1920 x 1200	1920 x 1200_60 (減少消隱)	59.95	74.038	154.000			

因 EDID 檔案及 VGA 顯示卡的限制，所以不支援以上時序顯示。部分時序可能無法選擇。

支援視訊輸入的 3D 訊號

視訊模式	水平頻率 (kHz)	垂直頻率 (Hz)	顏色子載波頻率 (MHz)	3D 場序
NTSC	15.73	60	3.58	◎
PAL	15.63	50	4.43	
SECAM	15.63	50	4.25 或 4.41	
PAL-M	15.73	60	3.58	
PAL-N	15.63	50	3.58	
PAL-60	15.73	60	4.43	
NTSC4.43	15.73	60	4.43	

支援色差 YPbPr 輸入的時序

定時	解析度	水平頻率 (KHz)	垂直頻率 (Hz)	像素頻率 (MHz)	3D 場序
480i	720 x 480	15.73	59.94	13.5	◎
480p	720 x 480	31.47	59.94	27	◎
576i	720 x 576	15.63	50	13.5	
576p	720 x 576	31.25	50	27	
720/50p	1280 x 720	37.5	50	74.25	
720/60p	1280 x 720	45.00	60	74.25	◎
1080/50i	1920 x 1080	28.13	50	74.25	
1080/60i	1920 x 1080	33.75	60	74.25	
1080/24P	1920 x 1080	27	24	74.25	
1080/25P	1920 x 1080	28.13	25	74.25	
1080/30P	1920 x 1080	33.75	30	74.25	
1080/50P	1920 x 1080	56.25	50	148.5	
1080/60P	1920 x 1080	67.5	60	148.5	

保固和版權資訊

專利

請前往 <http://patmarking.benq.com/> 瞭解有關 BenQ 投影機專利涵蓋範圍的詳細資訊。

有限保固

BenQ 擔保本產品在正常使用與存放狀態下不會有材料與製造上的瑕疵。

如要提出保固請求，您必須提供購買日期的證明。如果本產品在保固期內發現有瑕疵，本公司唯一的義務，也是您唯一可獲得的補償是，更換有瑕疵的任何零件（包含人工）。要取得保固服務，請在發現任何瑕疵時，立即與您原購買本產品的經銷商聯繫。

重要聲明：當顧客未依照 BenQ 載明的指示操作產品時，上述保固隨即失效。特別注意操作時環境溼度必須在 10% ~ 90% 之間、溫度必須在 0°C 和 35°C、海拔高度必須低於 4920 英尺，此外避免在充滿灰塵的環境中使用本投影機。本保固賦予您特定的法律權利，而視國家而異，您也可能擁有其他權利。

如需其它資訊，請造訪 www.BenQ.com。

版權

版權所有 2014，明基電通股份有限公司（BenQ）。所有權利受到保護。未獲明基電通書面同意之前，不得將本出版品的任何部份以電子、機械、電磁、光學、化學、人工或其他任何方式重製、傳送、改寫、儲存於檢索系統，或翻譯成任何語言或電腦語言。

免責聲明

對於本文之任何明示或暗示內容，明基電通不做任何聲明或保證，亦明確拒絕提供任何保證、可交易性、或針對任何特定目的之適用性。此外，明基電通保留隨時修改或變更手冊內容之權利，且無須通知任何人士。

*DLP、Digital Micromirror Device 及 DMD 均為德州儀器公司的商標。其他商標則為其個別公司或組織版權所有。